



Count on it.

Gebruikershandleiding

**Zwaar uitgevoerde gazon-
maaier van 53 cm met Recy-
cler[®]/grasvanger**

Modelnr.: 22283—Serienr.: 40000000 en hoger

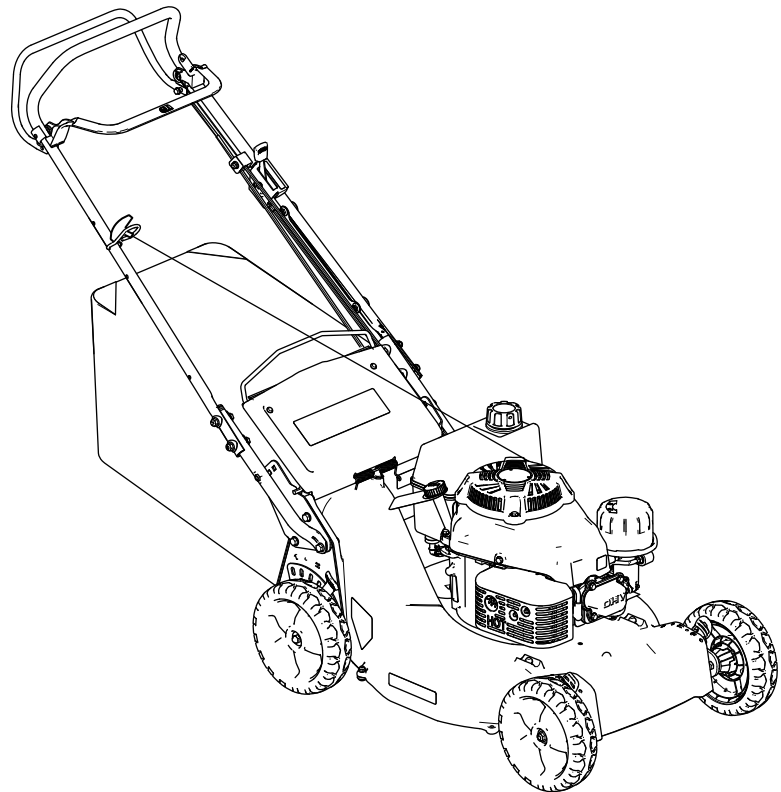

Dit product voldoet aan alle relevante Europese richtlijnen; zie voor details de aparte productspecifieke conformiteitsverklaring.

Bruto- en nettokoppel: Het bruto- en nettokoppel van deze motor is door de motorfabrikant in laboratoriumomstandigheden gemeten volgens standaard J1940 of J2723 van de Society of Automotive Engineers (SAE). Omdat bij de configuratie rekening is gehouden met de veiligheids- en gebruiksvoorschriften, zal dit type maaiers in de praktijk een veel lager motorkoppel hebben. Raadpleeg de informatie van de motorfabrikant die wordt meegeleverd met de machine.

Gelieve niet te knoeien met de veiligheidsvoorzieningen of deze uit te schakelen. Controleer ook regelmatig dat deze nog werken. Probeer het afgesteld motortoerental niet te veranderen, anders kan er een onveilige situatie ontstaan waardoor u letsel kunt oplopen.

Inleiding

Deze loopmaaier met draaiende messen is bedoeld voor professioneel gebruik. De machine is voornamelijk ontworpen voor het maaien van gras op goed onderhouden particuliere of commerciële gazons. Gebruik van dit product voor andere doeleinden dan deze kan gevaarlijk zijn voor u of omstanders.

Lees deze informatie zorgvuldig door, zodat u weet hoe u de machine op de juiste wijze moet gebruiken en onderhouden en om letsel en schade aan de machine te voorkomen. U bent verantwoordelijk voor het juiste en veilige gebruik van de machine.

Ga naar www.toro.com voor meer informatie, inclusief veiligheidstips, instructiemateriaal, informatie over accessoires, hulp bij het vinden van een dealer of om uw product te registreren.

Als u service, originele Toro- onderdelen of aanvullende informatie nodig hebt, kunt u contact opnemen met een erkende servicedealer of met de klantenservice van Toro. U dient hierbij altijd het modelnummer en het serienummer van het product te vermelden. De locatie van het plaatje met het modelnummer en het serienummer van het product is aangegeven op [Figuur 1](#). U kunt de nummers noteren in de ruimte hieronder.

Belangrijk: U kunt met uw mobiel apparaat de QR-code op het plaatje met het serienummer (indien aanwezig) scannen om toegang te krijgen tot de garantie, onderdelen en andere productinformatie.

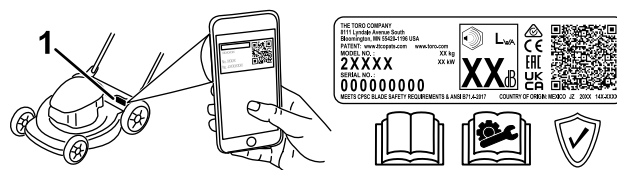

g442717

Figuur 1

1. Plaats van modelnummer en serienummer

Modelnr.: _____
Serienr.: _____

Waarschuwingssymbool

Het waarschuwingssymbool ([Figuur 2](#)) in deze handleiding en op de machine geeft belangrijke veiligheidsinformatie aan die u moet opvolgen om ongelukken te voorkomen.



g000502

Figuur 2

Waarschuwingssymbool

Het waarschuwingssymbool staat boven informatie die u waarschuwt voor onveilige acties of situaties en wordt gevolgd door het woord **GEVAAR**, **WAARSCHUWING**, of **VOORZICHTIG**.

GEVAAR: een direct gevaarlijke situatie die, als deze niet wordt voorkomen, **altijd zal leiden** tot de dood of ernstig letsel.

WAARSCHUWING: een mogelijk gevaarlijke situatie die, als deze niet wordt voorkomen, **kan leiden** tot de dood of ernstig letsel.

VOORZICHTIG: een mogelijk gevaarlijke situatie die, als deze niet wordt voorkomen, **kan leiden** tot licht of middelmatig letsel.

Er worden in deze handleiding nog twee woorden gebruikt om uw aandacht op bijzondere informatie te vestigen. **Belangrijk** attendeert u op bijzondere technische informatie en **Opmerking** duidt algemene informatie aan die bijzondere aandacht verdient.

Inhoud

Waarschuwingssymbool.....	2
Veiligheid	3
Algemene veiligheid	3
Veiligheids- en instructiestickers	4
Montage	6
1 De kabelbescherming verwijderen	6
2 Onderste deel van de handgreep monteren.....	7
3 De handgreep bevestigen.....	8
4 De kabelbescherming monteren	8
5 De startkoord aanbrengen in de koordgeleider	9
6 Olie in de motor gieten	9
7 De grasvanger monteren	10
8 De zelfaandrijving afstellen	11
Algemeen overzicht van de machine	11
Specificaties	12
Hulpstukken/accessoires.....	12
Voor gebruik	12
Veiligheid vóór gebruik.....	12
Brandstoftank vullen	13
Het motoroliepeil controleren.....	14
Hoogte van handgreep instellen	14
De maaihoogte instellen	15
Tijdens gebruik	15
Veiligheid tijdens gebruik	15
Motor starten	17
De motor afzetten	18
De rijaandrijving gebruiken	18
Maaisel recyclen.....	20
Het maaisel opvangen	20
Tips voor bediening en gebruik	21
Na gebruik	22
Veiligheid na het werk.....	22
De onderkant van de machine reinigen	23
Onderhoud	24
Aanbevolen onderhoudsschema	24
De machine veilig onderhouden.....	24
Onderhoud van het luchtfilter	25
De motorolie verversen.....	25
Onderhoud van de bougie	25
De zelfaandrijving afstellen.....	26
Onderhoud van het maimes	27
Ruimte onder de drijfriemkap reinigen.....	28
Schoonmaken van de wielen	29
Stalling	30
De machine veilig stallen	30
Het brandstofsysteem gebruiksklaar maken.....	30
De motor gebruiksklaar maken	30
Algemene informatie.....	30
De maaimachine uit de stalling halen	30

Veiligheid

Algemene veiligheid

Dit product kan handen of voeten afsnijden en voorwerpen uitwerpen. Volg altijd alle veiligheidsinstructies op om ernstig of mogelijk dodelijk letsel te voorkomen.

- Voordat u de motor start, moet u de instructies en waarschuwingen in deze *Gebruikershandleiding* en op de machine en de werktuigen lezen, begrijpen en uitvoeren.
- Houd uw handen en voeten uit de buurt van bewegende onderdelen van onder de machine. Blijf altijd uit de buurt van afvoeropeningen.
- Gebruik de machine niet als er schermen of andere beveiligingsmiddelen ontbreken of als deze niet naar behoren werken.
- Laat geen omstanders of kinderen het werkgebied betreden. Laat kinderen nooit de machine bedienen. Laat enkel mensen die verantwoordelijk en getraind zijn en die bovendien vertrouwd zijn met de instructies en fysiek ertoe in staat zijn de machine bedienen.
- Stop de machine, zet de motor uit en wacht totdat alle bewegende onderdelen tot stilstand zijn gekomen voordat u servicewerkzaamheden uitvoert, brandstof bijvult of verstoppingen verwijdert.

Onjuist gebruik of onderhoud van deze machine kan letsel tot gevolg hebben. Om het risico op letsel te verkleinen, dient u zich aan de volgende veiligheidsinstructies te houden en altijd op het veiligheidssymbool ▲ te letten, dat betekent Voorzichtig, Waarschuwing of Gevaar – instructie voor persoonlijke veiligheid. Niet-naleving van deze instructies kan leiden tot lichamelijk of dodelijk letsel.

Veiligheids- en instructiestickers



Veiligheidsstickers en veiligheidsinstructies zijn gemakkelijk zichtbaar voor de bestuurder en bevinden zich bij plaatsen waar gevaar kan ontstaan. Vervang alle beschadigde of ontbrekende stickers.

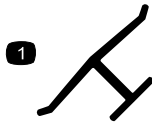

decaloemmarkt

Merkteken van fabrikant

1. Dit merkteken geeft aan dat het mes onderdeel van een originele Toro maaimachine is.

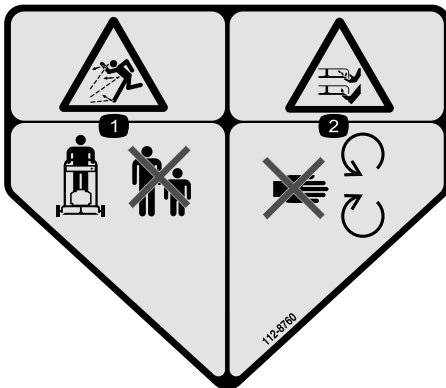

decal112-8760

112-8760

1. Gevaar van weggeslingerde objecten – Houd omstanders op een afstand.
2. Hands of voeten kunnen worden gesneden/geamputeerd door het maaimes – Blijf uit de buurt van bewegende onderdelen.



decal125-8406

125-8406

1. Choke
2. Snel
3. Langzaam

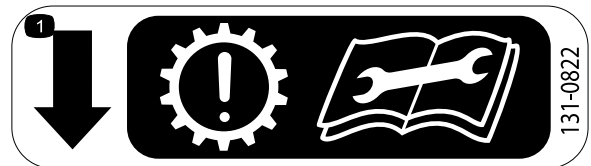

decal131-0822

131-0822

1. Zelfaandrijving – Let op: de transmissie kan vroegtijdig slijten indien de riem te strak wordt afgesteld; Lees de *gebruikershandleiding* voordat u service- of onderhoudswerkzaamheden uitvoert.



116-7583

decal116-7583

1. Waarschuwing – Lees de *Gebruikershandleiding*; gebruik deze machine uitsluitend als u hierin getraind bent.
2. Gevaar op weggeslingerde objecten – Houd omstanders op een afstand.
3. De machine kan voorwerpen uitwerpen – Gebruik de maaier niet zonder de afsluiter van de achterafvoer of de grasvanger.
4. Gevaar voor het afsnijden van handen en voeten – Blijf uit de buurt van bewegende delen, houd alle schermen op hun plaats.
5. Waarschuwing – Draag gehoorbescherming.
6. Voeten of handen kunnen worden gesneden/geamputeerd door het maaimes – Maai nooit heuvelopwaarts en heuvelafwaarts; gebruik de machine dwars op hellingen; zet de motor af voordat u de machine verlaat; raap afval op voordat u gaat maaien; kijk achterom als u achteruitloopt.

Montage

Belangrijk: Verwijder het plastic waarmee de motor is afgedekt en eventueel ander plastic of verpakkingsmateriaal op de machine.

1

De kabelbescherming verwijderen

Geen onderdelen vereist

Procedure

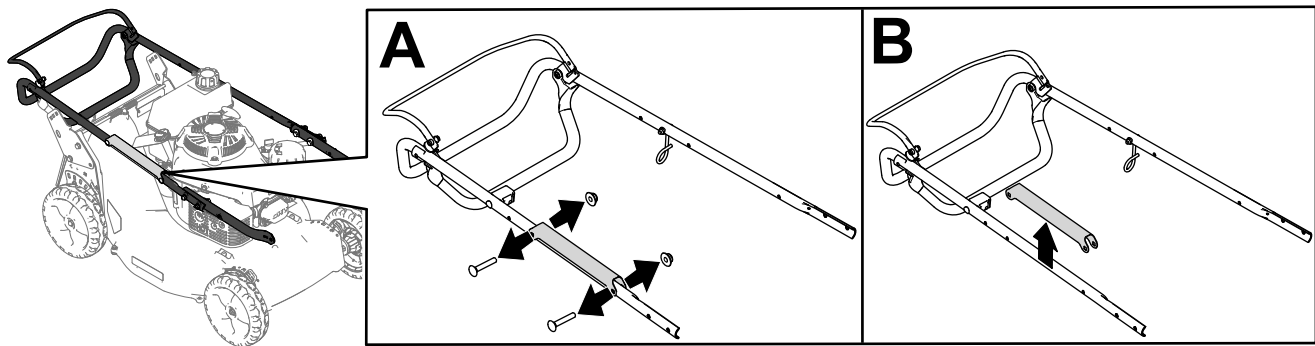

Figuur 3

g412382

2

Onderste deel van de handgreep monteren

Benodigde onderdelen voor deze stap:

1	Bovenste handgreep
2	Onderste deel van de handgreep
4	Bout (5/16" x 1 3/4")
4	Flensborgmoer (5/16")
8	Gewelfde veerring

Procedure

Plaats het onderste deel van de handgreep zoals getoond in [Figuur 4](#).

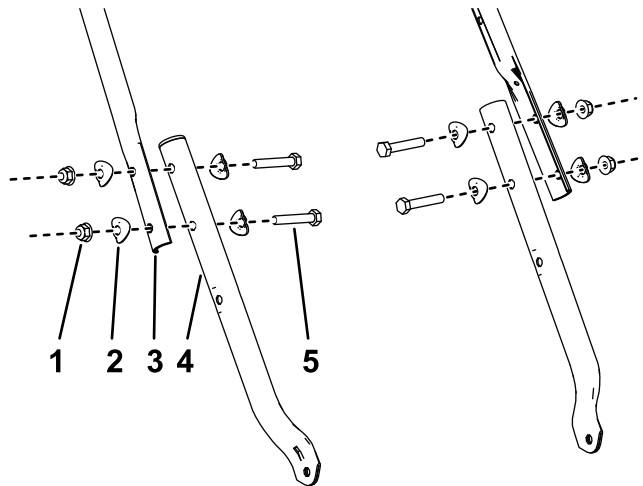

Figuur 4

g340673

1. Flensborgmoer (5/16")
2. Gewelfde veerring
3. Bovenste handgreep
4. Onderste deel van de handgreep
5. Bout (5/16" x 1 3/4")

3

De handgreep bevestigen

Geen onderdelen vereist

Procedure

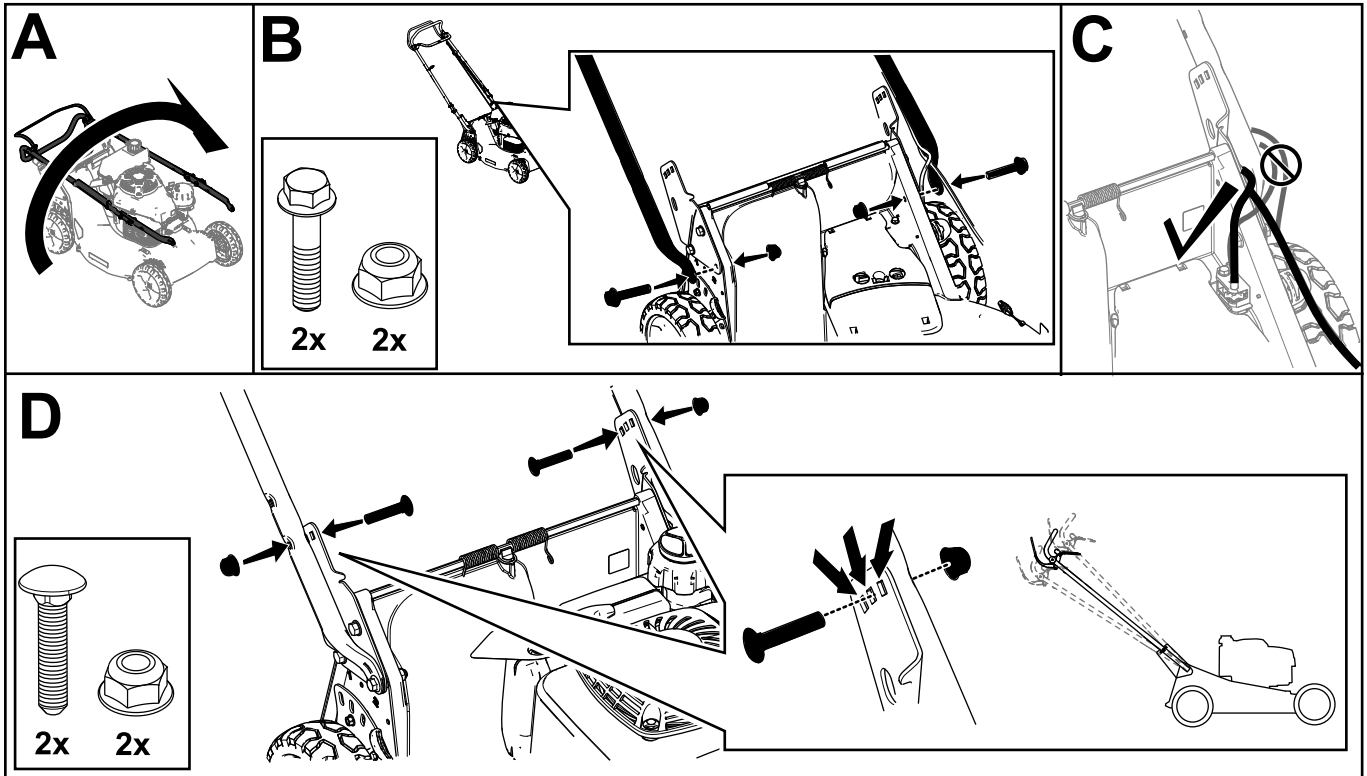
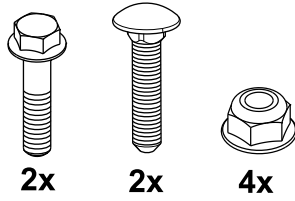

Figuur 5

g412353

4

De kabelbescherming monteren

Geen onderdelen vereist

Procedure

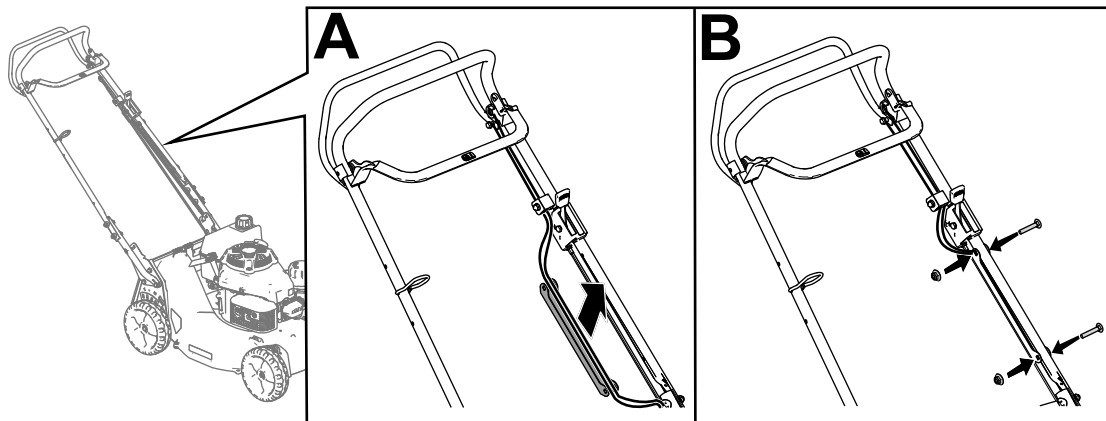

Figuur 6

g412356

5

De startkoord aanbrengen in de koordgeleider

Geen onderdelen vereist

Procedure

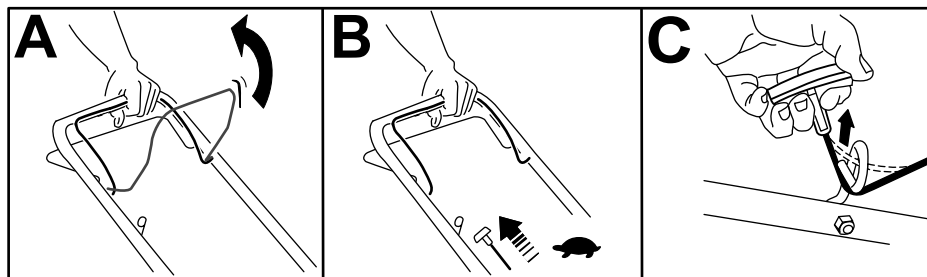

Figuur 7

g230180

6

Olie in de motor gieten

Geen onderdelen vereist

Procedure

Belangrijk: Als het oliepeil in het motor te hoog of te laag is en u laat de motor toch draaien, kunt u deze beschadigen.

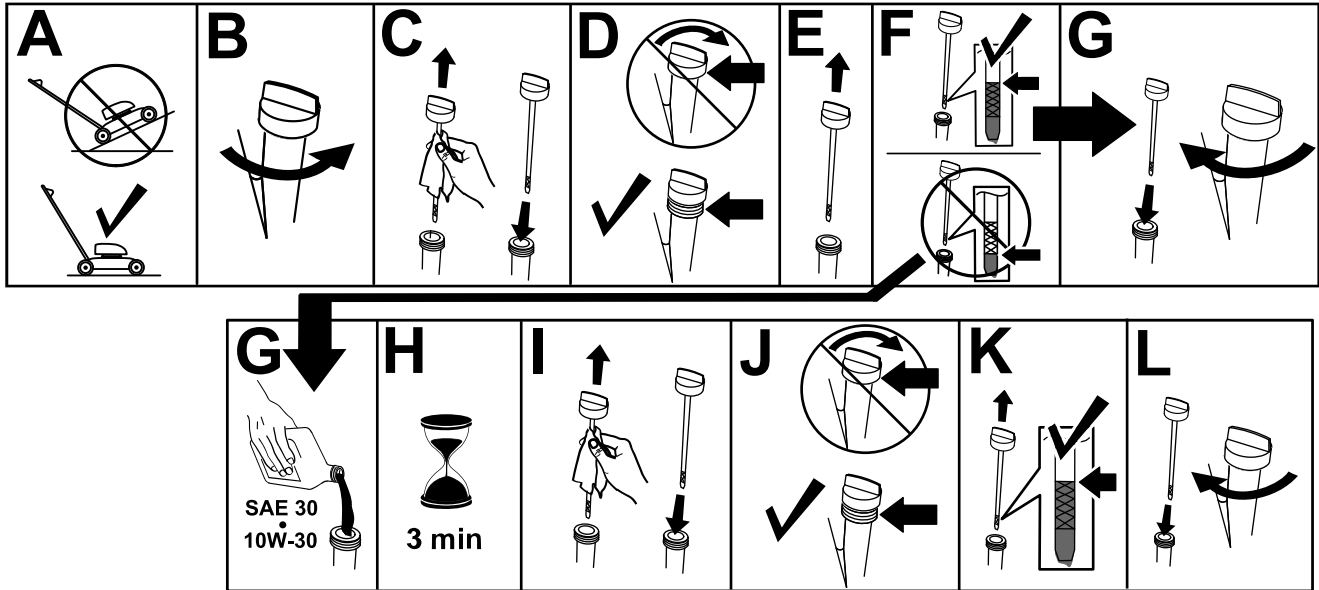

Figuur 8

g235721

7

De grasvanger monteren

Geen onderdelen vereist

Procedure

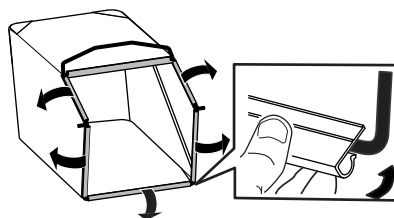

Figuur 9

g412357

8

De zelfaandrijving afstellen

Geen onderdelen vereist

Procedure

Belangrijk: U dient de kabel van de zelfaandrijving af te stellen voordat u de machine voor het eerst gebruikt. Zie [De zelfaandrijving afstellen \(bladz. 26\)](#).

Algemeen overzicht van de machine

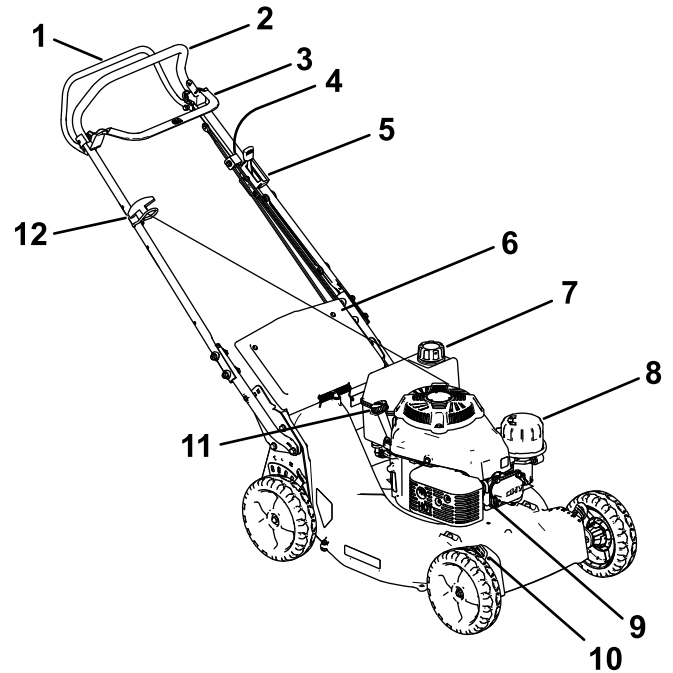

Figuur 10

- | | |
|-------------------------------------|------------------------------|
| 1. Stang voor zelfaandrijving | 7. Dop van brandstoftank |
| 2. Handgreep | 8. LuchtfILTER |
| 3. Bedieningsstang voor maimes | 9. Bougie |
| 4. Regelknop van de zelfaandrijving | 10. Maaihoogtehendel (4) |
| 5. Throttle | 11. Vulbuis/Peilstok |
| 6. Achteruitworpleider | 12. Handgreep van startkoord |

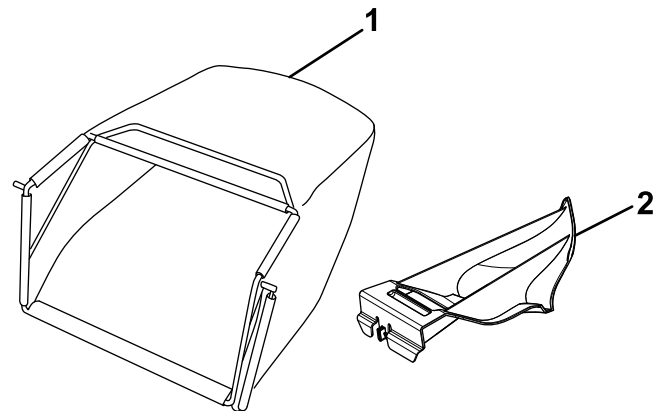

Figuur 11

- | | |
|---------------|-------------------------|
| 1. Grasvanger | 2. Achter-uitworptunnel |
|---------------|-------------------------|

Specificaties

Model	Gewicht	Lengte	Breedte	Hoogte
22283	56 kg	161 cm	55 cm	88 cm

Hulpstukken/accessoires

Een selectie van door Toro goedgekeurde werktuigen en accessoires is verkrijgbaar voor gebruik met de machine om de mogelijkheden daarvan te verbeteren en uit te breiden. Neem contact op met een erkende servicedealer of een erkende Toro- distributeur of bezoek www.Toro.com voor een lijst van alle goedgekeurde werktuigen en accessoires.

Om de beste prestaties te verkrijgen en ervoor te zorgen dat de veiligheidscertificaten van de machine blijven gelden, moet u ter vervanging altijd originele onderdelen en accessoires van Toro aanschaffen. Gebruik ter vervanging nooit onderdelen en accessoires van andere fabrikanten, omdat dit gevaarlijk kan zijn en de productgarantie hierdoor kan vervallen.

Gebruiksaanwijzing

Opmerking: Bepaal vanuit de normale bestuurderspositie de linker- en rechterzijde van de machine.

Voor gebruik

Veiligheid vóór gebruik

Algemene veiligheid

- Zet de machine altijd af, wacht totdat alle bewegende onderdelen tot stilstand zijn gekomen en laat de machine afkoelen voordat u de machine afstelt, reinigt, stalt of er onderhoudswerkzaamheden aan verricht.
- Zorg ervoor dat u vertrouwd raakt met de bedieningsorganen en de veiligheidssymbolen, en weet hoe u de machine veilig kunt gebruiken.
- Controleer of de beschermplaten en veiligheidsvoorzieningen zoals grasgeleiders en/of de grasvanger op hun plaats zitten en naar behoren werken.
- Controleer de machine altijd om er zeker van te zijn dat de messen en mesbouten niet versleten of beschadigd zijn.
- Controleer het werkgebied en verwijder alle voorwerpen die het gebruik van de machine zouden kunnen hinderen of die de machine zou kunnen uitwerpen.
- Contact met een bewegend mes veroorzaakt ernstig letsel. Steek uw vingers niet onder de behuizing.

Veilig omgaan met brandstof

- Brandstof is uiterst ontvlambaar en zeer explosief. Brand of explosie van brandstof kan brandwonden bij u of anderen en materiële schade veroorzaken.
 - Om te voorkomen dat een statische lading de brandstof tot ontbranding kan brengen, moet u het brandstofreservoir en/of de machine op de grond plaatsen voordat u de tank vult, niet op een voertuig of een ander object.
 - Vul de brandstoftank in de open lucht wanneer de motor koud is. Neem eventueel gemorste benzine op.
 - Rook niet als u omgaat met brandstof, en houd brandstof uit de buurt van open vuur of vonken.
 - Als de motor draait of heet is, mag de brandstoftankdop niet worden verwijderd en mag de tank niet met brandstof worden bijgevuuld.

- Probeer de motor niet te starten als u brandstof morst. Zorg ervoor dat er geen ontstekingsbronnen in de buurt zijn totdat de brandstofdampen volledig zijn verdwenen.
- Bewaar brandstof in een goedgekeurd vat of blik en buiten bereik van kinderen.
- Brandstof is schadelijk of dodelijk bij inname. Langdurige blootstelling aan dampen kan leiden tot ernstig letsel en ziekte.
 - Voorkom dat u dampen lange tijd inademt.
 - Houd uw handen en gezicht uit de buurt van de vulpijp en de opening van de brandstoftank.
 - Houd brandstof uit de buurt van uw ogen en huid.

Brandstoftank vullen

Band	Loodvrije benzine
Minimaal octaangetal	87 (VS) of 91 (researchoctaangetal; buiten de VS)
Ethanol	Niet meer dan 10% van het volume
Methanol	Geen
MTBE (methyl-tertiair-butylether)	Niet meer dan 15% van het volume
Olie	Niet toevoegen aan de brandstof

Gebruik uitsluitend schone, verse brandstof (minder dan 30 dagen oud) van een gerespecteerde bron.

Belangrijk: Om startproblemen te verminderen, moet u stabilizer/conditioner toevoegen aan de verse brandstof volgens de voorschriften van de fabrikant van de stabilizer/conditioner.

Raadpleeg de gebruikershandleiding van de motor voor verdere informatie.

Vul de brandstoftank zoals wordt getoond in [Figuur 12](#).

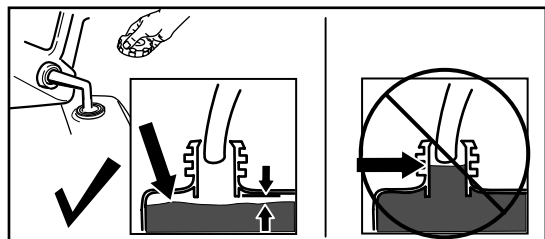

g230458

Figuur 12

Het motoroliepeil controleren

Onderhoudsinterval: Bij elk gebruik of dagelijks

Belangrijk: Als het oliepeil in het carter te hoog of te laag is en u laat de motor toch draaien, kunt u deze beschadigen.

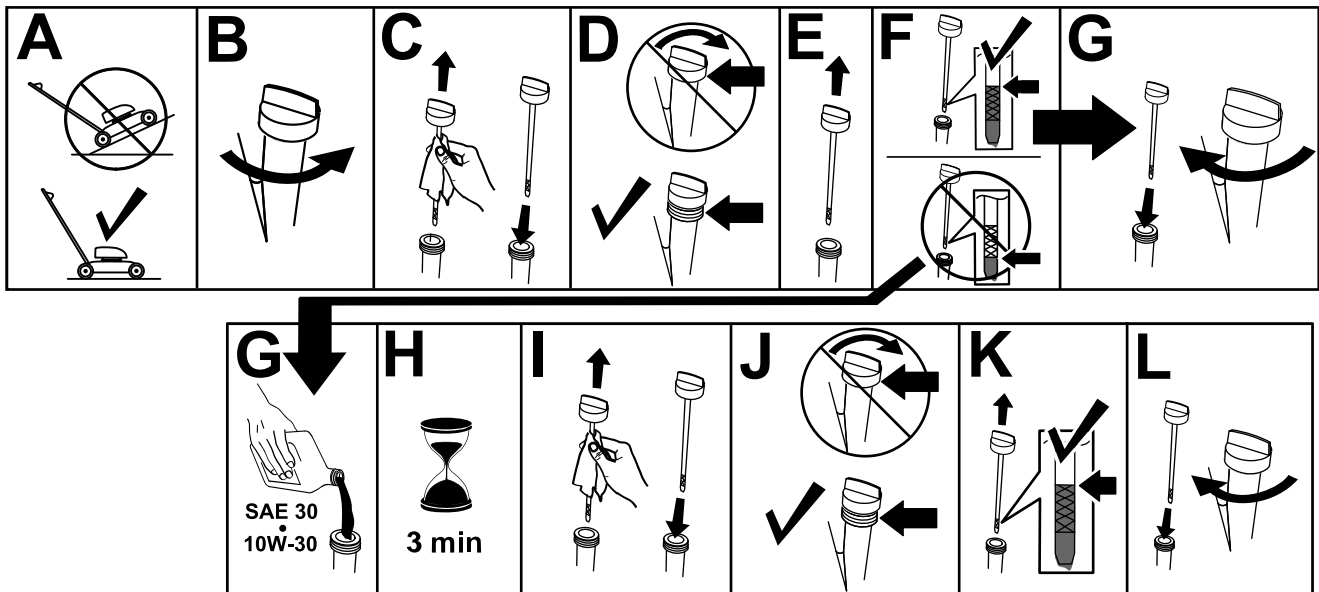

Figuur 13

g235721

Hoogte van handgreep instellen

U kunt de handgreep hoger of lager zetten in een van de drie standen die u comfortabel vindt (Figuur 14).

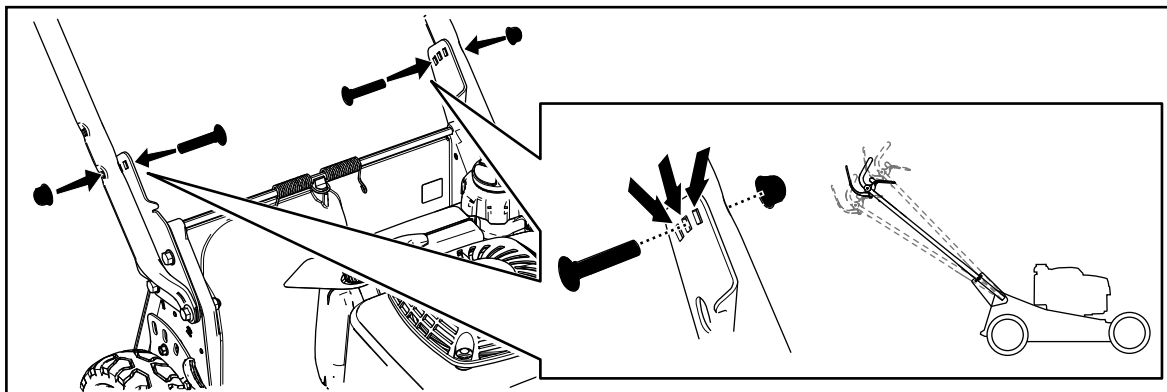

Figuur 14

g412370

1. Verwijder de beide handgreepbouten en overeenkomende moeren.
2. Zet de handgreep in de gewenste hoogte.
3. Bevestig de handgreep met de eerder verwijderde bouten en overeenkomende moeren.

De maaihoogte instellen

⚠ GEVAAR

Bij het verstellen van een maaihoogtehendel kunnen uw handen in aanraking komen met een bewegend mes. Dit kan ernstig lichamelijk letsel veroorzaken.

- Zet de motor af en wacht tot alle bewegende delen stilstaan voordat u de maaihoogte instelt.
- Plaats uw vingers niet onder de maaikast als u de maaihoogte instelt.

⚠ VOORZICHTIG

Als de motor heeft gelopen, kan de geluiddemper heet zijn en brandwonden veroorzaken.

Blijf uit de buurt van een hete geluiddemper.

Zet de maaihoogte op de gewenste stand. Stel alle wielen op dezelfde maaihoogte in (Figuur 15).

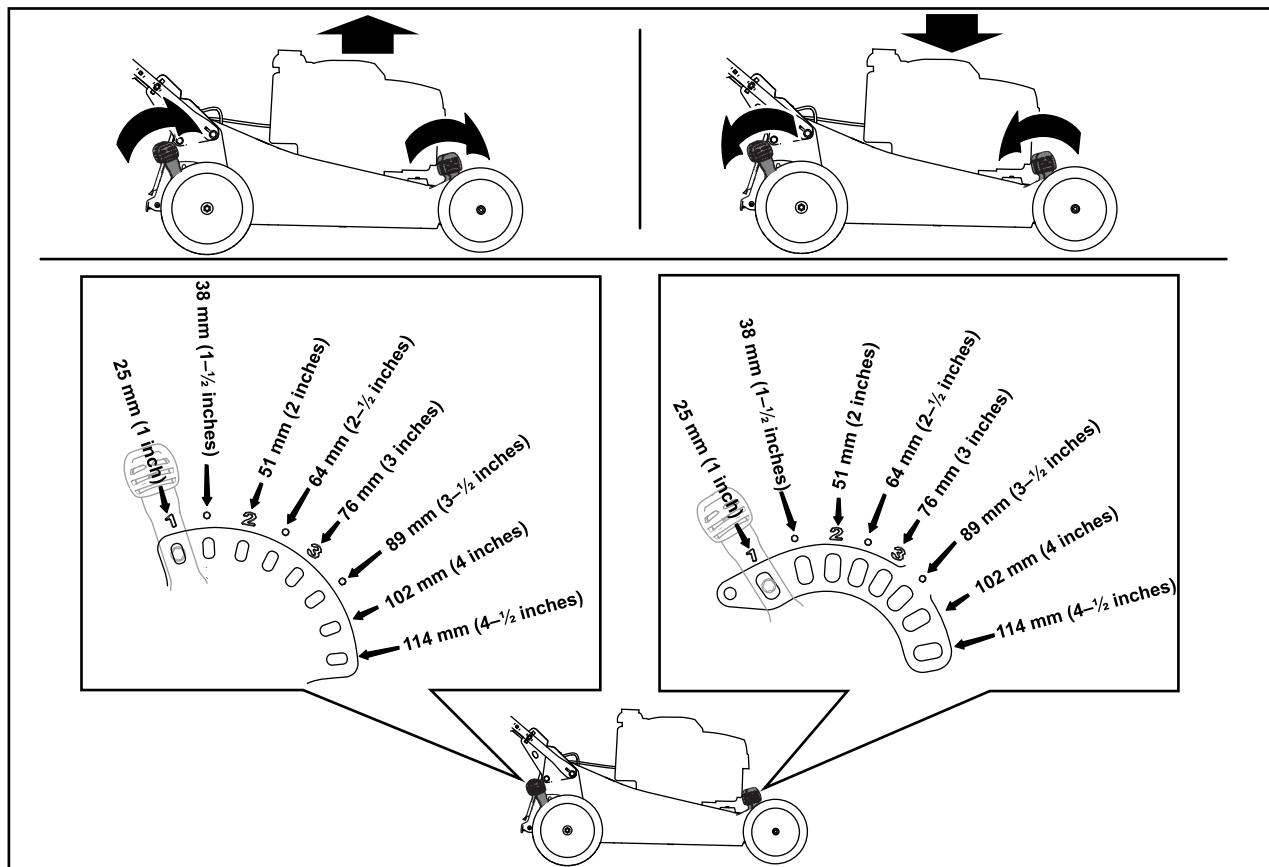

Figuur 15

g234297

Tijdens gebruik

Veiligheid tijdens gebruik

Algemene veiligheid

- Draag geschikte kleding en uitrusting, zoals oogbescherming, een lange broek, stevige schoenen met een gripvaste zool en gehoorbescherming. Draag lang haar niet los en draag geen losse kleding of juwelen.
- Geef uw volledige aandacht als u de machine gebruikt. Zorg ervoor dat u met niets anders bezig bent waardoor u kunt worden afgeleid, anders kan er letsel ontstaan of kan eigendom worden beschadigd.
- Gebruik de machine niet als u ziek of moe bent of onder de invloed van alcohol of drugs bent.

- Het maaimes is scherp, contact met het maaimes kan ernstig lichamelijk letsel veroorzaken. Zet de motor af en wacht totdat alle bewegende onderdelen tot stilstand zijn gekomen voordat u de bestuurderspositie verlaat.
- Als u de bedieningsstang loslaat, moeten de motor en het mes binnen 3 seconden stoppen. Als dit niet het geval is, mag u de machine niet meer gebruiken en moet u contact opnemen met een erkende servicedealer.
- Houd omstanders uit de buurt van het werkgebied. Houd kleine kinderen uit de buurt van het werkgebied en plaats ze onder toezicht van een verantwoordelijke volwassene die de machine niet aan het gebruiken is. Stop de machine als iemand het werkgebied betreedt.
- Kijk altijd naar beneden en achterom voordat u achteruitrijdt.
- Gebruik de machine enkel bij een goede zichtbaarheid en in geschikte weersomstandigheden. Gebruik de machine niet als het kan bliksemen.
- Als u nat gras en natte bladeren maait, kunt u uitglijden, in aanraking komen met het mes en ernstig letsel oplopen. Gebruik de machine niet in vochtige omstandigheden.
- Wees uiterst voorzichtig bij het naderen van blinde hoeken, struiken, bomen en andere objecten die uw zicht kunnen belemmeren.
- Het materiaal dat afgevoerd wordt niet naar iemand richten. Voorkom het afvoeren van materiaal tegen een muur of afscherming; het materiaal kan naar u terugketsen. Zet het mes/de messen stil bij het oversteken van grindoppervlakken.
- Kijk uit voor gaten, geulen, hobbels, stenen of andere verborgen objecten. Op oneffen terrein kunt u uw evenwicht verliezen of wegglijden.
- Als de maaimachine een voorwerp raakt en begint te trillen, moet u meteen de motor afzetten, wachten totdat alle bewegende onderdelen tot stilstand zijn gekomen en de bougiekabel losmaken voordat u de maaimachine op beschadiging controleert. Voer alle noodzakelijke reparaties uit voordat u de machine weer in gebruik neemt.
- Zet de motor af en wacht totdat alle bewegende onderdelen tot stilstand zijn gekomen voordat u de bestuurderspositie verlaat.
- Als de motor heeft gelopen, kan deze heet zijn en ernstige brandwonden veroorzaken. Blijf uit de buurt van de hete motor.
- Laat de motor enkel in goed geventileerde ruimtes draaien. Uitlaatgassen bevatten koolstofmonoxide, een reukloos, dodelijk gif.
- Controleer de onderdelen van de grasvanger en het uitwerpkanal regelmatig op slijtage en beschadiging en vervang ze indien nodig door originele Toro onderdelen.

De machine veilig gebruiken op hellingen

- Maai met de helling mee, nooit helling op en af. Ga zeer zorgvuldig te werk als u van richting verandert op een helling.
- Maai niet op al te steile hellingen. Het niet goed neerzetten van de voeten kan ongevallen veroorzaken waarbij de gebruiker wegglijdt en ten val komt.
- Maai voorzichtig in de buurt van steile hellingen, greppels of dijken.

Motor starten

1. Sluit de bougiekabel aan op de bougie.
2. Open de brandstofklep ([Figuur 16](#)).

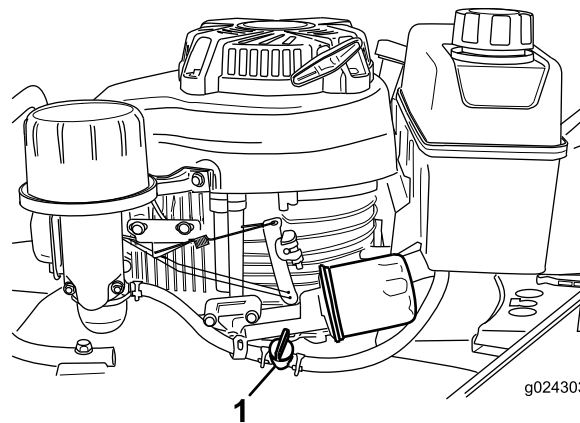

Figuur 16

g024303

1. Brandstofklep
-

3. Zet de gashendel op de CHOKE stand (A in [Figuur 17](#)).

Opmerking: Gebruik de choke niet als de motor warm is.

4. Houd de bedieningsstang van het maaimes tegen de handgreep (B van [Figuur 17](#)).
5. Trek aan de handgreep van het startkoord (C van [Figuur 17](#)).

Opmerking: Trek de starthandgreep langzaam uit totdat u weerstand voelt, daarna krachtig uittrekken. Laat het koord langzaam terugkeren.

6. Wanneer de motor start, zet u de gashendel op SNEL (D in [Figuur 17](#)).

Opmerking: Als de motor na enkele pogingen niet wil starten, moet u contact opnemen met een erkende Service Dealer.

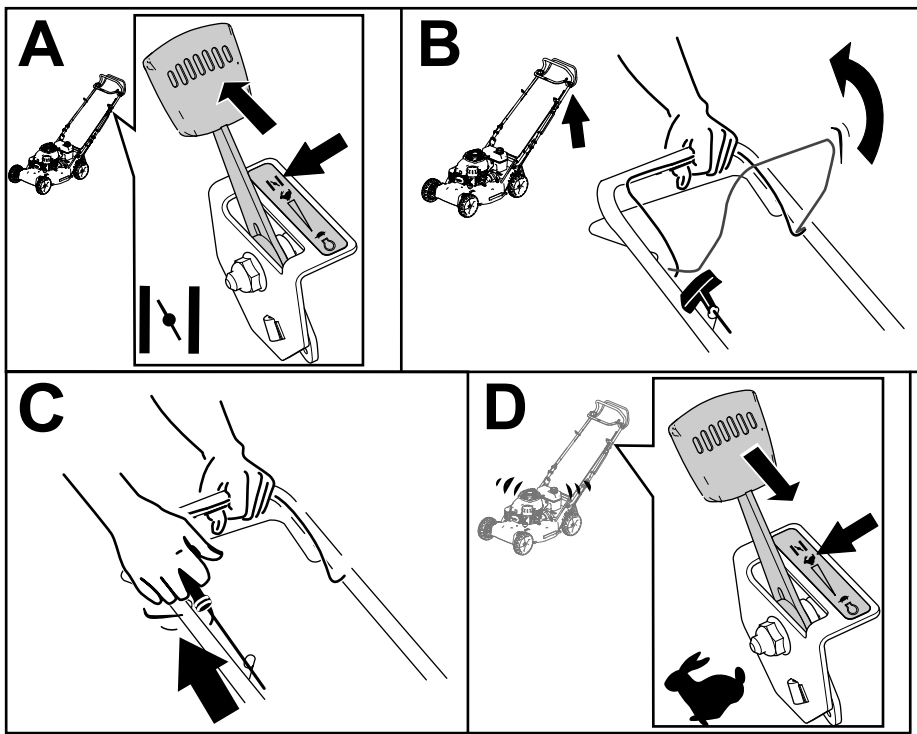

Figuur 17

g412341

De motor afzetten

Onderhoudsinterval: Na elk gebruik—Controleer of de motor binnen 3 seconden stopt nadat u de bedieningsstang van het maaimes hebt losgelaten.

Om de motor te stoppen moet u de bedieningsstang van het maaimes loslaten.

Opmerking: Sluit de brandstofklep als u niet van plan bent om de motor spoedig daarna opnieuw te starten.

Belangrijk: Als u de bedieningsstang loslaat, moeten de motor en het mes binnen 3 seconden stoppen. Als dit niet gebeurt, mag u de machine niet verder gebruiken en moet u contact opnemen met een erkende servicedealer.

De rijaandrijving gebruiken

Om de zelfaandrijving in te schakelen, moet u de stang van de zelfaandrijving naar de hendel knijpen en vasthouden (Figuur 18).

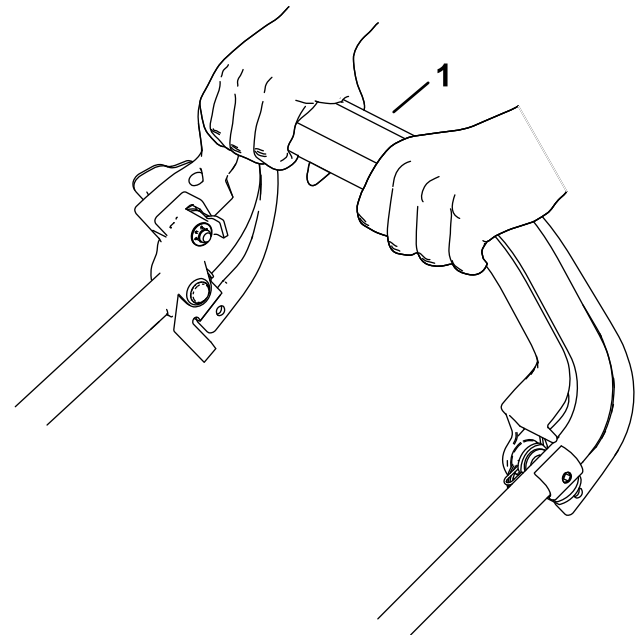

Figuur 18

g331972

1. Stang voor zelfaandrijving

Om de zelfaandrijving uit te schakelen laat u de stang los.

Opmerking: De machine is voorzien van vrijlooppkoppelingen, waardoor het makkelijker is om de machine naar achteren te trekken. Om de koppelingen uit te schakelen, moet u de machine ongeveer 2,5 cm of meer naar voren duwen nadat u de stang voor de zelfaandrijving hebt losgelaten.

Maaisel recyclen

Als de machine wordt geleverd, is deze gereed om maaisel en bladafval naar het gazon te recyclen. De machine voorbereiden om te recyclen:

- Verwijder de grasvanger als deze aan de machine is bevestigd (A van [Figuur 19](#)).
- Als de afsluiter van de achterafvoer niet is gemonteerd, neem deze dan vast bij de handgreep, til de afvoergeleider aan de achterzijde op en breng de afsluiter in het achteruitworpkanaal tot de vergrendeling op zijn plaats valt (B van [Figuur 19](#)).

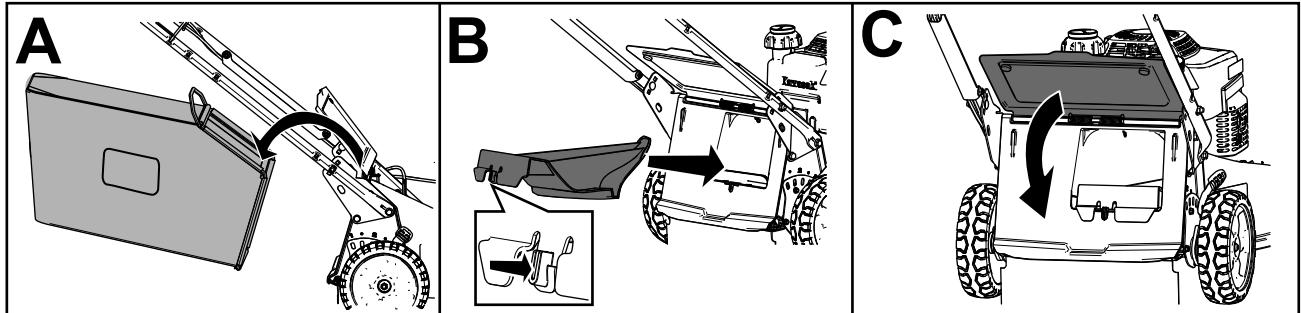

Figuur 19

g236734

⚠ WAARSCHUWING

Als u de machine maaisel laat recyclen zonder de afsluiter, kunnen er voorwerpen uitgeworpen worden in uw richting of die van omstanders. Daarnaast kunt u ook in contact komen met de messen. Uitgeworpen objecten of contact met de messen kan leiden tot ernstig letsel of de dood.

Controleer of de afsluiter van de achterafvoer is gemonteerd alvorens het maaisel te recyclen. Schakel nooit de messen in wanneer noch de afsluiter van de achterafvoer noch de grasvanger op de machine gemonteerd is.

Het maaisel opvangen

Gebruik de grasvanger als u maaisel en bladafval wilt verzamelen.

⚠ WAARSCHUWING

Een versleten grasvanger kan kleine steentjes en andere voorwerpen uitwerpen, waardoor u of omstanders ernstig lichamelijk of dodelijk letsel kunnen oplopen.

Controleer de grasvanger regelmatig. Plaats een nieuwe Toro grasvanger als de oude is beschadigd.

⚠ WAARSCHUWING

De maaimessen zijn scherp; de maaimessen aanraken kan ernstig lichamelijk letsel veroorzaken.

Zet de motor af en wacht totdat alle bewegende onderdelen tot stilstand zijn gekomen voordat u de bestuurderspositie verlaat.

Montage van de grasvanger

1. Zet de motor uit en wacht totdat alle bewegende onderdelen tot stilstand gekomen zijn.
2. Zet de grasgeleider aan de achterzijde omhoog en houd hem in deze stand (A van [Figuur 20](#)).

3. Verwijder de afsluiter van de achterafvoer door de vergrendeling met uw duim in te drukken en de afsluiter uit de machine te trekken (B en C van [Figuur 20](#)).
4. Breng de uiteinden van de grasvangerstang aan in de inkepingen onderaan de handgreep en schud de grasvanger heen en weer om zeker te zijn dat de stang helemaal in de beide inkepingen zit (D van [Figuur 20](#)).
5. Laat de afvoergeleider aan de achterzijde zakken tot deze op de grasvanger ligt.

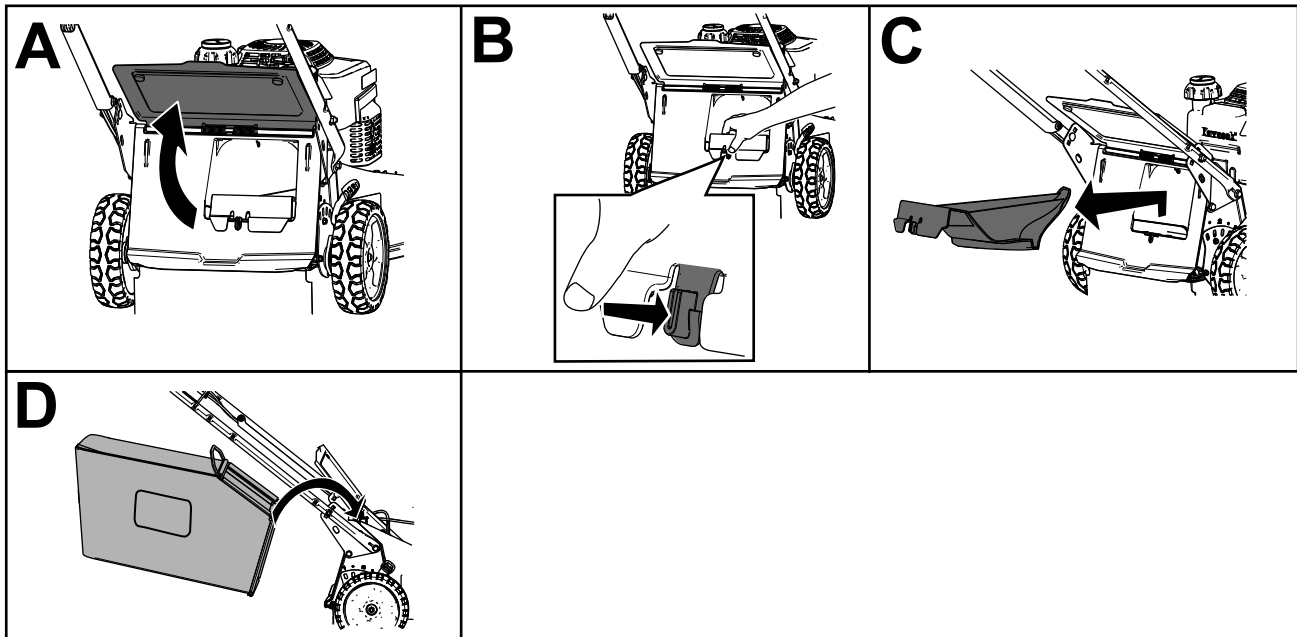

Figuur 20

g236745

De grasvanger verwijderen

⚠ GEVAAR

De machine kan maaisel en andere voorwerpen uitwerpen door een opening in de behuizing van de machine. Voorwerpen die met genoeg kracht worden weggeslingerd kunnen ernstig of zelfs dodelijk letsel toebrengen aan u of aan omstanders.

- **Neem de grasvanger nooit weg als u van plan bent de motor te starten zonder de afvoerafsluiter op de machine gemonteerd.**
- **Open nooit de afvoergeleider aan de achterzijde van de machine terwijl de motor nog draait.**
 1. Zet de motor uit en wacht totdat alle bewegende onderdelen tot stilstand gekomen zijn.
 2. Breng de afvoergeleider aan de achterzijde omhoog.
 3. Neem de grasvangerstang uit de inkepingen onderaan de handgreep (A van [Figuur 19](#)).
 4. Monteer de afvoerafsluiter (B van [Figuur 19](#)).
 5. Breng de afvoergeleider aan de achterzijde omlaag (C van [Figuur 19](#)).

Tips voor bediening en gebruik

Algemene tips

- Neem de veiligheidsinstructies goed door en lees deze handleiding zorgvuldig, voordat u met de machine gaat werken.
- Verwijder uit het werkgebied stikken, stenen, draden, takken en andere voorwerpen die het mes kan raken en wegslingeren.
- Houd iedereen, met name kinderen en huisdieren, weg uit het werkgebied.
- Voorkom contact met bomen, muren, hoekstenen en andere vaste voorwerpen. Maai nooit met opzet over voorwerpen.

- Als de maaimachine toch een voorwerp raakt en begint te trillen, moet u meteen de motor afzetten, de bougiekabel losmaken en de maaimachine op beschadiging controleren.
- Zorg ervoor dat u gedurende het hele seizoen steeds met een scherp maaimes maait. Vrij regelmatig kerven en inkepingen in het mes weg.
- Vervang indien nodig het maaimes door een origineel Toro mes.
- Maai uitsluitend droog gras of droge bladeren. Nat gras en natte bladeren gaan aankoeken, waardoor de maaimachine verstopt kan raken of de motor kan afslaan.

⚠ WAARSCHUWING

Als u nat gras en natte bladeren maait, kunt u uitglijden, in aanraking komen met het mes en ernstig letsel oplopen.

Maai uitsluitend in droge omstandigheden.

- Reinig de onderkant van de machine na elke maaibeurt; zie [De onderkant van de machine reinigen \(bladz. 23\)](#).
- Houd de motor steeds in goede conditie.
- Reinig regelmatig het luchtfilter. Bij fijnmaken zal meer maaisel en stof ontstaan, waardoor het luchtfilter verstopt raakt en de prestaties van de motor minder worden.
- Zet het motortoerental in de hoogste stand om de beste maaieresultaten te verkrijgen.

⚠ WAARSCHUWING

Als de motor van de machine tijdens het maaien sneller loopt dan de fabrieksinstelling, kan de machine een stuk van het mes of een motoronderdeel naar u of naar omstanders uitwerpen. Dit kan ernstig of zelfs dodelijk letsel veroorzaken.

- **Nooit het ingestelde maximumtoerental van de motor veranderen.**
- **Als u denkt dat het motortoerental hoger is dan normaal, moet u contact opnemen met een erkende Toro-distributeur.**

Gras maaien

- Het tempo waarmee het gras groeit, varieert per jaargetijde. Hartje zomer kunt u in het algemeen het gras het beste maaien bij een maaiahogte van 64 mm, 76 mm of 89 mm. U moet telkens niet meer dan ongeveer een derde van de lengte van het gras afmaaien. Maai niet met een stand lager dan 64 mm tenzij de grasmat dun is, of als het

laat in het najaar is wanneer het gras langzamer begint te groeien.

- Als u gras wilt maaien dat langer dan 15 cm is, moet u eerst maaien op de maximale maaiahogte en met een langzamere loopsnelheid. Vervolgens gaat u maaien op een lagere maaiahogte om het gazon een zo fraai mogelijk uiterlijk te geven. Als het gras te lang is en in hoopjes achterblijft op het gazon, kan de maaimachine geblokkeerd raken, waardoor de motor afslaat.
- Maai steeds in wisselende richtingen. Hierdoor wordt het maaisel beter over het gazon verstrooid, zodat het gazon gelijkmatig wordt bemest.

Als u met het uiterlijk van het voltooide gazon niet tevreden bent, probeer dan een of meer van de volgende stappen:

- Slijp het mes.
- Loop langzamer tijdens het maaien.
- Stel de maaimachine in op een hogere maaiahogte.
- Maai het gras vaker.
- Laat de maaibanen overlappen in plaats van steeds een volledig nieuwe baan te maaien.

Bladeren fijnmaken

- Na het maaien moet altijd 50% van het gazon zichtbaar blijven door de bladerlaag. Dit kan een of meerdere rondgangen over de bladeren vereisen.
- Als u het gazon met een lichte laag bladeren wilt bedekken, moet u alle wielen afstellen op dezelfde maaiahogte.
- Als de maaimachine de bladeren niet fijn genoeg maakt, is het beter om wat langzamer te maaien.

Na gebruik

Veiligheid na het werk

Algemene veiligheid

- Zet de machine altijd af, wacht totdat alle bewegende onderdelen tot stilstand zijn gekomen en laat de machine afkoelen voordat u de machine afstelt, reinigt, stalt of er onderhoudswerkzaamheden aan verricht.
- Verwijder gras en vuil van de machine om brand te voorkomen. Neem gemorste olie of brandstof op.
- Bewaar de machine of brandstofhouder nooit bij een open vlam, vonk of waakvlam bij bv. een geiser of andere apparaten.

De machine veilig vervoeren

- Wees voorzichtig bij het in- of uitladen van de machine.
- Zet de machine vast zodat ze niet kan gaan rollen.
- Sluit de brandstofklep voordat u de machine laadt om ze te vervoeren.

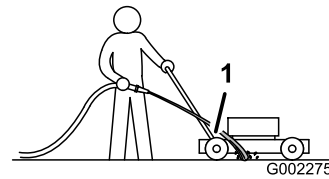

Figuur 22

1. Rechter achterwiel

De onderkant van de machine reinigen

Om de beste maairesultaten te verkrijgen, moet u de onderkant van de machine schoonhouden. Let vooral op dat er geen vuil of aan de uitstoters zit (Figuur 21).

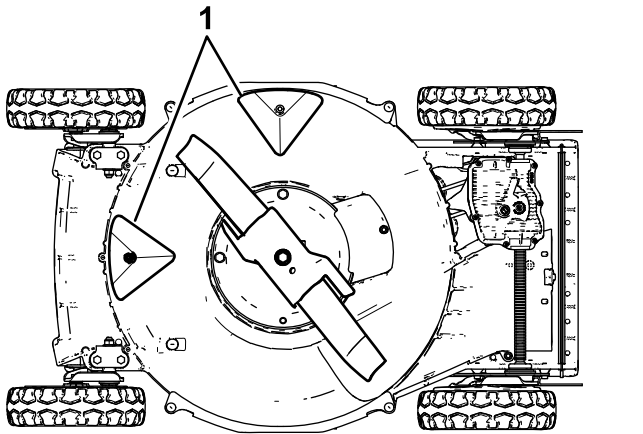

Figuur 21

1. Uitstoters

Wassen

Onderhoudsinterval: Na elk gebruik

⚠ WAARSCHUWING

Er kan materiaal losraken dat zit vastgekoekt aan de onderkant van de maaimachine.

- Draag oogbescherming.
 - Blijf in de bedieningspositie (achter de handgreep) staan als de motor loopt.
 - Houd omstanders uit de buurt.
1. Plaats de machine op een verhard, egaal oppervlak, dicht bij een tuinslang.
 2. Start de motor.
 3. Houd een tuinslang ter hoogte van de handgreep en richt de waterstraal op de grond, net vóór het rechter achterwiel (Figuur 22).

Opmerking: Het maaimes zuigt het water in de maaimachine, waardoor het maaisel wordt weggespoeld. Laat het water lopen totdat er geen maaisel meer onder de machine vandaan komt.

4. Zet de motor uit en wacht totdat alle bewegende onderdelen tot stilstand gekomen zijn.
5. Draai de kraan dicht.
6. Start de machine en laat deze een aantal minuten draaien om de onderkant van de machine te laten opdrogen.

Schrappen

Als u niet al het vuil aan de onderkant van de maaimachine kunt wegwassen, moet u de machine schoon schrapen.

1. Verwijder de bougiekabel van de bougie.
2. Tap de benzine af uit de brandstoftank.

⚠ WAARSCHUWING

Als de maaimachine kantelt, kan er benzine uit de carburateur of benzinetank lekken. Brandstof is licht ontvlambaar en zeer explosief en kan in bepaalde omstandigheden lichamelijk letsel of materiële schade veroorzaken.

Voorkom dat er benzine wordt gemorst door de motor droog te laten lopen of de brandstof te verwijderen met een handpomp. Gebruik nooit een hevel.

3. Kantel de maaimachine op zijn rechterkant met het luchtfilter naar boven.
4. Verwijder vuil en maaisel met een hardhouten schraper. Vermijd bramen en scherpe randen.
5. Zet de maaimachine terug in de bedrijfsstand.
6. Sluit de bougiekabel aan op de bougie.

Onderhoud

Aanbevolen onderhoudsschema

Onderhoudsinterval	Onderhoudsprocedure
Na de eerste 8 bedrijfsuren	<ul style="list-style-type: none">• Motorolie verversen.
Na de eerste 25 bedrijfsuren	<ul style="list-style-type: none">• Draai los bevestigingsmateriaal vast.
Bij elk gebruik of dagelijks	<ul style="list-style-type: none">• Controleer het oliepeil en vul indien nodig olie bij.• Controleer het maaimes op slijtage of beschadigingen.• Controleer het gaspedaal op slijtage of beschadigingen.• Controleer de motor op los of ontbrekend bevestigingsmateriaal.• Controleer op brandstof- of olielekken.• Controleer of reinig de handstarter en het luchtinlaatscherm.
Na elk gebruik	<ul style="list-style-type: none">• Controleer of de motor binnen 3 seconden stopt nadat u de bedieningsstang van het maaimes hebt losgelaten.• Verwijder maaisel en vuil van de onderkant van de machine.
Om de 25 bedrijfsuren	<ul style="list-style-type: none">• Reinig het schuimfilter (dit moet vaker gebeuren in stoffige omstandigheden).
Om de 40 bedrijfsuren	<ul style="list-style-type: none">• Maak de wielen en tandwielen schoon.
Om de 50 bedrijfsuren	<ul style="list-style-type: none">• Vervang de motorolie (vaker in stoffige omstandigheden).• Het mes slijpen of vervangen. Voer dit onderhoud vaker uit in ruwe of zanderige maaiomstandigheden: hierbij wordt de rand namelijk sneller bot.• Verwijder maaisel en vuil van onder de drijfriemkap.
Om de 100 bedrijfsuren	<ul style="list-style-type: none">• Controleer, reinig en wijzig de afstand van de bougie; vervang de bougie als dat nodig is.• Draai los bevestigingsmateriaal vast.• Controleer of reinig de handstarter en het luchtinlaatscherm.
Om de 200 bedrijfsuren	<ul style="list-style-type: none">• Laat een erkende servicedealer de motor controleren op lekken in het brandstofsysteem en/of een versleten brandstofslang. Indien nodig onderdelen vervangen.
Om de 300 bedrijfsuren	<ul style="list-style-type: none">• Vervang het papierelement (dit moet vaker gebeuren in stoffige omstandigheden).• Reinig de cilinder en de ribben van de cilinderkop.• Laat een erkende servicedealer het stationair toerental van de motor controleren en afstellen.• Laat een erkende servicedealer de verbrandingskamer reinigen.• Laat een erkende servicedealer de klepspelings controleren en afstellen.• Laat een erkende servicedealer de klepzitting reinigen en leppen.

De machine veilig onderhouden

- Zet de machine altijd af, wacht totdat alle bewegende onderdelen tot stilstand zijn gekomen en laat de machine afkoelen voordat u de machine afstelt, reinigt, stalt of er onderhoudswerkzaamheden aan verricht.
- Trek de bougiekabel los van de bougie voordat u onderhoudswerkzaamheden uitvoert.
- Draag handschoenen en oogbescherming wanneer u servicewerkzaamheden verricht.
- Het maaimes is scherp, contact met het maaimes kan ernstig lichamelijk letsel veroorzaken. Gebruik

handschoenen als u het mes monteert. Repareer of wijzig het mes/de messen niet.

- Knoei nooit met de veiligheidsvoorzieningen. Controleer regelmatig of deze goed werken.
- Als u de machine kantelt, kan er benzine uit de tank lekken. Benzine is ontvlambaar en explosief en kan lichamelijk letsel veroorzaken. Laat de motor drooglopen of pomp de brandstof met een handpomp uit de tank. Gebruik nooit een hevel.
- Om veilige en optimale prestaties van de machine te verkrijgen, moet u ter vervanging alleen originele Toro onderdelen en accessoires gebruiken. Gebruik ter vervanging nooit onderdelen en accessoires van andere

fabrikanten, omdat dit gevaarlijk kan zijn en de productgarantie hierdoor kan vervallen.

Onderhoud van het luchtfilter

Onderhoudsinterval: Om de 25 bedrijfsuren—Reinig het schuimfilter (dit moet vaker gebeuren in stoffige omstandigheden).

Om de 300 bedrijfsuren—Vervang het papierelement (dit moet vaker gebeuren in stoffige omstandigheden).

Belangrijk: Laat de motor nooit zonder luchtfilter draaien; anders wordt de motor ernstig beschadigd.

1. Zet de motor uit en wacht totdat alle bewegende onderdelen tot stilstand gekomen zijn.
2. Verwijder de bougiekabel van de bougie.
3. Verwijder het luchtfilterdeksel en maak dit grondig schoon (Figuur 23).

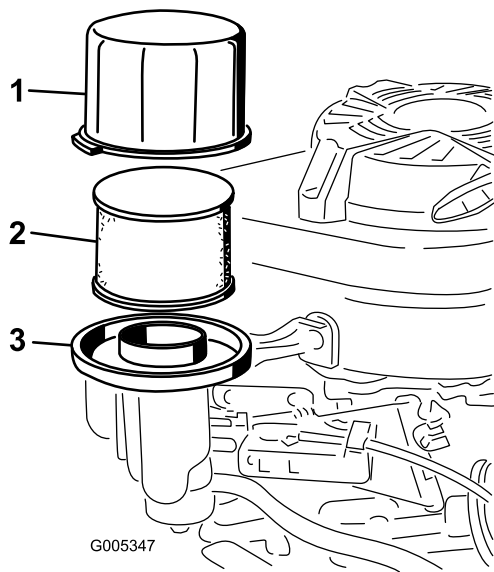

Figuur 23

1. Deksel
2. Schuimfilter en papieren luchtfilter
3. Basis van luchtfilter

4. Verwijder het schuimfilter en het papieren luchtfilter van de basis van het luchtfilter (Figuur 23).
5. Verwijder het schuimfilter uit het papieren luchtfilter en was het met een mild reinigingsmiddel en water. Dep het daarna droog.
6. Controleer het papieren luchtfilterelement en vervang het als het erg vuil is.

Belangrijk: Papierelement nooit schoonmaken.

7. Plaats het schuimfilter op het papieren luchtfilter.
8. Monteer het schuimfilter en het papieren luchtfilter op de basis van het luchtfilter.
9. Plaats het deksel terug.

De motorolie verversen

Onderhoudsinterval: Na de eerste 8 bedrijfsuren
Om de 50 bedrijfsuren

Voordat u de olie ververs, moet u de motor enkele minuten laten lopen zodat de olie warm wordt. Warme olie stroomt beter en voert verontreinigingen beter mee.

Motorolietype

Motoroliecapaciteit	Zonder oliefilter: 0,65 liter*; met oliefilter: 0,85 liter*
Olieviscositeit	SAE 30 of SAE 10W-30 reinigingsolie
API-onderhoudsclassificatie	SJ of hoger

*Er is olie achtergebleven in het carter nadat u de olie aftapt. Giet niet de hele inhoud olie in het carter. Vul het carter met olie zoals uitgelegd in de volgende stappen.

1. Zet de motor uit en wacht totdat alle bewegende onderdelen tot stilstand gekomen zijn.
2. Verwijder de bougiekabel van de bougie.
3. Tap de benzine af uit de brandstoftank.
4. Plaats een geschikte opvangbak onder de peilstok/olieaftapplug.
5. Maak de omgeving van de peilstok schoon.
6. Verwijder de peilstok door de dop linksom te draaien en eruit te trekken.
7. Hef de **rechterkant** van de machine op (met het luchtfilter naar boven) om de olie in de opvangbak te laten lopen.
8. Nadat de olie is afgetapt, zet u de maaimachine terug in de werkstand.
9. Vul het carter met nieuwe olie tot het juiste niveau op de peilstok; zie [6 Olie in de motor gieten \(bladz. 9\)](#).
10. Steek de peilstok in de vulbuis en draai de dop rechtsom totdat deze goed vast zit.

Onderhoud van de bougie

Onderhoudsinterval: Om de 100 bedrijfsuren—Controleer, reinig en wijzig de

afstand van de bougie; vervang de bougie als dat nodig is.

Gebruik een **NGK BPR5ES** bougie of een bougie van een equivalent type.

1. Zet de motor uit en wacht totdat alle bewegende onderdelen tot stilstand gekomen zijn.
2. Verwijder de bougiekabel van de bougie.
3. Maak de omgeving van de bougie schoon.
4. Haal de bougie uit de cilinderkop.

Belangrijk: Als de bougie gebarsten of vuil is, moet deze worden vervangen. U mag de elektroden niet reinigen omdat hierdoor gruis in de cilinder terecht kan komen. Dit leidt meestal tot beschadiging van de motor.

5. Stel de elektrodenafstand in op 0,76 mm; zie (Figuur 24).

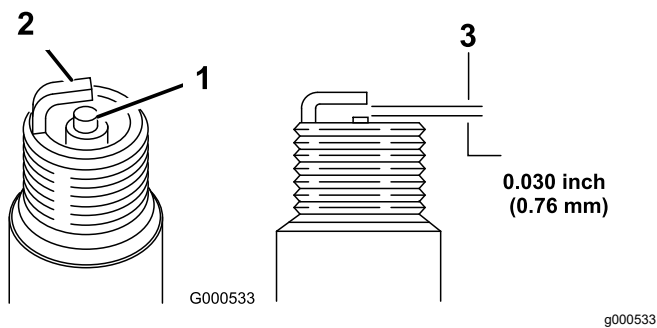

Figuur 24

1. Centrale elektrode-isolator
2. Massa-elektrode
3. Elektrodenafstand (niet op schaal weergegeven)

6. Monteer de bougie voorzichtig met de hand (om beschadiging van de schroefdraad te voorkomen).
7. Draai de bougie vast met een torsië van 23 N·m.

Belangrijk: Een losse bougie kan erg heet worden en de motor beschadigen; een bougie te vast draaien kan de schroefdraad in de cilinderkop beschadigen.

8. Sluit de bougiekabel aan op de bougie.

De zelfaandrijving afstellen

Als de machine nieuw is, zichzelf niet aandrijft, of naar voren kruipt, moet u de kabel van de aandrijving afstellen.

1. Rijd de machine naar buiten op een verharde ondergrond met een stevige muur (om te voorkomen dat de machine vooruitrijdt terwijl de motor loopt).

2. Zet de machine met de voorwielen tegen de muur.

Opmerking: Zorg dat de omgeving goed geventileerd is en vrij van afval dat door de machine kan worden weggeslingerd.

3. Schakel de transmissie in de derde versnelling.
4. Start de motor; zie [Motor starten \(bladz. 17\)](#).
5. Trek de stang van de zelfaandrijving tegen de handgreep.

Opmerking: De wielen moeten beginnen draaien wanneer de stang van de zelfaandrijving de handgreep net raakt.

6. Zet de motor af.
7. Doe het volgende om de machine af te stellen:
 - Als de wielen niet draaien wanneer u de stang van de zelfaandrijving inschakelt, is de aandrijfriem niet genoeg gespannen. Draai de afstelknop van de wielaandrijving (Figuur 25) 1 slag rechtsom en herhaal stap 4 tot 6.

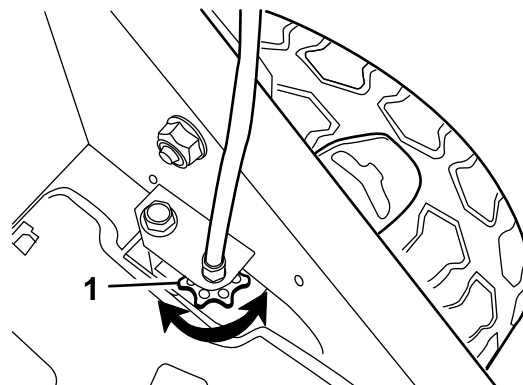

Figuur 25

1. Afstelknop van wielaandrijving

- Als de wielen al draaien voordat u de stang van de zelfaandrijving volledig hebt ingedrukt, is de aandrijfriem te hard aangespannen. Draai de afstelknop van de wielaandrijving (Figuur 25) 1 slag linksom en herhaal stap 4 tot 6.

8. Als u een nieuwe aandrijfriem gebruikt, moet u de afstelknop van de kabel van de aandrijving nog 1 slag rechtsom draaien zodat de riem normaal aangespannen wordt tijdens de inrijperiode.

Opmerking: U kunt deze stap overslaan als u een gebruikte riem afstelt.

Onderhoud van het maaimes

Maai altijd met een scherp mes. Een scherp mes snijdt het gras goed af zonder het te scheuren of te kwetsen.

1. Zet de motor uit en wacht totdat alle bewegende onderdelen tot stilstand gekomen zijn.
2. Verwijder de bougiekabel van de bougie.
3. Sluit de brandstofklep door de hendel van de brandstofklep naar **links** te bewegen.
4. Tap de benzine af uit de brandstoftank.
5. Kantel de maaimachine **op zijn rechterkant** met het luchtfilter naar boven; zie [Figuur 26](#).

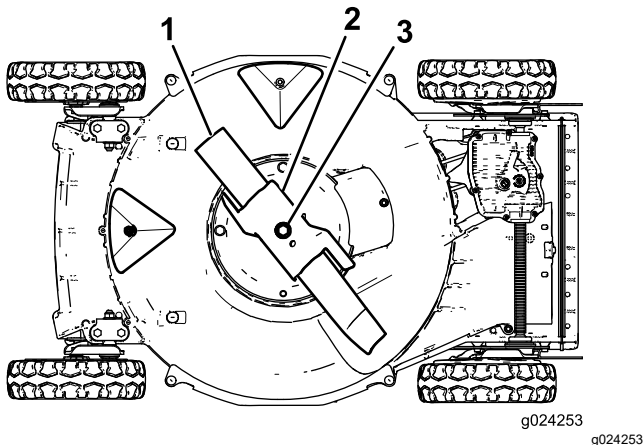

Figuur 26

1. Mes
2. Versneller
3. Mesbout en borgring

Het mes controleren

Onderhoudsinterval: Bij elk gebruik of dagelijks—Controleer het maaimes op slijtage of beschadigingen.

Controleer voorzichtig het maaimes op scherpheid en slijtage, in het bijzonder op de plaats waar het platte en het gekromde deel samenkomen ([Figuur 27A](#)). Omdat het metaal dat het platte en het gebogen deel van het mes verbindt, kan wegslijten door zand en ander schurend materiaal, moet u dit steeds controleren voordat u gaat maaien. Als u een sleuf of slijtplek ziet ([Figuur 27B](#) en [Figuur 27C](#)), moet u het mes vervangen; zie [Het maaimes verwijderen \(bladz. 28\)](#).

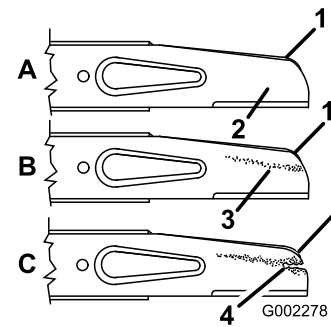

Figuur 27

1. Vleugel
2. Platte deel van het mes
3. Slijtage
4. Groefvorming

Opmerking: De beste resultaten krijgt u door een nieuw mes te monteren voordat het maaiseizoen begint. In de loop van het jaar vijlt u dan kleine inkepingen of deuken weg, zodat u een goede snijkant blijft houden.

⚠ GEVAAR

Een versleten of beschadigd mes kan breken en een stuk van het mes kan worden uitgeworpen in de richting van de gebruiker of omstanders en zo ernstig lichamelijke of dodelijk letsel toebrengen.

- Controleer de messen op gezette tijden op slijtage of beschadigingen.
- Vervang een versleten of beschadigd mes.

Het gaspedaal controleren

Onderhoudsinterval: Bij elk gebruik of dagelijks—Controleer het gaspedaal op slijtage of beschadigingen.

Controleer het gaspedaal zorgvuldig op overmatige slijtage ([Figuur 28](#)). Omdat het metaal kan wegslijten door zand en schurend materiaal (vooral in de zone getoond als item 2 in [Figuur 28](#)), dient u het gaspedaal te controleren voordat u de machine gebruikt. Indien u vaststelt dat een lip op het gaspedaal is afgesleten tot een scherpe rand of als er een scheur is, dient u het gaspedaal te vervangen.

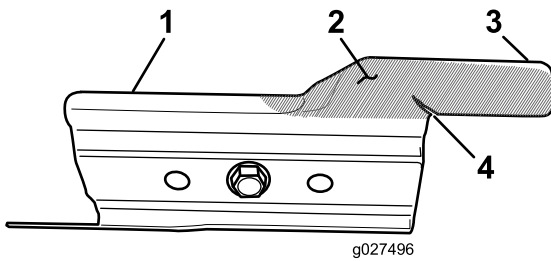

Figuur 28

- | | |
|---------------------------|--------------------|
| 1. Gaspedaal | 3. Lip |
| 2. Slijtagegevoelige plek | 4. Gevormde scheur |

⚠ WAARSCHUWING

Een versleten of beschadigd gaspedaal kan breken en een stuk van het gaspedaal kan worden uitgeworpen in de richting van de gebruiker of omstanders en zo ernstig lichamelijk of dodelijk letsel toebrengen.

- Controleer het gaspedaal regelmatig op slijtage of beschadigingen.
- Vervang een versleten of beschadigd gaspedaal.

Het maimes verwijderen

1. Pak het uiteinde van het mes vast met een lap of een dikke handschoen.
2. Verwijder de mesbout, de klemring, de versneller en het mes (Figuur 27).

Het maimes slijpen

Onderhoudsinterval: Om de 50 bedrijfsuren—Het mes slijpen of vervangen. Voer dit onderhoud vaker uit in ruwe of zanderige maaiomstandigheden: hierbij wordt de rand namelijk sneller bot.

Vijl de bovenkant van het mes bij, zodat de oorspronkelijke snijhoek (Figuur 29A) en binnenste snijkantradius (Figuur 29B) gehandhaafd blijven. Het mes blijft in balans als u evenveel materiaal weghaalt van beide snijkanten.

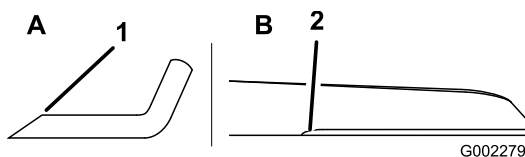

Figuur 29

1. Slijp het mes alleen onder deze hoek.
2. Behoud hier de oorspronkelijke radius.

Balanceren van het mes

1. Controleer de balans van het mes door de opening in het midden van het mes boven een spijker of de steel van een schroevendraaier te houden, die horizontaal in een bankschroef is geklemd (Figuur 30).

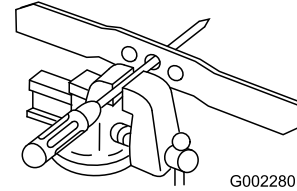

Figuur 30

Opmerking: U kunt de balans ook controleren met behulp van een voor commerciële doeleinden vervaardigde mesbalans.

2. Als één van de uiteinden van het mes omlaag draait, vijlt u aan die kant materiaal weg (niet van de snijrand of het uiteinde bij de snijrand) tot het mes in evenwicht blijft.

Het maimes monteren

1. Monteer een scherp, gebalanceerd Toro-mes, de versneller, de klemring en de mesbout. De vleugel van het mes moet naar de bovenkant van de maikast wijzen om het mes op de juiste wijze te monteren.

Opmerking: Draai de mesbout vast met een torsie van 82 N·m.

⚠ WAARSCHUWING

Als u de maaimachine zonder versneller gebruikt, kan het mes verbuigen, kromtrekken of breken. Hierdoor kan ernstig of zelfs dodelijk letsel worden toegebracht aan u of aan omstanders.

Gebruik de machine nooit zonder dat de versneller is geplaatst.

2. Zet de maaimachine terug in de bedrijfsstand.

Ruimte onder de drijfriemkap reinigen

Onderhoudsinterval: Om de 50 bedrijfsuren—Verwijder maaisel en vuil van onder de drijfriemkap.

1. Zet de motor uit en wacht totdat alle bewegende onderdelen tot stilstand gekomen zijn.

2. Verwijder de bougiekabel van de bougie.
3. Verwijder de riemkap (Figuur 31) van de maaikast.

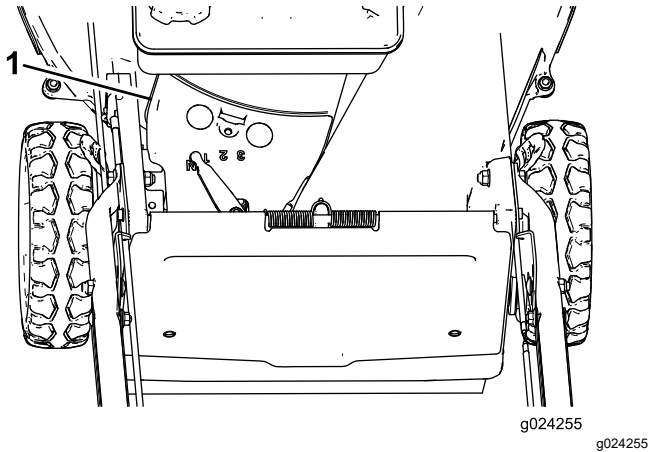

Figuur 31

1. Drijfriemkap

-
4. Til de drijfriemkap omhoog en veeg al het vuil weg uit de omgeving van de riem.
 5. Plaats de drijfriemkap terug.
 6. Sluit de bougiekabel aan op de bougie.

Schoonmaken van de wielen

Onderhoudsinterval: Om de 40 bedrijfsuren

1. Verwijder de achterwielen en verwijder vervuiling in dit gebied.

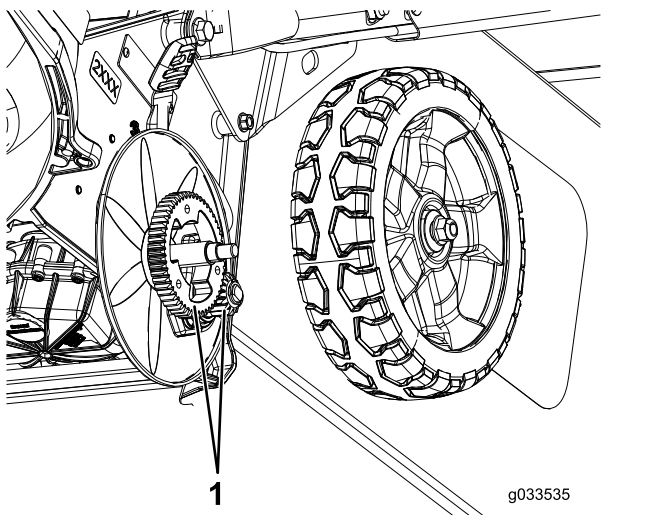

Figuur 32

1. Tandwielen

-
2. Breng na het schoonmaken een kleine hoeveelheid anti-seize middel aan op de tandwielen.

Stalling

Om de maaimachine klaar te maken voor de stalling buiten het maaiseizoen, moeten de aanbevolen onderhoudsprocedures worden uitgevoerd; raadpleeg [Onderhoud \(bladz. 24\)](#).

Stal de maaimachine op een koele, schone, droge plaats. Dek de machine af om deze schoon te houden en te beschermen.

De machine veilig stallen

Zet de machine altijd af, wacht totdat alle bewegende onderdelen tot stilstand zijn gekomen en laat de machine afkoelen voordat u de machine afstelt, reinigt, stalt of er onderhoudswerkzaamheden aan verricht.

Het brandstofsysteem gebruiksklaar maken

Voordat u de machine stalt, moet u de brandstoftank leegmaken nadat u de machine voor de laatste keer hebt gebruikt.

1. Laat de motor lopen totdat deze afslaat door gebrek aan benzine.
2. Choke de motor en start deze nogmaals.
3. Laat de motor lopen totdat deze afslaat. Als de motor niet meer wil starten, is de brandstof voldoende verbruikt.

De motor gebruiksklaar maken

1. Terwijl de motor nog warm is, ververs u de olie in het carter; raadpleeg [De motorolie verversen \(bladz. 25\)](#).
2. Verwijder de bougie.
3. Giet met een oliekan ongeveer 30 ml motorolie in het carter via de bougieopening.
4. Laat de motor enkele keren draaien door de handstarter uit te trekken om de olie over het carter te verdelen.
5. Monteer de bougie, maar sluit de bougiekabel **niet** aan op de bougie.

Algemene informatie

1. De onderkant van de machine reinigen; raadpleeg [De onderkant van de machine reinigen \(bladz. 23\)](#).

2. Haal eventueel vuil en maaisel van de cilinder, de koelribben van de cilinderkop en de ventilatorbehuizing.
3. Verwijder maaisel, vuil en roet van de buitenste motoronderdelen, de uitlaatriing en de bovenkant van de maaikast.
4. Controleer de staat van het maimes; raadpleeg [Het mes controleren \(bladz. 27\)](#).
5. Controleer de staat van het gaspedaal; zie [Het gaspedaal controleren \(bladz. 27\)](#).
6. Geef het luchtfilter een onderhoudsbeurt; zie [Onderhoud van het luchtfilter \(bladz. 25\)](#).
7. Draai alle moeren, bouten en schroeven goed aan.
8. Werk alle geroeste of afgebladderde verfoppervlakken bij met lak die verkrijgbaar is bij een erkende servicedealer.

De maaimachine uit de stalling halen

1. Controleer alle bevestigingen en draai deze vast.
2. Verwijder de bougie en draai de motor snel rond met behulp van het startkoord om overtollige olie uit de cilinder te verwijderen.
3. Maak de bougie schoon, of monteer een nieuwe als de oude bougie gebarsten of gebroken is, of als de elektroden versleten zijn.
4. Monteer de bougie; zie [Onderhoud van de bougie \(bladz. 25\)](#).
5. Voer de vereiste onderhoudsprocedures uit; zie [Onderhoud \(bladz. 24\)](#).
6. Vul de brandstoftank met verse brandstof.
7. Controleer het motoroliepeil.
8. Sluit de bougiekabel aan op de bougie.

Opmerkingen:



Count on it.