

RCA 20.0

**STIHL**



2 - 28	Gebrauchsanleitung
28 - 53	Instruction Manual
53 - 81	Notice d'emploi
81 - 107	Istruzioni d'uso
107 - 133	Handleiding



# Inhaltsverzeichnis

1	Vorwort.....	2
2	Informationen zu dieser Gebrauchsanleitung.....	2
3	Übersicht.....	3
4	Sicherheitshinweise.....	4
5	Druckreiniger einsatzbereit machen.....	13
6	Akku laden und LEDs.....	14
7	Druckreiniger zusammenbauen.....	15
8	An eine Wasserquelle anschließen.....	15
9	Akku einsetzen und herausnehmen.....	18
10	Druckreiniger einschalten und ausschalten.....	18
11	Druckreiniger und Akku prüfen.....	18
12	Mit dem Druckreiniger arbeiten.....	19
13	Nach dem Arbeiten.....	20
14	Transportieren.....	21
15	Aufbewahren.....	21
16	Reinigen.....	22
17	Warten.....	23
18	Reparieren.....	23
19	Störungen beheben.....	23
20	Technische Daten.....	25
21	Ersatzteile und Zubehör.....	27
22	Entsorgen.....	27
23	EU-Konformitätserklärung.....	27
24	UKCA-Konformitätserklärung.....	27
25	Anschriften.....	28

## 1 Vorwort

Liebe Kundin, lieber Kunde,

es freut uns, dass Sie sich für STIHL entschieden haben. Wir entwickeln und fertigen unsere Produkte in Spitzenqualität entsprechend der Bedürfnisse unserer Kunden. So entstehen Produkte mit hoher Zuverlässigkeit auch bei extremer Beanspruchung.

STIHL steht auch für Spitzenqualität beim Service. Unser Fachhandel gewährleistet kompetente Beratung und Einweisung sowie eine umfassende technische Betreuung.

STIHL bekennt sich ausdrücklich zu einem nachhaltigen und verantwortungsvollen Umgang mit der Natur. Diese Gebrauchsanleitung soll Sie unterstützen, Ihr STIHL Produkt über eine lange Lebensdauer sicher und umweltfreundlich einzusetzen.

Wir danken Ihnen für Ihr Vertrauen und wünschen Ihnen viel Freude mit Ihrem STIHL Produkt.



Dr. Nikolas Stihl

**WICHTIG! VOR GEBRAUCH LESEN UND AUFBEWAHREN.**

## 2 Informationen zu dieser Gebrauchsanleitung

### 2.1 Geltende Dokumente

- Es gelten die lokalen Sicherheitsvorschriften.
- ▶ Zusätzlich zu dieser Gebrauchsanleitung folgende Dokumente lesen, verstehen und aufbewahren:
    - Sicherheitsinformation für STIHL Akkus und Produkte mit eingebautem Akku: [www.stihl.com/safety-data-sheets](http://www.stihl.com/safety-data-sheets)
    - Gebrauchsanleitung und Verpackung des verwendeten Zubehörs
    - Gebrauchsanleitung und Verpackung des verwendeten Reinigungsmittels

### 2.2 Kennzeichnung der Warnhinweise im Text

#### GEFAHR

- Der Hinweis weist auf Gefahren hin, die zu schweren Verletzungen oder zum Tod führen.
  - ▶ Die genannten Maßnahmen können schwere Verletzungen oder Tod vermeiden.

#### WARNUNG

- Der Hinweis weist auf Gefahren hin, die zu schweren Verletzungen oder zum Tod führen können.
  - ▶ Die genannten Maßnahmen können schwere Verletzungen oder Tod vermeiden.

#### HINWEIS

- Der Hinweis weist auf Gefahren hin, die zu Sachschaden führen können.
  - ▶ Die genannten Maßnahmen können Sachschaden vermeiden.

### 2.3 Symbole im Text

-  Dieses Symbol verweist auf ein Kapitel in dieser Gebrauchsanleitung.

## 3 Übersicht

### 3.1 Druckreiniger

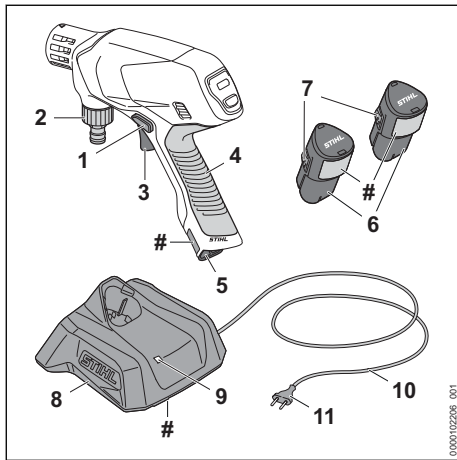

#### 1 Sperrschieber

Der Sperrschieber entsperrt den Schalthebel.

#### 2 Stutzen

Der Stutzen dient zum Anschluss des Wasserschlauchs.

#### 3 Schalthebel

Der Schalthebel schaltet den Druckreiniger ein und aus.

#### 4 Bedienungsgriff

Der Bedienungsgriff dient zum Bedienen, Halten und Führen des Druckreiniger.

#### 5 Akku-Schacht

Der Akku-Schacht nimmt den Akku auf.

#### 6 Akku

Der Akku versorgt den Druckreiniger mit Energie.

#### 7 Rasthaken

Der Rasthaken hält den Akku im Akku-Schacht.

#### 8 Ladegerät

Das Ladegerät lädt den Akku.

#### 9 LED

Die LED zeigt den Status des Ladegeräts an.

#### 10 Anschlussleitung

Die Anschlussleitung verbindet das Ladegerät mit dem Netzstecker.

#### 11 Netzstecker

Der Netzstecker verbindet die Anschlussleitung mit einer Steckdose

#### # Leistungsschild mit Maschinennummer

### 3.2 Bedienfeld

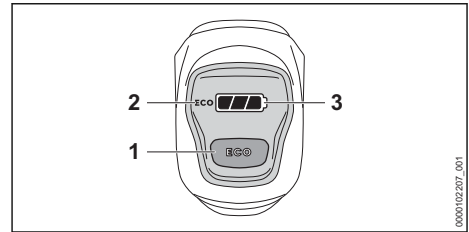

#### 1 Drucktaste ECO

Die Drucktaste startet und stoppt den ECO Modus.

#### 2 Displayanzeige ECO

Die Displayanzeige zeigt den ECO Betrieb an.

#### 3 Displayanzeige

Die Displayanzeige zeigt den Ladezustand des Akkus und Störungen an.

### 3.3 Zubehör

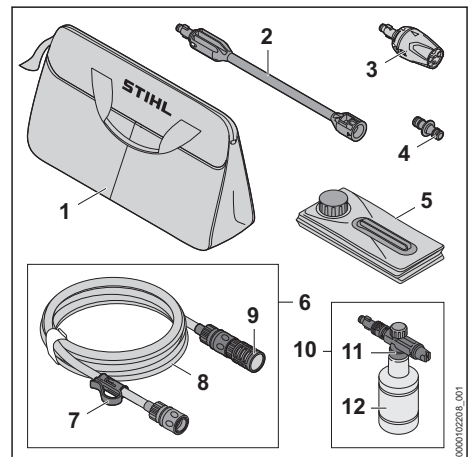

#### 1 Tasche

Die Tasche dient zum Transportieren und Aufbewahren des Druckreiniger, des Zubehörs, des Akkus und des Ladegeräts.

#### 2 Strahlrohr

Das Strahlrohr verbindet den Druckreiniger mit der Düse.

#### 3 Multifunktionsdüse

Die Multifunktionsdüse besteht aus einer Flachstrahldüse, einer Rotordüse, einer Punktstrahldüse und einer Gießdüse.

**4 Adapter**

Der Adapter verbindet den Wasserschlauch des Saugsets mit dem Wasserschlauch des Wassernetzes.

**5 Faltkanister**

Der Faltkanister dient als Wassertank im Saugbetrieb.

**6 Saugset**

Das Saugset dient zum Ansaugen von Wasser aus dem Faltkanister, Regentonnen, Zisternen und aus fließenden oder stehenden Gewässern.

**7 Clip**

Der Clip sichert den Wasserschlauch und die Saugglocke im Faltkanister gegen Herausrutschen.

**8 Wasserschlauch**

Der Wasserschlauch verbindet den Druckreiner mit der Wasserquelle.

**9 Saugglocke**

Die Saugglocke filtert das angesaugte Wasser.

**10 Sprühset**

Das Sprühset dient zum Reinigen mit Reinigungsmitteln.

**11 Sprühdüse**

Die Sprühdüse mischt dem Wasser das Reinigungsmittel bei.

**12 Flasche**

Die Flasche enthält das Reinigungsmittel.

**3.4 Symbole**

Die Symbole können auf dem Druckreiner, dem Zubehör, dem Akku und dem Ladegerät sein und bedeuten Folgendes:

 In dieser Position ist die Flachstrahldüse an der Multidüse eingestellt.

 In dieser Position ist die Rotordüse an der Multidüse eingestellt.

 In dieser Position ist die Punktstrahldüse an der Multidüse eingestellt.

 In dieser Position ist die Gießdüse an der Multidüse eingestellt.

 In dieser Position ist das Zubehör entriegelt.

 In dieser Position ist das Zubehör eingekerkert.

 Dieses Produkt wird mit einem STIHL Akku verwendet. Die zulässigen Akkus sind in dieser Gebrauchsanleitung angegeben.

 Dieser Akku wird mit einem STIHL Ladegerät geladen. Die zulässigen Ladegeräte sind in diesen Sicherheitshinweisen angegeben.

 Die LED leuchtet oder blinkt grün. Der Akku wird geladen.

 Die LED blinkt rot. Zwischen dem Akku und dem Ladegerät besteht kein elektrischer Kontakt oder im Akku oder im Ladegerät besteht eine Störung.

 Garantiertes Schalleistungspegel nach Richtlinie 2000/14/EG in dB(A) um Schallemissionen von Produkten vergleichbar zu machen.

 Die Angabe neben dem Symbol weist auf den Energieinhalt des Akkus nach Spezifikation des Zellenherstellers hin. Der in der Anwendung zur Verfügung stehende Energieinhalt ist geringer.

 Elektrogerät in einem geschlossenen und trockenen Raum betreiben.

 Produkt nicht mit dem Hausmüll entsorgen.

 Gebrauchsanleitung lesen, verstehen und aufbewahren.

**STIHL**  Diese Symbole kennzeichnen original STIHL Ersatzteile und original STIHL Zubehör.

**4 Sicherheitshinweise****4.1 Warnsymbole****4.1.1 Druckreiner**

Die Warnsymbole auf dem Druckreiner bedeuten Folgendes:

 Sicherheitshinweise und deren Maßnahmen beachten.

 Gebrauchsanleitung lesen, verstehen und aufbewahren.

 Schutzbrille tragen.

 Druckreiner nicht direkt an das Trinkwassernetz anschließen.

 Akku während Arbeitsunterbrechungen, des Transports, der Aufbewahrung, Wartung oder Reparatur herausnehmen.

### 4.1.2 Akku

Die Warnsymbole auf dem Akku bedeuten Folgendes:



Sicherheitshinweise und deren Maßnahmen beachten.



Gebrauchsanleitung lesen, verstehen und aufbewahren.



Akku vor Hitze und Feuer schützen.



Akku nicht in Flüssigkeiten tauchen.

### 4.1.3 Ladegerät

Die Warnsymbole auf dem Ladegerät bedeuten Folgendes:



Sicherheitshinweise und deren Maßnahmen beachten.



Gebrauchsanleitung lesen, verstehen und aufbewahren.



Ladegerät vor Regen und Feuchtigkeit schützen.

## 4.2 Bestimmungsgemäße Verwendung

Der Druckreiniger STIHL RCA 20.0 dient zum Reinigen um das Haus von zum Beispiel Gartenmöbeln, Fahrrädern, Spielzeugen, Grills, Mülltonnen und Fahrzeugen oder zum mobilen Reinigen.

Der Druckreiniger ist nicht für die gewerbliche Nutzung geeignet.

Der Druckreiniger darf bei Regen nicht verwendet werden.

Der Akku STIHL AS versorgt den Druckreiniger mit Energie.

Das Ladegerät STIHL AL 1 lädt den Akku STIHL AS.

### ⚠️ WARNUNG

- Falls der Druckreiniger nicht bestimmungsgemäß verwendet wird, können Personen

schwer verletzt oder getötet werden und Sachschaden kann entstehen.

- ▶ Druckreiniger so verwenden, wie es in dieser Gebrauchsanleitung beschrieben ist. Der Druckreiniger STIHL RCA 20.0 dient nicht für folgende Anwendungen:
  - Reinigen von Asbestzement und ähnlichen Oberflächen
  - Reinigen von Oberflächen, die mit bleihaltiger Farbe gestrichen oder lackiert sind
  - Reinigen von Oberflächen, die mit Lebensmitteln in Kontakt kommen

### ⚠️ WARNUNG

- Akkus und Ladegeräte, die nicht von STIHL für den Druckreiniger freigegeben sind, können Brände und Explosionen auslösen. Personen können schwer verletzt oder getötet werden und Sachschaden kann entstehen.
  - ▶ Druckreiniger mit einem Akku STIHL AS verwenden.
  - ▶ Akku STIHL AS mit einem Ladegerät STIHL AL 1 laden.
- Falls der Druckreiniger, der Akku oder das Ladegerät nicht bestimmungsgemäß verwendet werden, können Personen schwer verletzt oder getötet werden und Sachschaden kann entstehen.
  - ▶ Druckreiniger, Akku und Ladegerät so verwenden, wie es in dieser Gebrauchsanleitung beschrieben ist.

## 4.3 Anforderungen an den Benutzer

### ⚠️ WARNUNG

- Benutzer ohne eine Unterweisung können die Gefahren des Druckreinigers, des Akkus und des Ladegeräts nicht erkennen oder nicht einschätzen. Der Benutzer oder andere Personen können schwer verletzt oder getötet werden.



- ▶ Gebrauchsanleitung lesen, verstehen und aufbewahren.

- ▶ Falls der Druckreiniger, der Akku oder das Ladegerät an eine andere Person weitergegeben wird: Gebrauchsanleitung mitgeben.
- ▶ Sicherstellen, dass der Benutzer folgende Anforderungen erfüllt:
  - Der Benutzer ist ausgeruht.
  - Diese Maschine und der Akku dürfen nicht von Personen (einschließlich Kinder) mit verringerten physischen, sensorischen oder mentalen Fähigkeiten oder

Mangel an Erfahrung und Wissen benutzt werden.

- Der Benutzer kann die Gefahren des Druckreinigers und des Akkus erkennen und einschätzen.
  - Der Benutzer ist volljährig oder der Benutzer wird entsprechend nationaler Regelungen unter Aufsicht in einem Beruf ausgebildet.
  - Der Benutzer hat eine Unterweisung von einem STIHL Fachhändler oder einer fachkundigen Person erhalten, bevor er das erste Mal den Druckreiniger verwendet.
  - Der Benutzer ist nicht durch Alkohol, Medikamente oder Drogen beeinträchtigt.
- ▶ Falls Unklarheiten bestehen: Einen STIHL Fachhändler aufsuchen.

#### 4.4 Bekleidung und Ausstattung

##### ▲ WARNUNG

- Während der Arbeit können Gegenstände mit hoher Geschwindigkeit hochgeschleudert werden. Der Benutzer kann verletzt werden.



▶ Eine eng anliegende Schutzbrille tragen. Geeignete Schutzbrillen sind nach Norm EN 166 oder nach nationalen Vorschriften geprüft und mit der entsprechenden Kennzeichnung im Handel erhältlich.

- ▶ Ein langärmeliges, eng anliegendes Oberteil und eine lange Hose tragen.
- Während der Arbeit können sich Aerosole bilden. Eingeatmete Aerosole können die Gesundheit schädigen und allergische Reaktionen auslösen.
  - ▶ Eine Risikobeurteilung in Abhängigkeit von der zu reinigenden Oberfläche und deren Umfeld durchführen.
  - ▶ Falls die Risikobeurteilung ergibt, dass sich Aerosole bilden: Eine Atemschutzmaske der Schutzklasse FFP2 oder einer vergleichbaren Schutzklasse tragen.
- Falls der Benutzer ungeeignetes Schuhwerk trägt, kann er ausrutschen. Der Benutzer kann verletzt werden.
  - ▶ Festes, geschlossenes Schuhwerk mit griffiger Sohle tragen.

#### 4.5 Arbeitsbereich und Umgebung

##### 4.5.1 Druckreiniger

##### ▲ WARNUNG

- Unbeteiligte Personen, Kinder und Tiere können die Gefahren des Druckreinigers und hochgeschleudeter Gegenstände nicht erkennen und nicht einschätzen. Unbeteiligte Personen, Kinder und Tiere können schwer verletzt werden und Sachschaden kann entstehen.
  - ▶ Unbeteiligte Personen, Kinder und Tiere aus dem Arbeitsbereich fernhalten.
  - ▶ Druckreiniger nicht unbeaufsichtigt lassen.
  - ▶ Sicherstellen, dass Kinder nicht mit dem Druckreiniger spielen können.
- Falls im Regen oder in feuchter Umgebung gearbeitet wird, kann es zu einem elektrischen Schlag kommen. Der Benutzer kann verletzt werden und der Druckreiniger kann beschädigt werden.
  - ▶ Nicht im Regen arbeiten.
  - ▶ Druckreiniger so, dass er nicht nass wird.
- Elektrische Bauteile des Druckreinigers können Funken erzeugen. Funken können in leicht brennbarer oder explosiver Umgebung Brände und Explosionen auslösen. Personen können schwer verletzt oder getötet werden und Sachschaden kann entstehen.
  - ▶ Nicht in einer leicht brennbaren und nicht in einer explosiven Umgebung arbeiten.

##### 4.5.2 Akku

##### ▲ WARNUNG

- Unbeteiligte Personen, Kinder und Tiere können die Gefahren des Akkus nicht erkennen und nicht einschätzen. Unbeteiligte Personen, Kinder und Tiere können schwer verletzt werden.
  - ▶ Unbeteiligte Personen, Kinder und Tiere fernhalten.
  - ▶ Akku nicht unbeaufsichtigt lassen.
  - ▶ Sicherstellen, dass Kinder nicht mit dem Akku spielen können.
- Der Akku ist nicht gegen alle Umgebungseinflüsse geschützt. Falls der Akku bestimmten Umgebungseinflüssen ausgesetzt ist, kann der Akku in Brand geraten, explodieren oder irreparabel beschädigt werden. Personen können schwer verletzt werden und Sachschaden kann entstehen.
  - ▶ Akku vor Hitze und Feuer schützen.
  - ▶ Akku nicht ins Feuer werfen.



- ▶ Akku nicht außerhalb der angegebenen Temperaturgrenzen laden, verwenden und aufbewahren,  20.5.
- ▶ Akku nicht in Flüssigkeiten tauchen.



- ▶ Akku von metallischen Kleinteilen fernhalten.
- ▶ Akku nicht hohem Druck aussetzen.
- ▶ Akku nicht Mikrowellen aussetzen.
- ▶ Akku vor Chemikalien und vor Salzen schützen.

#### 4.5.3 Ladegerät

### ▲ WARNUNG

- Unbeteiligte Personen, Kinder können die Gefahren des Ladegeräts und des elektrischen Stroms nicht erkennen und nicht einschätzen. Unbeteiligte Personen, Kinder und Tiere können schwer verletzt oder getötet werden.
  - ▶ Unbeteiligte Personen, Kinder und Tiere fernhalten.
  - ▶ Sicherstellen, dass Kinder nicht mit dem Ladegerät spielen können.
- Das Ladegerät ist nicht wassergeschützt. Falls im Regen oder in feuchter Umgebung gearbeitet wird, kann es zu einem elektrischen Schlag kommen. Der Benutzer kann verletzt werden und das Ladegerät kann beschädigt werden.



- ▶ Nicht im Regen und nicht in feuchter Umgebung betreiben.
- Das Ladegerät ist nicht gegen alle Umgebungseinflüsse geschützt. Falls das Ladegerät bestimmten Umgebungseinflüssen ausgesetzt ist, kann das Ladegerät in Brand geraten oder explodieren. Personen können schwer verletzt werden und Sachschaden kann entstehen.
  - ▶ Ladegerät in einem geschlossenen und trockenen Raum betreiben.
  - ▶ Ladegerät nicht in einer leicht brennbaren und nicht in einer explosiven Umgebung betreiben.
  - ▶ Ladegerät nicht auf einem leicht brennbaren Untergrund betreiben.
  - ▶ Ladegerät nicht außerhalb der angegebenen Temperaturgrenzen verwenden und aufbewahren,  20.5.
- Personen können über die Anschlussleitung stolpern. Personen können verletzt werden und das Ladegerät kann beschädigt werden.

- ▶ Anschlussleitung flach auf dem Boden verlegen.

## 4.6 Sicherheitsgerechter Zustand

### 4.6.1 Druckreiniger

- Der Druckreiniger ist im sicherheitsgerechten Zustand, falls folgende Bedingungen erfüllt sind:
- Der Druckreiniger ist unbeschädigt.
  - Der Griff, die Kupplungen und das Zubehör sind unbeschädigt.
  - Das Zubehör ist richtig angebaut.
  - Der Druckreiniger ist sauber.
  - Das Zubehör ist sauber.
  - Die Bedienungselemente funktionieren und sind unverändert.
  - Original STIHL Zubehör für diesen Druckreiniger ist angebaut.

### ▲ WARNUNG

- In einem nicht sicherheitsgerechten Zustand können Bauteile nicht mehr richtig funktionieren und Sicherheitseinrichtungen außer Kraft gesetzt werden. Personen können schwer verletzt oder getötet werden.
  - ▶ Mit einem unbeschädigten Druckreiniger arbeiten.
  - ▶ Mit unbeschädigten Kupplungen und unbeschädigtem Zubehör arbeiten.
  - ▶ Zubehör so anbauen, wie es in dieser Gebrauchsanleitung beschrieben ist.
  - ▶ Falls der Druckreiniger verschmutzt ist: Druckreiniger reinigen.
  - ▶ Falls das Zubehör verschmutzt ist: Zubehör reinigen.
  - ▶ Falls der Akkuschacht nass oder feucht ist: Akkuschacht trocknen lassen.
  - ▶ Druckreiniger nicht verändern.
  - ▶ Falls die Bedienungselemente nicht funktionieren: Nicht mit dem Druckreiniger arbeiten.
  - ▶ Original STIHL Zubehör für diesen Druckreiniger anbauen.
  - ▶ Zubehör so anbauen, wie es in dieser Gebrauchsanleitung oder in der Gebrauchsanleitung des Zubehörs beschrieben ist.
  - ▶ Gegenstände nicht in die Öffnungen des Druckreinigers stecken.
  - ▶ Abgenutzte oder beschädigte Hinweisschilder ersetzen.
  - ▶ Falls Unklarheiten bestehen: Einen STIHL Fachhändler aufsuchen.

#### 4.6.2 Akku

Der Akku ist im sicherheitsgerechten Zustand, falls folgende Bedingungen erfüllt sind:

- Der Akku ist unbeschädigt.
- Der Akku ist sauber und trocken.
- Der Akku funktioniert und ist unverändert.

### ⚠️ WARNUNG

- In einem nicht sicherheitsgerechten Zustand kann der Akku nicht mehr sicher funktionieren. Personen können schwer verletzt werden.
  - ▶ Mit einem unbeschädigten und funktionierenden Akku arbeiten.
  - ▶ Einen beschädigten oder defekten Akku nicht laden.
  - ▶ Falls der Akku verschmutzt ist: Akku reinigen.
  - ▶ Falls der Akku nass oder feucht ist: Akku trocknen lassen,  20.6.
  - ▶ Akku nicht verändern.
  - ▶ Gegenstände nicht in die Öffnungen des Akkus stecken.
  - ▶ Elektrische Kontakte des Akkus nicht mit metallischen Gegenständen verbinden und kurzschließen.
  - ▶ Akku nicht öffnen.
  - ▶ Abgenutzte oder beschädigte Hinweisschilder ersetzen.
- Aus einem beschädigten Akku kann Flüssigkeit austreten. Falls die Flüssigkeit mit der Haut oder den Augen in Kontakt kommt, können die Haut oder die Augen gereizt werden.
  - ▶ Kontakt mit der Flüssigkeit vermeiden.
  - ▶ Falls Kontakt mit der Haut aufgetreten ist: Betroffene Hautstellen mit reichlich Wasser und Seife abwaschen.
  - ▶ Falls Kontakt mit den Augen aufgetreten ist: Augen mindestens 15 Minuten mit reichlich Wasser spülen und einen Arzt aufsuchen.
- Ein beschädigter oder defekter Akku kann ungewöhnlich riechen, rauchen oder brennen. Personen können schwer verletzt oder getötet werden und Sachschaden kann entstehen.
  - ▶ Falls der Akku ungewöhnlich riecht oder raucht: Akku nicht verwenden und von brennbaren Stoffen fernhalten.
  - ▶ Falls der Akku brennt: Versuchen, den Akku mit einem Feuerlöscher oder Wasser zu löschen.

#### 4.6.3 Ladegerät

Das Ladegerät ist im sicherheitsgerechten Zustand, falls folgende Bedingungen erfüllt sind:

- Das Ladegerät ist unbeschädigt.
- Das Ladegerät ist sauber und trocken.

### ⚠️ WARNUNG

- In einem nicht sicherheitsgerechten Zustand können Bauteile nicht mehr richtig funktionieren und Sicherheitseinrichtungen außer Kraft gesetzt werden. Personen können schwer verletzt oder getötet werden.
  - ▶ Ein unbeschädigtes Ladegerät verwenden.
  - ▶ Falls das Ladegerät verschmutzt oder nass ist: Ladegerät reinigen und trocknen lassen.
  - ▶ Ladegerät nicht verändern.
  - ▶ Gegenstände nicht in die Öffnungen des Ladegeräts stecken.
  - ▶ Elektrische Kontakte des Ladegeräts nicht mit metallischen Gegenständen verbinden und kurzschließen.
  - ▶ Ladegerät nicht öffnen.

#### 4.7 Arbeiten

### ⚠️ WARNUNG

- Der Benutzer kann in bestimmten Situationen nicht mehr konzentriert arbeiten. Der Benutzer kann stolpern, fallen und schwer verletzt werden.
  - ▶ Ruhig und überlegt arbeiten.
  - ▶ Falls die Lichtverhältnisse und Sichtverhältnisse schlecht sind: Nicht mit dem Druckreiniger arbeiten.
  - ▶ Druckreiniger alleine bedienen.
  - ▶ Auf Hindernisse achten.
  - ▶ Auf dem Boden stehend arbeiten und das Gleichgewicht halten. Falls in der Höhe gearbeitet werden muss: Eine Hubarbeitsbühne oder ein sicheres Gerüst verwenden.
  - ▶ Falls Ermüdungserscheinungen auftreten: Eine Arbeitspause einlegen.
- Falls sich der Druckreiniger während der Arbeit verändert oder sich ungewohnt verhält, kann der Druckreiniger in einem nicht sicherheitsgerechten Zustand sein. Personen können schwer verletzt werden und Sachschaden kann entstehen.
  - ▶ Arbeit beenden, Akku herausnehmen und einen STIHL Fachhändler aufsuchen.
  - ▶ Druckreiniger nicht abdecken um für einen ausreichenden Austausch der Kühlluft zu sorgen.
- Wenn der Schalthebel losgelassen wird, schaltet sich die Hochdruckpumpe automatisch aus und Wasser strömt nicht mehr aus der Düse. Der Druckreiniger ist im Stand-By Betrieb und bleibt weiterhin eingeschaltet. Falls der Schalthebel gedrückt wird, schaltet sich die Hochdruckpumpe automatisch wieder ein und Wasser strömt aus der Düse. Perso-



- nen können schwer verletzt werden und Sachschaden kann entstehen.
- ▶ Wenn nicht gearbeitet wird: Schalthebel verriegeln.
  - ▶ Akku herausnehmen.
- Wasser kann bei Temperaturen unter 0 °C auf der zu reinigenden Oberfläche und in Bauteilen des Druckreinigers gefrieren. Der Benutzer kann ausrutschen, fallen und schwer verletzt werden. Sachschaden kann entstehen.
    - ▶ Druckreiniger nicht bei Temperaturen unter 0 °C verwenden.
  - Falls in der Höhe gearbeitet wird, kann der Druckreiniger oder das Zubehör herunterfallen. Personen können schwer verletzt werden und Sachschaden kann entstehen.
    - ▶ Eine Hubarbeitsbühne oder ein sicheres Gerüst verwenden.
    - ▶ Den Druckreiniger und das Zubehör gegen Herunterfallen sichern.
  - Der Wasserstrahl kann Asbestfasern aus Oberflächen lösen. Asbestfasern können sich nach dem Trocknen in der Luft verteilen und eingeatmet werden. Eingeatmete Asbestfasern können die Gesundheit schädigen.
    - ▶ Asbesthaltige Oberflächen nicht reinigen.
  - Der Wasserstrahl kann Öl von Fahrzeugen oder Maschinen lösen. Das ölhaltige Wasser kann in die Erde, in Gewässer oder in die Kanalisation gelangen. Die Umwelt wird gefährdet.
    - ▶ Fahrzeugen oder Maschinen nur an Orten mit Ölabscheider im Wasserabfluss reinigen.
  - Der Wasserstrahl kann zusammen mit bleihaltiger Farbe bleihaltige Aerosole und bleihaltiges Wasser bilden. Bleihaltige Aerosole und bleihaltiges Wasser können in die Erde, in Gewässer oder in die Kanalisation gelangen. Eingeatmete Aerosole können die Gesundheit schädigen und allergische Reaktionen auslösen. Die Umwelt wird gefährdet.
    - ▶ Oberflächen, die mit bleihaltiger Farbe gestrichen oder lackiert sind, nicht reinigen.
  - Der Wasserstrahl kann empfindliche Oberflächen beschädigen. Sachschaden kann entstehen.
    - ▶ Empfindliche Oberflächen nicht mit der Rotordüse reinigen.
    - ▶ Empfindliche Oberflächen aus Gummi, Stoff, Holz und ähnlichen Materialien mit verringertem Arbeitsdruck und größerem Abstand reinigen.
  - Falls die Multifunktionsdüse während der Arbeit in verschmutztes Wasser getaucht und betrieben wird, kann die Multifunktionsdüse beschädigt werden.
    - ▶ Multifunktionsdüse nicht in verschmutztem Wasser betreiben.
    - ▶ Falls ein Behälter gereinigt wird: Behälter leeren und Wasser während des Reinigens abfließen lassen.
  - Angesaugte leicht brennbare und explosive Flüssigkeiten können Brände und Explosionen auslösen. Personen können schwer verletzt oder getötet werden und Sachschaden kann entstehen.
    - ▶ Leicht brennbare oder explosive Flüssigkeiten nicht ansaugen oder ausbringen.
  - Angesaugte reizende, ätzende und giftige Flüssigkeiten können die Gesundheit gefährden und Bauteile des Druckreinigers beschädigen. Personen können schwer verletzt oder getötet werden und Sachschaden kann entstehen.
    - ▶ Reizende, ätzende oder giftige Flüssigkeiten nicht ansaugen oder ausbringen.
  - Der starke Wasserstrahl kann Personen und Tiere schwer verletzen und Sachschaden kann entstehen.
    - ▶ Wasserstrahl nicht auf Personen und Tiere richten.
    - ▶ Wasserstrahl nicht auf schlecht einsehbare Stellen richten.
    - ▶ Kleidung nicht reinigen, während sie getragen wird.
    - ▶ Schuhe nicht reinigen, während sie getragen werden.
  - Falls elektrische Anlagen, elektrische Anschlüsse, Steckdosen und stromführende Leitungen mit Wasser in Kontakt kommen, kann es zu einem elektrischen Schlag kommen. Personen können schwer verletzt oder getötet werden und Sachschaden kann entstehen.
    - ▶ Wasserstrahl nicht auf elektrische Anlagen, elektrische Anschlüsse, Steckdosen und stromführende Leitungen richten.
  - Falls Elektrogeräte mit Wasser in Kontakt kommen, kann es zu einem elektrischen Schlag kommen. Der Benutzer kann schwer verletzt oder getötet werden und Sachschaden kann entstehen.
    - ▶ Wasserstrahl nicht auf Elektrogeräte richten.
    - ▶ Elektrogeräte aus dem Arbeitsbereich fernhalten.
  - Ein falsch verlegter Wasserschlauch kann beschädigt werden und Personen können darüber stolpern. Personen können verletzt

werden und der Wasserschlauch kann beschädigt werden.

- ▶ Wasserstrahl nicht auf den Wasserschlauch richten.
- ▶ Wasserschlauch so verlegen und kennzeichnen, dass Personen nicht stolpern können.
- ▶ Wasserschlauch so verlegen, dass er nicht gespannt oder verwickelt ist.
- ▶ Wasserschlauch so verlegen, dass er nicht beschädigt, geknickt oder gequetscht wird oder scheuert.
- ▶ Wasserschlauch vor Hitze, Öl und Chemikalien schützen.
- Der starke Wasserstrahl verursacht Reaktionskräfte. Durch die auftretenden Reaktionskräfte kann der Benutzer die Kontrolle über den Druckreiniger verlieren. Der Benutzer kann schwer verletzt werden und Sachschaden kann entstehen.
  - ▶ Druckreiniger festhalten.
  - ▶ So arbeiten, wie es in dieser Gebrauchsanleitung beschrieben ist.

## 4.8 Reinigungsmittel

### ▲ WARNUNG

- Falls Reinigungsmittel mit der Haut oder den Augen in Kontakt kommen, können die Haut oder die Augen gereizt werden.
  - ▶ Gebrauchsanleitung des Reinigungsmittels beachten.
  - ▶ Kontakt mit Reinigungsmitteln vermeiden.
  - ▶ Falls Kontakt mit der Haut aufgetreten ist: Betroffene Hautstellen mit reichlich Wasser und Seife abwaschen.
  - ▶ Falls Kontakt mit den Augen aufgetreten ist: Augen mindestens 15 Minuten mit reichlich Wasser spülen und einen Arzt aufsuchen.
- Falsche oder ungeeignete Reinigungsmittel können den Druckreiniger oder die Oberfläche des zu reinigenden Objektes beschädigen und die Umwelt schädigen.
  - ▶ STIHL empfiehlt, original STIHL Reinigungsmittel zu verwenden.
  - ▶ Gebrauchsanleitung des Reinigungsmittels beachten.
  - ▶ Falls Unklarheiten bestehen: Einen STIHL Fachhändler aufsuchen.

## 4.9 Wasser anschließen

### ▲ WARNUNG

- Wenn der Hebel der Spritzpistole losgelassen wird entsteht im Wasserschlauch ein Rückstoß. Durch einen Rückstoß kann verschmutz-

tes Wasser zurück in das Trinkwassernetz gedrückt werden. Das Trinkwasser kann verunreinigt werden.



- ▶ Druckreiniger nicht direkt an das Trinkwassernetz anschließen.
- ▶ Vorschriften des Wasserversorgungsunternehmens beachten. Sofern gefordert, bei Anschluss an Trinkwassernetz vorschriftsgemäße Systemtrennung (z.B. Rückflussverhinderer) verwenden.
- Verschmutztes oder sandhaltiges Wasser kann Bauteile des Druckreinigers beschädigen.
  - ▶ Sauberes Wasser verwenden.
  - ▶ Falls verschmutztes oder sandhaltiges Wasser verwendet wird: Druckreiniger zusammen mit dem STIHL Saugset mit integriertem Wasserfilter betreiben.
- Falls der Druckreiniger mit zu wenig Wasser versorgt wird, können Bauteile des Druckreinigers beschädigt werden.
  - ▶ Wasserhahn vollständig aufdrehen.
  - ▶ Sicherstellen, dass der Druckreiniger mit ausreichend Wasser versorgt wird, 20.

## 4.10 Laden

### ▲ WARNUNG

- Während des Ladens kann ein beschädigtes oder ein defektes Ladegerät ungewöhnlich riechen oder rauchen. Personen können verletzt werden und Sachschaden kann entstehen.
  - ▶ Netzstecker aus der Steckdose ziehen.
- Das Ladegerät kann bei unzureichender Wärmeabfuhr überhitzen und einen Brand auslösen. Personen können schwer verletzt oder getötet werden und Sachschaden kann entstehen.
  - ▶ Ladegerät nicht abdecken.

## 4.11 Elektrisch anschließen

Kontakt mit stromführenden Bauteilen kann durch folgende Ursachen entstehen:

- Die Anschlussleitung oder die Verlängerungsleitung ist beschädigt.
- Der Netzstecker der Anschlussleitung oder der Verlängerungsleitung ist beschädigt.
- Die Steckdose ist nicht richtig installiert.

### ▲ GEFAHR

- Kontakt mit stromführenden Bauteilen kann zu einem Stromschlag führen. Der Benutzer kann schwer verletzt oder getötet werden.

- ▶ Sicherstellen, dass die Anschlussleitung, Verlängerungsleitung und deren Netzstecker unbeschädigt sind.



Falls die Anschlussleitung oder die Verlängerungsleitung beschädigt ist:

- ▶ Beschädigte Stelle nicht berühren.
  - ▶ Netzstecker aus der Steckdose ziehen.
- ▶ Anschlussleitung, Verlängerungsleitung und deren Netzstecker mit trockenen Händen anfassen.
  - ▶ Netzstecker der Anschlussleitung oder Verlängerungsleitung in eine richtig installierte und abgesicherte Steckdose mit Schutzkontakt stecken.
  - ▶ Ladegerät über einen Fehlerstrom-Schutzschalter (30 mA, 30 ms) anschließen.
- Eine beschädigte oder ungeeignete Verlängerungsleitung kann zu einem elektrischen Schlag führen. Personen können schwer verletzt oder getötet werden.
    - ▶ Eine Verlängerungsleitung mit dem richtigen Leitungsquerschnitt verwenden, 20.4.

## WARNUNG

- Während des Ladens kann eine falsche Netzspannung oder eine falsche Netzfrequenz zu einer Überspannung in dem Ladegerät führen. Das Ladegerät kann beschädigt werden.
    - ▶ Sicherstellen, dass die Netzspannung und die Netzfrequenz des Stromnetzes mit den Angaben auf dem Leistungsschild des Ladegeräts übereinstimmen.
  - Falls das Ladegerät an eine Mehrfachsteckdose angeschlossen ist, können während des Ladens elektrische Bauteile überlastet werden. Die elektrischen Bauteile können sich erwärmen und einen Brand auslösen. Personen können sich schwer verletzen oder getötet werden und Sachschaden kann entstehen.
    - ▶ Sicherstellen, dass die Leistungsangaben auf der Mehrfachsteckdose durch die Angaben auf dem Leistungsschild des Ladegeräts und aller an die Mehrfachsteckdose angeschlossener Elektrogeräte in Summe nicht überschritten werden.
  - Eine falsch verlegte Anschlussleitung und Verlängerungsleitung kann beschädigt werden und Personen können darüber stolpern. Personen können verletzt werden und die Anschlussleitung oder Verlängerungsleitung kann beschädigt werden.
    - ▶ Anschlussleitung und Verlängerungsleitung so verlegen und kennzeichnen, dass Personen nicht stolpern können.
  - ▶ Anschlussleitung und Verlängerungsleitung so verlegen, dass sie nicht gespannt oder verwickelt sind.
  - ▶ Anschlussleitung und Verlängerungsleitung so verlegen, dass sie nicht beschädigt, geknickt oder gequetscht werden oder scheuern.
  - ▶ Anschlussleitung und Verlängerungsleitung vor Hitze, Öl und Chemikalien schützen.
  - ▶ Anschlussleitung und Verlängerungsleitung auf einem trockenen Untergrund verlegen.
- Während der Arbeit erwärmt sich die Verlängerungsleitung. Wenn die Wärme nicht abfließen kann, kann die Wärme einen Brand auslösen.
    - ▶ Falls eine Kabeltrommel verwendet wird: Kabeltrommel vollständig abwickeln.
  - Falls elektrische Leitungen und Rohre in der Wand verlaufen, können diese beschädigt werden, wenn das Ladegerät an der Wand montiert wird. Kontakt mit elektrischen Leitungen kann zu einem Stromschlag führen. Personen können schwer verletzt werden und Sachschaden kann entstehen.
    - ▶ Sicherstellen, dass an der vorgesehenen Stelle keine elektrische Leitungen und Rohre in der Wand verlaufen.
  - Falls das Ladegerät nicht wie in dieser Gebrauchsanleitung beschrieben an der Wand montiert ist, kann das Ladegerät oder der Akku herunterfallen oder das Ladegerät zu heiß werden. Personen können verletzt werden und Sachschaden kann entstehen.
    - ▶ Ladegerät so an eine Wand montieren, wie es in dieser Gebrauchsanleitung beschrieben ist.
  - Falls das Ladegerät mit eingesetztem Akku an eine Wand montiert wird, kann der Akku aus dem Ladegerät fallen. Personen können verletzt werden und Sachschaden kann entstehen.
    - ▶ Zuerst Ladegerät an die Wand montieren und dann Akku einsetzen.

## 4.12 Transportieren

### 4.12.1 Druckreiner

## WARNUNG

- Während des Transports kann der Druckreiner umkippen oder sich bewegen. Personen können verletzt werden und Sachschaden kann entstehen.
  - ▶ Schalthebel verriegeln.



- ▶ Akku herausnehmen.

- ▶ Druckreiniger in der mitgelieferten Tasche transportieren.
- Wasser kann bei Temperaturen unter 0 °C in Bauteilen des Druckreinigers gefrieren. Der Druckreiniger kann beschädigt werden.
  - ▶ Druckreiniger und Zubehör entleeren.

#### 4.12.2 Akku

### ⚠ WARNUNG

- Der Akku ist nicht gegen alle Umgebungseinflüsse geschützt. Falls der Akku bestimmten Umgebungseinflüssen ausgesetzt ist, kann der Akku beschädigt werden und Sachschaden kann entstehen.
  - ▶ Einen beschädigten Akku nicht transportieren.
  - ▶ Falls im Lieferumfang eine Tasche enthalten ist: Akku in der mitgelieferten Tasche transportieren.
- Während des Transports kann der Akku umkippen oder sich bewegen. Personen können verletzt werden und Sachschaden kann entstehen.
  - ▶ Akku in der Verpackung so verpacken, dass er sich nicht bewegen kann.
  - ▶ Verpackung so sichern, dass sie sich nicht bewegen kann.

#### 4.12.3 Ladegerät

### ⚠ WARNUNG

- Während des Transports kann das Ladegerät umkippen oder sich bewegen. Personen können verletzt werden und Sachschaden kann entstehen.
  - ▶ Netzstecker aus der Steckdose ziehen.
  - ▶ Akku herausnehmen.
  - ▶ Ladegerät in der mitgelieferten Tasche transportieren.
  - ▶ Falls im Lieferumfang keine Tasche enthalten ist: Ladegerät mit Spanngurten, Riemen oder einem Netz so sichern, dass es nicht umkippen und sich nicht bewegen kann.
- Die Anschlussleitung ist nicht dafür bestimmt, das Ladegerät daran zu tragen. Die Anschlussleitung und das Ladegerät können beschädigt werden.
  - ▶ Anschlussleitung aufwickeln und am Ladegerät befestigen.

## 4.13 Aufbewahren

### 4.13.1 Druckreiniger

### ⚠ WARNUNG

- Kinder können die Gefahren des Druckreinigers nicht erkennen und nicht einschätzen. Kinder können schwer verletzt werden.

- ▶ Schalthebel verriegeln.



- ▶ Akku herausnehmen.

- ▶ Druckreiniger außerhalb der Reichweite von Kindern aufbewahren.

- Die elektrischen Kontakte am Druckreiniger und metallische Bauteile können durch Feuchtigkeit korrodieren. Der Druckreiniger kann beschädigt werden.



- ▶ Akku herausnehmen.

- ▶ Druckreiniger sauber und trocken aufbewahren.

- Wasser kann bei Temperaturen unter 0 °C in Bauteilen des Druckreinigers gefrieren. Der Druckreiniger kann beschädigt werden.

- ▶ Druckreiniger und Zubehör entleeren.

### 4.13.2 Akku

### ⚠ WARNUNG

- Kinder können die Gefahren des Akkus nicht erkennen und nicht einschätzen. Kinder können schwer verletzt werden.

- ▶ Akku außerhalb der Reichweite von Kindern aufbewahren.

- Der Akku ist nicht gegen alle Umgebungseinflüsse geschützt. Falls der Akku bestimmten Umgebungseinflüssen ausgesetzt ist, kann der Akku irreparabel beschädigt werden.

- ▶ Akku sauber und trocken aufbewahren.
- ▶ Akku in einem geschlossenen Raum aufbewahren.

- ▶ Akku getrennt vom Druckreiniger aufbewahren.

- ▶ Falls der Akku im Ladegerät aufbewahrt wird: Netzstecker ziehen und den Akku mit einem Ladezustand zwischen 40 % und 60 % (2 grün leuchtende LEDs) aufbewahren.

- ▶ Akku nicht außerhalb der angegebenen Temperaturgrenzen aufbewahren,  20.5.

### 4.13.3 Ladegerät

## ▲ WARNUNG

- Kinder können die Gefahren eines Ladegeräts nicht erkennen und nicht einschätzen. Kinder können schwer verletzt oder getötet werden.
  - ▶ Netzstecker ziehen.
  - ▶ Ladegerät außerhalb der Reichweite von Kindern aufbewahren.
- Das Ladegerät ist nicht gegen alle Umgebungseinflüsse geschützt. Falls das Ladegerät bestimmten Umgebungseinflüssen ausgesetzt ist, kann das Ladegerät beschädigt werden.
  - ▶ Netzstecker ziehen.
  - ▶ Falls das Ladegerät warm ist: Ladegerät abkühlen lassen.
  - ▶ Ladegerät sauber und trocken aufbewahren.
  - ▶ Ladegerät in einem geschlossenen Raum aufbewahren.
  - ▶ Ladegerät nicht außerhalb der angegebenen Temperaturgrenzen aufbewahren,  20.5.
- Die Anschlussleitung ist nicht dafür bestimmt, das Ladegerät daran zu tragen oder aufzuhängen. Die Anschlussleitung und das Ladegerät können beschädigt werden.
  - ▶ Ladegerät am Gehäuse greifen und festhalten. Eine Griffmulde zum einfachen Anheben des Ladegeräts ist am Ladegerät angebracht.
  - ▶ Ladegerät an der Wandhalterung aufhängen.

## 4.14 Reinigen, Warten und Reparieren

## ▲ WARNUNG

- Falls während der Reinigung, Wartung oder Reparatur der Akku eingesetzt ist, kann der Druckreiniger unbeabsichtigt eingeschaltet werden. Personen können schwer verletzt werden und Sachschaden kann entstehen.
  - ▶ Schalthebel verriegeln.
  - ▶ Akku herausnehmen.



- Scharfe Reinigungsmittel, das Reinigen mit einem Wasserstrahl oder spitzen Gegenständen können den Druckreiniger, den Akku und das Ladegerät beschädigen. Falls der Druckreiniger der Akku oder das Ladegerät nicht richtig gereinigt werden, können Bauteile nicht mehr richtig funktionieren und Sicherheitsein-













richtungen außer Kraft gesetzt werden. Personen können schwer verletzt werden.

- ▶ Druckreiniger, Akku und Ladegerät so reinigen, wie es in dieser Gebrauchsanleitung beschrieben ist.
- Falls der Druckreiniger, der Akku und das Ladegerät nicht richtig gewartet oder repariert werden, können Bauteile nicht mehr richtig funktionieren und Sicherheitseinrichtungen außer Kraft gesetzt werden. Personen können schwer verletzt oder getötet werden.
  - ▶ Druckreiniger, Akku und Ladegerät nicht selbst warten oder reparieren.
  - ▶ Falls der Druckreiniger, der Akku oder das Ladegerät gewartet oder repariert werden müssen: Einen STIHL Fachhändler aufsuchen.

## 5 Druckreiniger einsatzbereit machen

### 5.1 Druckreiniger einsatzbereit machen

Vor jedem Arbeitsbeginn müssen folgende Schritte durchgeführt werden:

- ▶ Sicherstellen, dass sich folgende Bauteile im sicherheitsgerechten Zustand befinden:
  - Druckreiniger und Schlauchkupplung,  4.6.1.
  - Akku,  4.6.2.
  - Ladegerät,  4.6.3.
- ▶ Akku prüfen,  11.2.
- ▶ Akku vollständig laden,  6.2.
- ▶ Druckreiniger reinigen,  16.1.
- ▶ Falls das STIHL Saugset verwendet wird: Wasserfilter auf Verschmutzung prüfen und bei Verschmutzung reinigen,  16.4.
- ▶ Falls ein Strahlrohr verwendet wird: Strahlrohr anbauen,  7.1.1.
- ▶ Falls eine Düse verwendet wird: Düse anbauen,  7.2.1.
- ▶ Falls Reinigungsmittel verwendet wird: Mit Reinigungsmittel arbeiten,  12.4.
- ▶ Wasser anschließen,  8.
- ▶ Bedienungselemente prüfen,  11.1.
- ▶ Falls die Schritte nicht durchgeführt werden können: Druckreiniger nicht verwenden und einen STIHL Fachhändler aufsuchen.

## 6 Akku laden und LEDs

### 6.1 Ladegerät an eine Wand montieren

Das Ladegerät kann an eine Wand montiert werden.

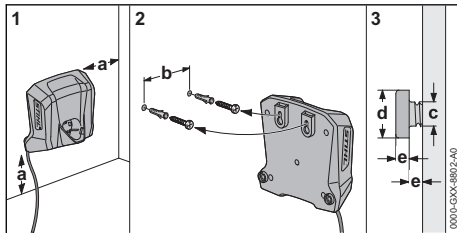

- ▶ Ladegerät so an eine Wand montieren, dass folgende Bedingungen erfüllt sind:
  - Geeignetes Befestigungsmaterial wird verwendet.
  - Das Ladegerät ist waagrecht. Folgende Maße sind eingehalten:
    - a = mindestens 100 mm
    - b = 54 mm
    - c = 4,5 mm
    - d = 9 mm
    - e = 2,5 mm

### 6.2 Akku laden

Die Ladezeit hängt von verschiedenen Einflüssen ab, z. B. von der Temperatur des Akkus oder von der Umgebungstemperatur. Für eine optimale Leistungsfähigkeit die empfohlenen Temperaturbereiche beachten, 20.6. Die tatsächliche Ladezeit kann von der angegebenen Ladezeit abweichen. Die Ladezeit ist unter [www.stihl.com/charging-times](http://www.stihl.com/charging-times) angegeben.

Wenn der Netzstecker in einer Steckdose eingesteckt ist und der Akku in das Ladegerät eingesetzt wird, startet der Ladevorgang automatisch. Wenn der Akku vollständig geladen ist, schaltet sich das Ladegerät automatisch ab.

Während des Ladens erwärmen sich der Akku und das Ladegerät.

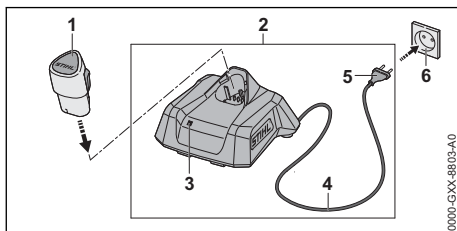

- ▶ Netzstecker (5) in eine gut zugängliche Steckdose (6) stecken. Das Ladegerät (2) führt einen Selbsttest durch. Die LED (3) leuchtet ca. 1 Sekunde lang grün und ca. 1 Sekunde lang rot.
- ▶ Anschlussleitung (4) verlegen.
- ▶ Akku (1) in die Führungen des Ladegeräts (2) einsetzen und bis zum Anschlag drücken. Die LED (3) leuchtet oder blinkt grün. Der Akku (1) wird geladen.
- ▶ Falls die LED (3) nicht mehr leuchtet: Der Akku (1) ist vollständig geladen und kann aus dem Ladegerät (2) herausgenommen werden.
- ▶ Falls das Ladegerät (2) nicht mehr verwendet wird: Netzstecker (5) aus der Steckdose (6) ziehen.

### 6.3 Ladezustand anzeigen

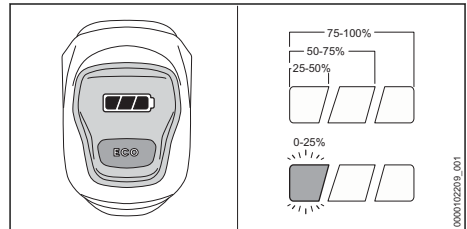

- ▶ Akku einsetzen.
- ▶ Schalthebel am Druckreiniger kurz drücken und loslassen. Die LEDs leuchten oder blinken.
- ▶ Falls die linke LED grün blinkt: Akku laden.

### 6.4 LEDs am Druckreiniger

Die LEDs können den Ladezustand des Akkus oder Störungen anzeigen. Die LEDs können grün oder rot leuchten oder blinken.

Falls die LEDs grün leuchten oder blinken, wird der Ladezustand angezeigt.

- ▶ Falls die rechte LED rot leuchtet oder blinkt: Störungen beheben, 19.1. Im Druckreiniger oder im Akku besteht eine Störung.

### 6.5 LED am Ladegerät

Die LED zeigt den Status des Ladegeräts oder Störungen an. Die LED kann grün oder rot leuchten oder blinken.

Falls die LED grün leuchtet oder blinkt, wird der Akku geladen.

- ▶ Falls die LED rot leuchtet oder blinkt: Störungen beheben,  19.  
Im Ladegerät oder im Akku besteht eine Störung.

## 7 Druckreiniger zusammenbauen

### 7.1 Strahlrohr anbauen und abbauen

#### 7.1.1 Strahlrohr anbauen

Das Strahlrohr kann abhängig von der Anwendung des Benutzers an den Druckreiniger angebaut werden.

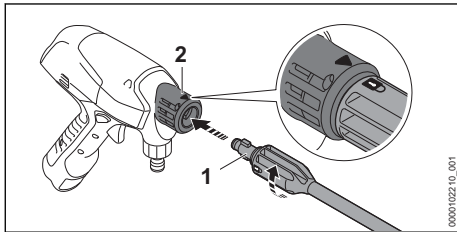

- ▶ Strahlrohr (1) in den Druckreiniger (2) schieben.
- ▶ Strahlrohr (1) so lange drehen, bis es einrastet. Der Pfeil am Druckreiniger und das Schloss auf dem Strahlrohr fluchten.
- ▶ Falls sich das Strahlrohr (1) schwer in den Druckreiniger (2) schieben lässt: Dichtung am Strahlrohr (1) mit einem Armaturenfett fetten.

#### 7.1.2 Strahlrohr abbauen

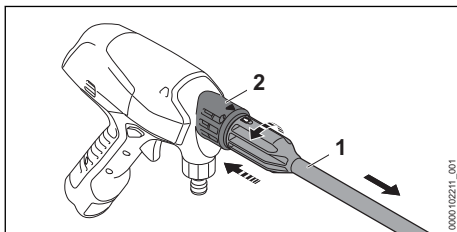

- ▶ Strahlrohr (1) und Druckreiniger (2) zusammendrücken und bis zum Anschlag drehen.
- ▶ Strahlrohr (1) und Druckreiniger (2) auseinanderziehen.

### 7.2 Düse anbauen und abbauen

#### 7.2.1 Düse anbauen

Die Düse kann an den Druckreiniger oder das Strahlrohr angebaut werden.

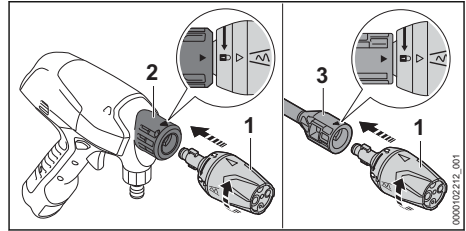

- ▶ Falls ein Strahlrohr verwendet werden soll: Strahlrohr anbauen.
- ▶ Düse (1) in den Druckreiniger (2) oder das Strahlrohr (3) schieben.
- ▶ Düse (1) so lange drehen, bis sie einrastet. Der Pfeil am Druckreiniger oder dem Strahlrohr und das Schloss auf der Düse fluchten.
- ▶ Falls sich die Düse (1) schwer in den Druckreiniger (2) oder in das Strahlrohr (3) schieben lässt: Dichtung an der Düse (1) mit einem Armaturenfett fetten.

#### 7.2.2 Düse abbauen

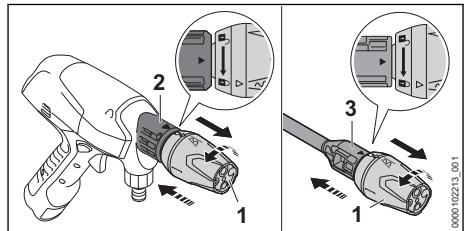

- ▶ Düse (1) und Druckreiniger (2) zusammendrücken und bis zum Anschlag drehen. Der Pfeil am Druckreiniger und das Schloss auf der Düse fluchten.
- ▶ Falls ein Strahlrohr verwendet wird: Düse (1) und Strahlrohr (3) zusammendrücken und bis zum Anschlag drehen. Der Pfeil am Strahlrohr und das Schloss auf der Düse fluchten.
- ▶ Düse (1) herausziehen.

## 8 An eine Wasserquelle anschließen

### 8.1 Druckreiniger an das Wasser-Netz anschließen

#### Saugset vorbereiten

Der Wasserschlauch des Saugsets ist flexibel. Für eine verbesserte Handhabung beim Arbeiten, den Wasserschlauch des Saugsets an den Druckreiniger anschließen.



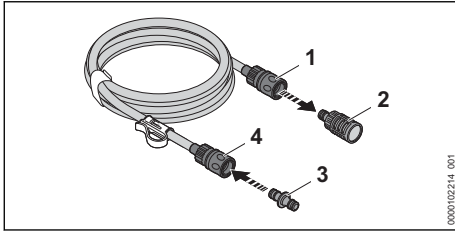

- ▶ Um die Saugglocke abziehen, Kupplung entriegeln: Ring (1) ziehen oder drehen und halten.
- ▶ Saugglocke (2) von der Kupplung ziehen.
- ▶ Adapter (3) in die Kupplung (4) schieben. Der Adapter (3) rastet hörbar ein.

### Wasserschlauch anschließen

Der Wasserschlauch muss folgende Bedingungen erfüllen:

- Der Wasserschlauch hat einen Durchmesser von 1/2".
- Der Wasserschlauch ist zwischen 10 m und 25 m lang.
- ▶ Wasserschlauch an einen Wasserhahn anschließen.

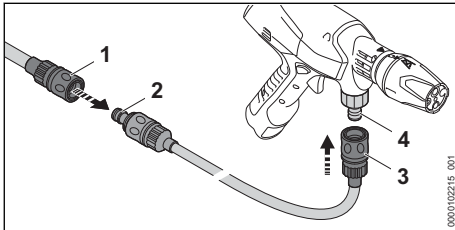

- ▶ Kupplung (1) des Wasserschlauchs auf den Adapter (2) des Saugsets schieben. Die Kupplung (1) rastet hörbar ein.
- ▶ Wasserhahn vollständig öffnen und Wasserschlauch mit Wasser spülen. Sand und Schmutz werden aus dem Wasserschlauch gespült. Der Wasserschlauch wird entlüftet.
- ▶ Wasserhahn schließen.
- ▶ Kupplung (3) auf den Stutzen (4) schieben. Die Kupplung (3) rastet hörbar ein.
- ▶ Wasserhahn vollständig öffnen.
- ▶ Druckreiniger nach unten halten.
- ▶ Druckreiniger einschalten und den Schalthebel so lange drücken, bis ein gleichmäßiger Wasserstrahl aus der Düse austritt.
- ▶ Schalthebel loslassen.
- ▶ Sperrschieber verriegeln.

### Wasserschlauch abziehen

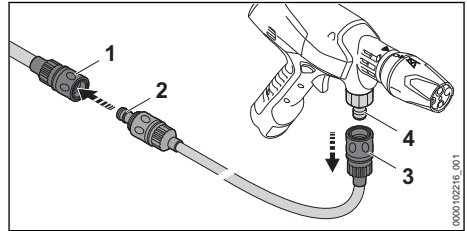

- ▶ Wasserhahn schließen.
- ▶ Zum Entriegeln der Kupplung: Ring (1 und 3) ziehen oder drehen und halten.
- ▶ Kupplung vom Stutzen (4) und Adapter (2) ziehen.

## 8.2 Druckreiniger am Falkkanister verwenden

Der Druckreiniger kann zum mobilen Arbeiten mit dem Falkkanister verwendet werden.

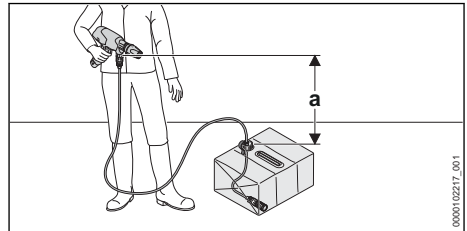

Damit das Wasser angesaugt werden kann, darf der Höhenunterschied zwischen dem Druckreiniger und der Wasserquelle die maximale Saughöhe (a) nicht überschreiten, 20.

Das passende STIHL Saugset muss verwendet werden. Dem Saugset liegt ein Wasserschlauch mit spezieller Kupplung und integriertem Wasserfilter bei.

### Falkkanister auseinanderfalten

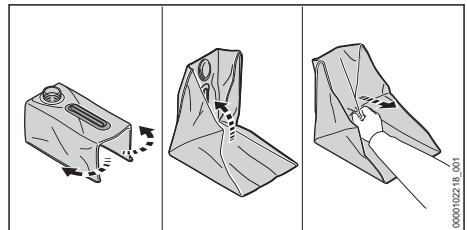

- ▶ Deckel abschrauben und abnehmen.
- ▶ Falkkanister auseinanderfalten.



- ▶ Doppelten Boden diagonal nach oben heraus ziehen.  
Der Faltkanister entfaltet sich vollständig.
- ▶ Kanten von Hand nacharbeiten.

### Faltkanister befüllen

Der Faltkanister muss vor dem mobilen Arbeit mit sauberem Wasser befüllt werden.

- ▶ Faltkanister so auf den Boden stellen, dass er nicht umkippen kann.
- ▶ Faltkanister mit maximal 15 L sauberem Wasser befüllen.
- ▶ Deckel aufdrehen und von Hand fest anziehen.  
Der Faltkanister ist verschlossen.

### Saugset anschließen

- ▶ Faltkanister so auf den Boden stellen, dass er nicht umkippen kann.
- ▶ Deckel abschrauben und abnehmen.

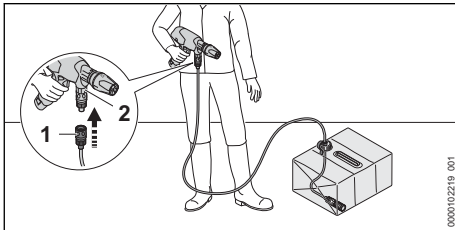

- ▶ Kupplung (1) auf den Stutzen (2) schieben.  
Die Kupplung (1) rastet hörbar ein.
- ▶ Saugglocke (3) so in den Faltkanister hängen, dass die Saugglocke (3) am tiefsten Punkt liegt.
- ▶ Clip (4) auf dem Wasserschlauch ausrichten und in die Öffnung des Faltkanisters einhängen.
- ▶ Druckreiniger nach unten halten.
- ▶ Druckreiniger einschalten und den Schalthebel so lange drücken, bis ein gleichmäßiger Wasserstrahl aus der Düse austritt.
- ▶ Schalthebel loslassen.
- ▶ Sperrschieber verriegeln.

## 8.3 Druckreiniger an einer alternativen Wasserquelle verwenden

Der Druckreiniger kann Wasser aus Regentonnen, Zisternen und aus fließenden oder stehenden Gewässern ansaugen.

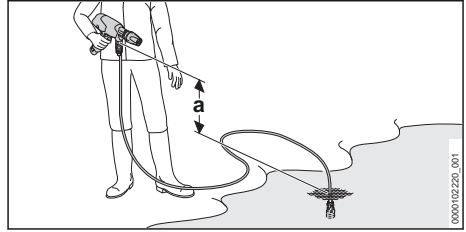

Damit das Wasser angesaugt werden kann, darf der Höhenunterschied zwischen dem Druckreiniger und der Wasserquelle die maximale Saughöhe (a) nicht überschreiten, 20.

Das passende STIHL Saugset muss verwendet werden. Dem Saugset liegt ein Wasserschlauch mit spezieller Kupplung und integriertem Wasserfilter bei.

### Saugset anschließen

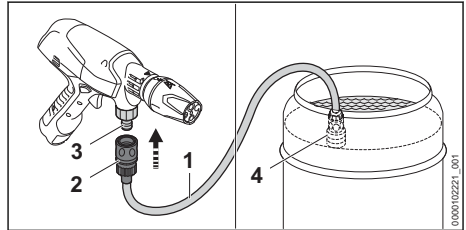

- ▶ Wasserschlauch (1) so mit Wasser füllen, dass sich keine Luft mehr im Wasserschlauch befindet.
- ▶ Kupplung (2) auf den Stutzen (3) schieben.  
Die Kupplung (2) rastet hörbar ein.
- ▶ Saugglocke (4) so in die Wasserquelle hängen, dass die Saugglocke (4) nicht den Boden berührt.
- ▶ Druckreiniger nach unten halten.
- ▶ Druckreiniger einschalten und den Schalthebel so lange drücken, bis ein gleichmäßiger Wasserstrahl aus der Düse austritt.
- ▶ Schalthebel loslassen.
- ▶ Sperrschieber verriegeln.

## 9 Akku einsetzen und herausnehmen

### 9.1 Akku einsetzen

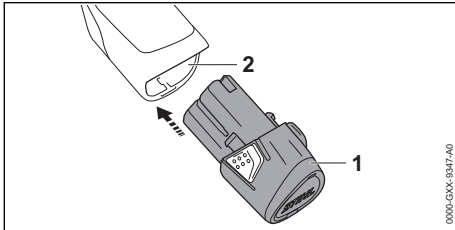

- ▶ Akku (1) bis zum Anschlag in den Akku-Schacht (2) drücken. Der Akku (1) rastet mit einem Klick ein.

### 9.2 Akku herausnehmen

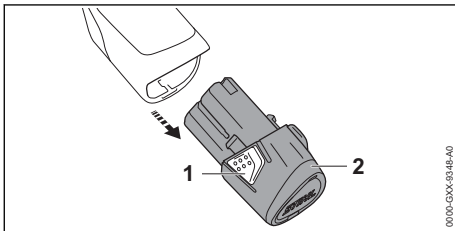

- ▶ Beide Rasthaken (1) drücken. Der Akku (2) ist entriegelt und kann herausgenommen werden.

## 10 Druckreiniger einschalten und ausschalten

### 10.1 Druckreiniger einschalten

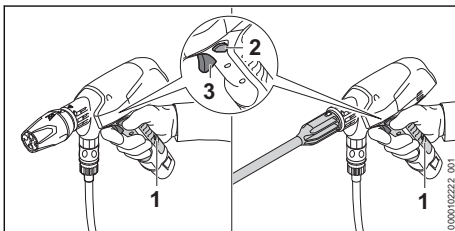

- ▶ Druckreiniger mit einer Hand im Griffbereich (1) des Bedienungsriffs so festhalten, dass der Daumen den Bedienungsriff umschließt.
- ▶ Sperrschieber (2) in die Mittelstellung drücken. Der Schalthebel ist entriegelt.
- ▶ Schalthebel (3) mit dem Zeigefinger drücken und gedrückt halten.

Die Hochdruckpumpe schaltet sich automatisch ein und Wasser strömt aus der Düse.

### 10.2 Druckreiniger ausschalten

- ▶ Schalthebel loslassen. Die Hochdruckpumpe schaltet sich automatisch aus, und Wasser strömt nicht mehr aus der Düse. Der Druckreiniger ist weiterhin eingeschaltet.
- ▶ Sperrschieber nach außen drücken. Der Schalthebel ist verriegelt.
- ▶ Falls die Hochdruckpumpe weiterhin eingeschaltet ist und Wasser aus der Düse strömt: Akku herausnehmen und einen STIHL Fachhändler aufsuchen. Der Druckreiniger ist defekt.

## 11 Druckreiniger und Akku prüfen

### 11.1 Bedienungselemente prüfen

#### Sperrschieber und Schalthebel

- ▶ Akku herausnehmen.
- ▶ Sperrschieber verriegeln.
- ▶ Versuchen, den Schalthebel zu drücken.
- ▶ Falls sich der Schalthebel drücken lässt: Druckreiniger nicht verwenden und einen STIHL Fachhändler aufsuchen. Der Sperrschieber ist defekt.
- ▶ Sperrschieber entriegeln.
- ▶ Schalthebel drücken und wieder loslassen.
- ▶ Falls der Schalthebel schwergängig ist oder nicht in die Ausgangsposition zurückfedert: Druckreiniger nicht verwenden und einen STIHL Fachhändler aufsuchen. Der Schalthebel ist defekt.

#### Druckreiniger einschalten

- ▶ Akku einsetzen.
- ▶ Sperrschieber entriegeln.
- ▶ Schalthebel drücken und gedrückt halten. Die Hochdruckpumpe schaltet sich automatisch ein und Wasser strömt aus der Düse.
- ▶ Falls die rechte LED rot blinkt: Akku herausnehmen und einen STIHL Fachhändler aufsuchen. Im Druckreiniger besteht eine Störung.
- ▶ Schalthebel loslassen. Die Hochdruckpumpe schaltet sich automatisch aus, und Wasser strömt nicht mehr aus der Düse. Der Druckreiniger ist weiterhin eingeschaltet.

- ▶ Falls die Hochdruckpumpe weiterhin eingeschaltet ist und Wasser aus der Düse strömt: Akku herausnehmen und einen STIHL Fachhändler aufsuchen. Der Druckreiniger ist defekt.

## 11.2 Akku prüfen

- ▶ Akku einsetzen.
- ▶ Schalthebel am Druckreiniger kurz drücken und loslassen. Die LEDs leuchten.
- ▶ Falls die LEDs nicht leuchten: Druckreiniger und Akku nicht verwenden und einen STIHL Fachhändler aufsuchen. Im Druckreiniger oder im Akku besteht eine Störung.

# 12 Mit dem Druckreiniger arbeiten

## 12.1 Druckreiniger halten und führen

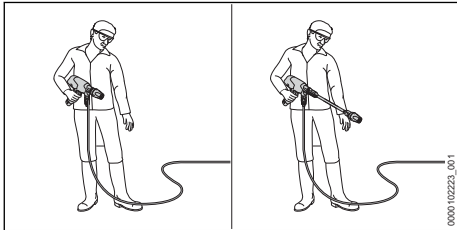

- ▶ Druckreiniger mit einer Hand im Griffbereich des Bedienungsriffs so festhalten und führen, dass der Daumen den Bedienungsriff umschließt.
- ▶ Düse auf den Boden richten.

## 12.2 ECO-Modus

Wenn der ECO-Modus eingeschaltet ist, reinigt der Druckreiniger mit verringertem Arbeitsdruck. Die Akku-Laufzeit wird verlängert.

Der Arbeitsdruck kann abhängig von der Anwendung eingestellt werden.

Mit normalem Arbeitsdruck kann gearbeitet werden, wenn hartnäckige Verschmutzungen entfernt werden sollen.

Mit verringertem Arbeitsdruck kann gearbeitet werden, wenn Verschmutzungen auf empfindlichen Oberflächen entfernt werden sollen.

ECO-Modus einschalten

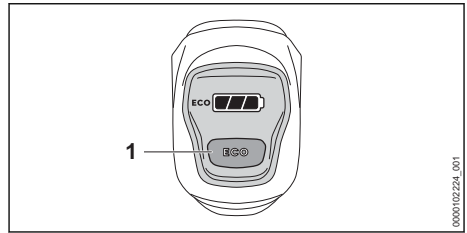

- ▶ Drucktaste ECO (1) drücken. Die Displayanzeige **eco** leuchtet. Der ECO-Modus ist eingeschaltet.

ECO-Modus ausschalten

- ▶ Drucktaste ECO (1) drücken. Die Displayanzeige **eco** erlischt. Der ECO-Modus ist ausgeschaltet.

## 12.3 Reinigen

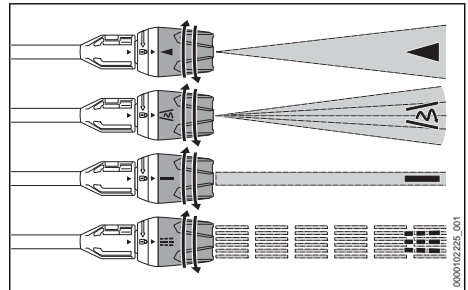

Die Multifunktionsdüse kann abhängig von der Anwendung eingestellt werden:

- Die Flachstrahldüse ◀ eignet sich zum Reinigen von leichten und mittleren Verschmutzungen.
- Die Rotordüse ⚙ eignet sich zum großflächigen Reinigen von hartnäckigem Schmutz auf unempfindlichen Oberflächen.
- Die Punktstrahldüse — eignet sich zum punktuellen Reinigen von hartnäckigem Schmutz auf unempfindlichen Oberflächen.
- Die Gießdüse ☼ eignet sich zum Reinigen von losem Schmutz und zum Bewässern von Pflanzen.
- ▶ Wasserstrahl vor der Reinigung auf eine unauffällige Stelle auf der Oberfläche richten und prüfen, dass die Oberfläche nicht beschädigt wird.
- ▶ Abstand der Düse zur zu reinigenden Oberfläche so wählen, dass die zu reinigende Oberfläche nicht beschädigt wird.
- ▶ Multifunktionsdüse so einstellen, dass die zu reinigende Oberfläche nicht beschädigt wird.

- ▶ Multifunktionsdüse nur verstellen, wenn der Schalthebel nicht gedrückt ist.

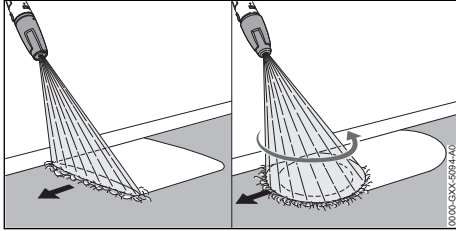

- ▶ Druckreiniger gleichmäßig entlang der zu reinigenden Oberfläche bewegen.
- ▶ Langsam und kontrolliert vorwärts gehen.

Für eine optimale Leistungsfähigkeit die empfohlenen Temperaturbereiche beachten, 20.6.

## 12.4 Mit Reinigungsmittel arbeiten

Reinigungsmittel können die Reinigungswirkung des Wassers verstärken. Für das Arbeiten mit Reinigungsmittel ist die Verwendung des STIHL Sprühsets erforderlich.

Stark verschmutzte Oberflächen vor dem Reinigen mit Wasser einweichen.

### Reinigungsmittel ansaugen

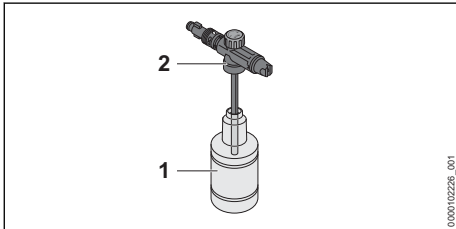

- ▶ Reinigungsmittel so dosieren und verwenden, wie es in der Gebrauchsanleitung des Reinigungsmittels beschrieben ist.
- ▶ Flasche (1) mit maximal 350 ml des Reinigungsmittels befüllen.
- ▶ Sprühdüse (2) auf die Flasche (1) drehen und von Hand fest anziehen.

### Sprühset anbauen

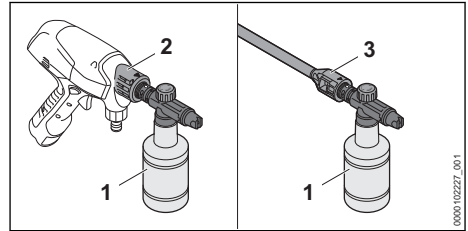

- ▶ Falls eine Düse angebaut ist: Düse abbauen.
- ▶ Sprühset (1) an den Druckreiniger (2) oder das Strahlrohr (3) anbauen.

### Reinigungsmittelkonzentration einstellen

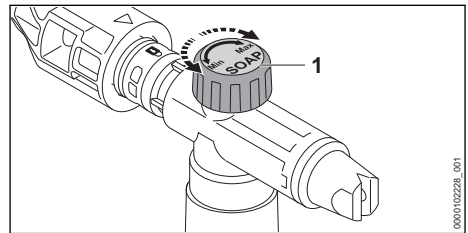

Menge des Reinigungsmittels erhöhen:

- ▶ Drehregler (1) in Richtung "Max" drehen.

Menge des Reinigungsmittels verringern:

- ▶ Drehregler (1) in Richtung "Min" drehen.

### Mit dem Sprühset arbeiten

- ▶ Schalthebel drücken und Reinigungsmittel auf die zu reinigende Oberfläche sprühen.
- ▶ Reinigungsmittel von unten nach oben auftragen und nicht antrocknen lassen.
- ▶ Sprühset abbauen.
- ▶ Düse anbauen.
- ▶ Oberfläche reinigen.

## 13 Nach dem Arbeiten

### 13.1 Nach dem Arbeiten

- ▶ Druckreiniger ausschalten und Akku herausnehmen.
- ▶ Falls der Druckreiniger an das Wassernetz angeschlossen ist: Wasserhahn schließen.
- ▶ Schalthebel drücken und gedrückt halten. Der Wasserdruck wird abgebaut.
- ▶ Sperrschieber verriegeln.
- ▶ Druckreiniger von der Wasserquelle trennen.
- ▶ Falls mit dem Faltkanister gearbeitet wurde: Faltkanister leeren und reinigen.
- ▶ Wasserschlauch abbauen.
- ▶ Düse abbauen und reinigen.

- ▶ Falls mit dem Sprühset gearbeitet wurde: Sprühset abbauen, leeren und reinigen.
- ▶ Falls mit einem Strahlrohr gearbeitet wurde: Strahlrohr abbauen und reinigen.
- ▶ Restliches Wasser aus dem Druckreiniger laufen lassen.
- ▶ Falls der Druckreiniger oder das Zubehör nass sind: Druckreiniger und Zubehör trocknen lassen.
- ▶ Falls der Akku nass oder feucht ist: Akku trocknen lassen,  20.6.
- ▶ Druckreiniger reinigen.
- ▶ Akku reinigen.

## 14 Transportieren

### 14.1 Druckreiniger transportieren

- ▶ Druckreiniger ausschalten und Akku herausnehmen.

#### Druckreiniger tragen

- ▶ Druckreiniger mit einer Hand so am Bedienungsgriff tragen, dass die Düse nach unten zeigt.

#### Druckreiniger in einem Fahrzeug transportieren

- ▶ Druckreiniger und Zubehör in der mitgelieferten Tasche transportieren.
- ▶ Tasche so sichern, dass die Tasche nicht umkippen und sich nicht bewegen kann.

### 14.2 Akku transportieren

- ▶ Druckreiniger ausschalten und Akku herausnehmen.
- ▶ Sicherstellen, dass der Akku im sicherheitsgerechten Zustand ist.
- ▶ Akku im äußeren Fach der mitgelieferten Tasche verpacken.
- ▶ Verpackung so sichern, dass sie sich nicht bewegen kann.

Der Akku unterliegt den Anforderungen zum Transport gefährlicher Güter. Der Akku ist als UN 3480 (Lithium-Ionen-Batterien) eingestuft und wurde gemäß UN Handbuch Prüfungen und Kriterien Teil III, Unterabschnitt 38.3 geprüft.

Die Transportvorschriften sind unter [www.stihl.com/safety-data-sheets](http://www.stihl.com/safety-data-sheets) angegeben.

### 14.3 Ladegerät transportieren

- ▶ Netzstecker aus der Steckdose ziehen.
- ▶ Akku herausnehmen.
- ▶ Anschlussleitung aufwickeln und am Ladegerät befestigen.
- ▶ Falls das Ladegerät in einem Fahrzeug transportiert wird:

- ▶ Ladegerät im äußeren Fach der mitgelieferten Tasche transportieren.
- ▶ Tasche so sichern, dass die Tasche nicht umkippen und sich nicht bewegen kann.
- ▶ Falls im Lieferumfang keine Tasche enthalten ist: Ladegerät so sichern, dass das Ladegerät nicht umkippen und sich nicht bewegen kann.

## 15 Aufbewahren

### 15.1 Druckreiniger aufbewahren

- ▶ Druckreiniger ausschalten und Akku herausnehmen.
- ▶ Druckreiniger so aufbewahren, dass folgende Bedingungen erfüllt sind:
  - Der Druckreiniger kann nicht umkippen und sich nicht bewegen.
  - Der Druckreiniger ist außerhalb der Reichweite von Kindern.
  - Der Druckreiniger ist sauber und trocken.
  - Der Druckreiniger ist in einem geschlossenen Raum.
  - Der Druckreiniger ist in einem Temperaturbereich über 0 °C.

### 15.2 Akku aufbewahren

STIHL empfiehlt, den Akku in einem Ladezustand zwischen 40 % und 60 % aufzubewahren.

- ▶ Akku so aufbewahren, dass folgende Bedingungen erfüllt sind:
  - Der Akku ist außerhalb der Reichweite von Kindern.
  - Der Akku ist sauber und trocken.
  - Der Akku ist in einem geschlossenen Raum.
  - Der Akku ist getrennt vom Druckreiniger.
  - Falls der Akku im Ladegerät aufbewahrt wird: Netzstecker ziehen und den Akku mit einem Ladezustand zwischen 40 % und 60 % aufbewahren.
  - Der Akku ist nicht außerhalb der angegebenen Temperaturgrenzen aufbewahrt,  20.5.

#### HINWEIS

- Falls der Akku nicht so aufbewahrt wird, wie es in dieser Gebrauchsanleitung beschrieben ist, kann sich der Akku tiefentladen und dadurch irreparabel beschädigt werden.
  - ▶ Einen entladenen Akku vor dem Aufbewahren laden. STIHL empfiehlt den Akku in einem Ladezustand zwischen 40 % und 60 % aufzubewahren.
  - ▶ Akku getrennt vom Druckreiniger aufbewahren.

## 15.3 Ladegerät aufbewahren

- ▶ Netzstecker aus der Steckdose ziehen.

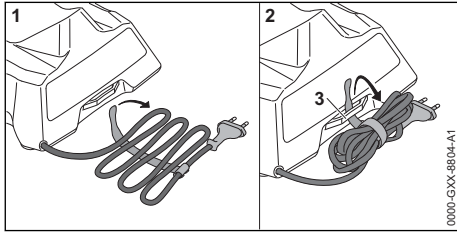

- ▶ Anschlussleitung aufwickeln und am Ladegerät befestigen.
- ▶ Ladegerät so aufbewahren, dass folgende Bedingungen erfüllt sind:
  - Das Ladegerät ist außerhalb der Reichweite von Kindern.
  - Das Ladegerät ist sauber und trocken.
  - Das Ladegerät ist in einem geschlossenen Raum.
  - Das Ladegerät ist nicht an der Anschlussleitung oder an der Halterung (3) für die Anschlussleitung aufgehängt.
  - Das Ladegerät ist nicht außerhalb der angegebenen Temperaturgrenzen aufbewahrt, 20.5.

## 16 Reinigen

### 16.1 Druckreiniger reinigen

- ▶ Druckreiniger ausschalten und Akku herausnehmen.
- ▶ Druckreiniger mit einem feuchten Tuch reinigen.
- ▶ Stutzen und Kupplungen am Druckreiniger mit einem feuchten Tuch reinigen.
- ▶ Lüftungsschlitze mit einem Pinsel reinigen.
- ▶ Fremdkörper aus dem Akku-Schacht entfernen und den Akku-Schacht mit einem feuchten Tuch reinigen.
- ▶ Elektrische Kontakte im Akku-Schacht mit einem Pinsel oder einer weichen Bürste reinigen.

### 16.2 Zubehör reinigen

#### Düse und Strahlrohr reinigen

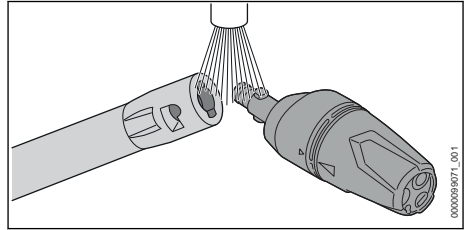

- ▶ Düse und Strahlrohr unter fließendem Wasser abspülen und mit einem Tuch trocknen.

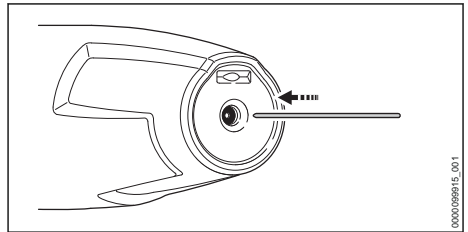

- ▶ Falls die Düse verstopft ist: Düse mit einer dünnen Nadel reinigen.

#### Faltkanister reinigen

- ▶ Faltkanister mit klarem Wasser ausspülen.
- ▶ Faltkanister mit einem feuchten Tuch reinigen.

#### Sprühset reinigen

- ▶ Flasche abnehmen und leeren.
- ▶ Reinigungsmittelreste so entsorgen, wie es in der Gebrauchsanleitung des Reinigungsmittels beschrieben ist.
- ▶ Flasche mit klarem Wasser ausspülen.
- ▶ Sprühset mit einem feuchten Tuch reinigen.

### 16.3 Wasserzulaufsieb reinigen

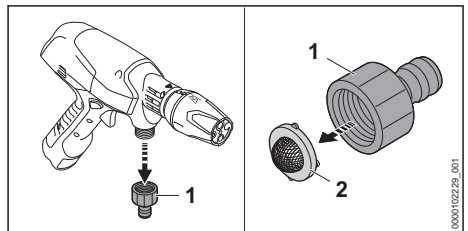

- ▶ Stutzen (1) des Wasseranschlusses abschrauben.
- ▶ Wasserzulaufsieb (2) aus dem Stutzen entnehmen.
- ▶ Wasserzulaufsieb (2) unter fließendem Wasser abspülen.

- ▶ Wasserzulaufsieb (2) in den Stutzen einsetzen.
- ▶ Stutzen (1) aufdrehen und von Hand fest anziehen.

## 16.4 Wasserfilter im Saugset reinigen

Die Saugglocke muss zum Reinigen des Wasserfilters auseinandergebaut werden.

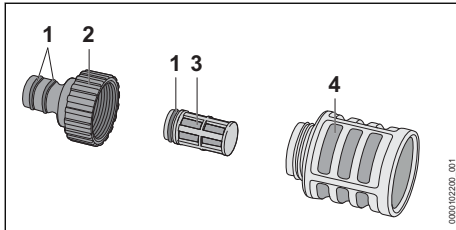

- ▶ Stutzen (2) abschrauben.
- ▶ Wasserfilter (3) aus der Saugglocke (4) entnehmen.
- ▶ Stutzen (2), Wasserfilter (3), und Saugglocke (4) unter fließendem Wasser abspülen.
- ▶ Dichtungen (1) mit einem Armaturen Fett fetten.
- ▶ Saugglocke wieder zusammenbauen.

## 16.5 Akku reinigen

- ▶ Akku mit einem feuchten Tuch reinigen.

## 16.6 Ladegerät reinigen

- ▶ Netzstecker aus der Steckdose ziehen.
- ▶ Ladegerät mit einem feuchten Tuch reinigen.

- ▶ Elektrische Kontakte des Ladegeräts mit einem Pinsel oder einer weichen Bürste reinigen.

## 17 Warten

### 17.1 Wartungsintervalle

Wartungsintervalle sind abhängig von den Umgebungsbedingungen und den Arbeitsbedingungen. STIHL empfiehlt folgende Wartungsintervalle:

Monatlich

- ▶ Wasserzulaufsieb reinigen.

## 18 Reparieren

### 18.1 Druckreiniger, Akku und Ladegerät reparieren



Der Benutzer kann den Druckreiniger und das Zubehör nicht selbst reparieren.

- ▶ Falls der Druckreiniger oder das Zubehör beschädigt sind: Druckreiniger oder Zubehör nicht verwenden und einen STIHL Fachhändler aufsuchen.
- ▶ Falls der Akku defekt oder beschädigt ist: Akku ersetzen.
- ▶ Falls das Ladegerät defekt oder beschädigt ist: Ladegerät ersetzen.
- ▶ Falls die Anschlussleitung defekt oder beschädigt ist: Ladegerät nicht verwenden und Anschlussleitung von einem STIHL Fachhändler ersetzen lassen.

## 19 Störungen beheben

### 19.1 Störungen des Druckreinigers oder des Akkus beheben

Störung	LEDs am Druckreiniger	Ursache	Abhilfe
Der Druckreiniger läuft beim Einschalten nicht an.	1 LED blinkt grün.	Der Ladezustand des Akkus ist zu gering.	▶ Akku laden.
	1 LED leuchtet rot.	Der Akku ist zu warm oder zu kalt.	▶ Akku herausnehmen. ▶ Akku abkühlen oder erwärmen lassen.
	-	Der Druckreiniger ist zu warm.	▶ Akku herausnehmen. ▶ Druckreiniger abkühlen lassen. ▶ Düse reinigen.
	1 LED blinkt rot.	Im Akku besteht eine Störung.	▶ Akku herausnehmen und erneut einsetzen. ▶ Druckreiniger einschalten. ▶ Falls weiterhin 1 LED rot blinkt: Akku nicht verwenden und einen STIHL Fachhändler aufsuchen.
	-	Die elektrische Verbindung zwischen	▶ Akku herausnehmen.

Störung	LEDs am Druckreiniger	Ursache	Abhilfe
		dem Druckreiniger und dem Akku ist unterbrochen	<ul style="list-style-type: none"> <li>▶ Elektrische Kontakte im Akku-Schacht reinigen.</li> <li>▶ Akku einsetzen.</li> </ul>
	-	Der Akku ist feucht.	▶ Akku trocknen lassen,  20.6.
	-	Im Druckreiniger besteht eine Störung.	<ul style="list-style-type: none"> <li>▶ Akku herausnehmen.</li> <li>▶ Elektrische Kontakte im Akku-Schacht reinigen.</li> <li>▶ Akku einsetzen.</li> <li>▶ Druckreiniger einschalten.</li> <li>▶ Falls weiterhin 1 LED rot blinkt: Druckreiniger nicht verwenden und einen STIHL Fachhändler aufsuchen.</li> </ul>
Der Druckreiniger schaltet im Betrieb ab.	1 LED leuchtet rot.	Der Druckreiniger ist zu warm.	<ul style="list-style-type: none"> <li>▶ Akku herausnehmen.</li> <li>▶ Druckreiniger abkühlen lassen.</li> <li>▶ Düse reinigen.</li> </ul>
	-	Der Akku ist zu warm oder zu kalt.	<ul style="list-style-type: none"> <li>▶ Akku herausnehmen.</li> <li>▶ Akku abkühlen oder erwärmen lassen.</li> </ul>
	-	Es besteht eine elektrische Störung.	<ul style="list-style-type: none"> <li>▶ Akku herausnehmen und erneut einsetzen.</li> <li>▶ Druckreiniger einschalten.</li> </ul>
Die Betriebszeit des Druckreinigers ist zu kurz.	-	Der Akku ist nicht vollständig geladen.	▶ Akku vollständig laden.
	-	Die Lebensdauer des Akkus ist überschritten.	▶ Akku ersetzen.
Der Arbeitsdruck schwankt oder fällt ab.	-	Es besteht Wassermangel.	<ul style="list-style-type: none"> <li>▶ Wasserhahn ganz öffnen.</li> <li>▶ Sicherstellen, dass eine ausreichende Wassermenge zur Verfügung steht.</li> </ul>
	-	Die Düse ist verstopft.	▶ Düse reinigen.
	-	Das Wasserzulaufsieb oder der Wasserfilter sind verstopft.	▶ Wasserzulaufsieb und Wasserfilter reinigen.
	-	Der Druckreiniger ist undicht oder defekt.	▶ Druckreiniger von einem STIHL Fachhändler prüfen lassen.
Der Wasserstrahl hat eine veränderte Form.	-	Die Düse ist verstopft.	▶ Düse reinigen.
	-	Die Düse ist verschlissen.	▶ Düse ersetzen.
Reinigungsmittel wird nicht angesaugt.	-	Die Flasche ist leer.	▶ Flasche mit Reinigungsmittel füllen.
Anschlüsse an Druckreiniger oder Strahlrohr lassen sich schwer miteinander verbinden.	-	Die Dichtungen der Anschlüsse sind nicht gefettet.	▶ Dichtungen fetten.  19.3



## 19.2 Störungen des Ladegeräts beheben

Störung	LED am Ladegerät	Ursache	Abhilfe
Der Akku wird nicht geladen.	Die LED leuchtet rot.	Der Akku ist zu warm oder zu kalt.	▶ Akku im Ladegerät eingesetzt lassen. Der Ladevorgang startet automatisch, sobald der zulässige Temperaturbereich erreicht ist.
	Die LED blinkt rot.	Die elektrische Verbindung zwischen dem Ladegerät und dem Akku ist unterbrochen.	▶ Akku herausnehmen. ▶ Elektrische Kontakte am Ladegerät reinigen. ▶ Akku einsetzen.
		Im Ladegerät besteht eine Störung.	▶ Ladegerät nicht verwenden und einen STIHL Fachhändler aufsuchen.
		Im Akku besteht eine Störung.	▶ Akku nicht verwenden und einen STIHL Fachhändler aufsuchen.
Das Ladegerät führt keinen Selbsttest durch.	Die LED leuchtet nicht ca. 1 Sekunde lang grün und ca. 1 Sekunde lang rot.	Die elektrische Verbindung zum Ladegerät ist kurz unterbrochen worden.	▶ Netzstecker aus der Steckdose ziehen. ▶ 1 Minute warten. ▶ Netzstecker in die Steckdose stecken.

## 19.3 Dichtungen fetten

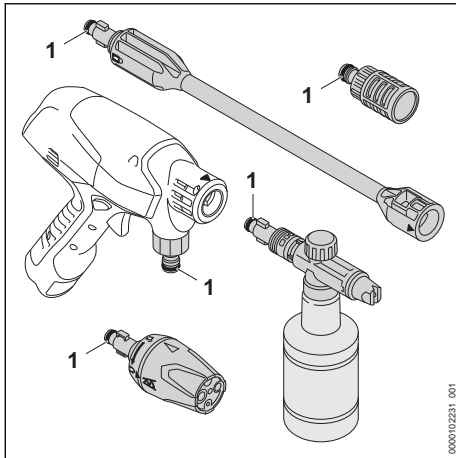

- ▶ Dichtungen (1) mit einem Armaturen Fettgerät fetten.

## 20 Technische Daten

### 20.1 Druckreiniger STIHL RCA 20.0

- Zulässiger Akku: STIHL AS
- elektrische Schutzklasse: III
- Maximal zulässiger Druck (p max.): 2,4 MPa (24 bar)
- Maximaler Wasserzulaufdruck (p in max.): 1 MPa (10 bar)
- Maximaler Wasserdurchsatz (Q max.): 3,9 l/min (230 l/h)

- Minimaler Wasserdurchsatz (Q min.): 2,4 l/min (140 l/h)
- Maximale Saughöhe: 1,5 m
- Maximale Wassertemperatur im Druckbetrieb (t in max): 40 °C
- Maximale Wassertemperatur im Saugbetrieb: 20 °C
- Maße
  - Länge: 329 mm
  - Breite: 82 mm
  - Höhe: 233 mm
- Gewicht (m) ohne Akku, mit angebautem Zubehör: 1,3 kg

Vom Druck abhängige Daten wurden bei einem Zulaufdruck von 0,3 MPa (3 bar) gemessen.

Die Laufzeit ist unter [www.stihl.com/battery-life](http://www.stihl.com/battery-life) angegeben.

### 20.2 Akku STIHL AS

- Akku-Technologie: Lithium-Ionen
- Spannung: 10,8 V
- Kapazität in Ah: siehe Leistungsschild
- Energieinhalt in Wh: siehe Leistungsschild
- Gewicht in kg: siehe Leistungsschild

### 20.3 Ladegerät STIHL AL 1

- Nennspannung: siehe Leistungsschild
- Frequenz: siehe Leistungsschild
- Nennleistung: siehe Leistungsschild
- Ladestrom: siehe Leistungsschild
- Maximaler Energieinhalt des zulässigen Akku STIHL AS: 12,5 Ah

Die Ladezeiten sind unter [www.stihl.com/charging-times](http://www.stihl.com/charging-times) angegeben.

## 20.4 Verlängerungsleitungen

Wenn eine Verlängerungsleitung verwendet wird, müssen deren Adern abhängig von der Spannung und der Länge der Verlängerungsleitung mindestens folgende Querschnitte haben:

**Falls die Nennspannung auf dem Leistungsschild 220 V bis 240 V ist:**

- Leitungslänge bis 20 m: AWG 15 / 1,5 mm<sup>2</sup>
- Leitungslänge 20 m bis 50 m: AWG 13 / 2,5 mm<sup>2</sup>

**Falls die Nennspannung auf dem Leistungsschild 100 V bis 127 V ist:**

- Leitungslänge bis 10 m: AWG 14 / 2,0 mm<sup>2</sup>
- Leitungslänge 10 m bis 30 m: AWG 12 / 3,5 mm<sup>2</sup>

## 20.5 Temperaturgrenzen



### WARNUNG

- Der Akku ist nicht gegen alle Umgebungseinflüsse geschützt. Falls der Akku bestimmten Umgebungseinflüssen ausgesetzt ist, kann der Akku in Brand geraten oder explodieren. Personen können schwer verletzt werden und Sachschaden kann entstehen.
  - ▶ Akku oder Ladegerät nicht unterhalb von - 20 °C oder oberhalb von + 50 °C laden und verwenden.
  - ▶ Akku oder Ladegerät nicht unterhalb von - 20 °C oder oberhalb von + 70 °C aufbewahren.
  - ▶ Druckreiniger nicht unterhalb von 0 °C oder oberhalb von + 50 °C verwenden.
  - ▶ Druckreiniger nicht unterhalb von 0 °C oder oberhalb von + 70 °C aufbewahren.

## 20.6 Empfohlene Temperaturbereiche

Für eine optimale Leistungsfähigkeit des Druckreinigers, Akkus und Ladegeräts die folgenden Temperaturbereiche beachten:

- Druckreiniger:
  - Verwendung: 0 °C bis + 40 °C
  - Aufbewahrung: 0 °C bis + 50 °C
- Akku und Ladegerät:
  - Laden: + 5 °C bis + 40 °C
  - Verwendung: - 10 °C bis + 40 °C
  - Aufbewahrung: - 20 °C bis + 50 °C

Falls der Akku außerhalb der empfohlenen Temperaturbereiche geladen, verwendet oder aufbe-

wahrt wird, kann die Leistungsfähigkeit reduziert sein.

Falls der Akku nass oder feucht ist, den Akku mindestens 48 h bei über + 15 °C und unter + 50 °C, sowie bei unter 70 % Luftfeuchtigkeit trocknen lassen. Eine höhere Luftfeuchtigkeit kann die Trocknungszeit verlängern.

## 20.7 Schallwerte und Vibrationswerte

Der K-Wert für die Schalldruckpegel beträgt 2 dB(A). Der K-Wert für die Schalleistungspegel beträgt 2 dB(A). Der K-Wert für die Vibrationswerte beträgt 2 m/s<sup>2</sup>.

STIHL empfiehlt, einen Gehörschutz zu tragen.

- Schalleistungspegel  $L_{WA}$  gemessen nach EN 60335-2-79: 84 dB(A)
- Vibrationswert  $a_{hv}$  gemessen nach EN 60335-2-79, Flachstrahldüse:  $\leq 2,5$  m/s<sup>2</sup>.

Die angegebenen Schall- und Vibrationswerte wurden nach einem genormten Prüfverfahren gemessen und können zum Vergleich von Elektrogeräten herangezogen werden. Die tatsächlich auftretenden Schall- und Vibrationswerte können von den angegebenen Werten abweichen, abhängig von der Art der Anwendung und dem verwendeten Zubehör. Die angegebenen Schall- und Vibrationswerte können zu einer ersten Einschätzung der Schall- und Vibrationsbelastung verwendet werden. Die tatsächliche Schall- und Vibrationsbelastung muss eingeschätzt werden. Dabei können auch die Zeiten berücksichtigt werden, in denen das Elektrogerät abgeschaltet ist, und solche, in denen es zwar eingeschaltet ist, aber ohne Belastung läuft.

Informationen zur Erfüllung der Arbeitgeberrichtlinie Vibration 2002/44/EG sind unter [www.stihl.com/vib](http://www.stihl.com/vib) angegeben.

## 20.8 REACH

REACH bezeichnet eine EG-Verordnung zur Registrierung, Bewertung und Zulassung von Chemikalien.

Informationen zur Erfüllung der REACH Verordnung sind unter [www.stihl.com/reach](http://www.stihl.com/reach) angegeben.

## 21 Ersatzteile und Zubehör

### 21.1 Ersatzteile und Zubehör

**STIHL** Diese Symbole kennzeichnen original STIHL Ersatzteile und original STIHL Zubehör.

STIHL empfiehlt, original STIHL Ersatzteile und original STIHL Zubehör zu verwenden.

Ersatzteile und Zubehör anderer Hersteller können durch STIHL hinsichtlich Zuverlässigkeit, Sicherheit und Eignung trotz laufender Marktbeobachtung nicht beurteilt werden und STIHL kann für deren Einsatz auch nicht einstehen.

Original STIHL Ersatzteile und original STIHL Zubehör sind bei einem STIHL Fachhändler erhältlich.

## 22 Entsorgen

### 22.1 Druckreiniger, Akku und Ladegerät entsorgen

Informationen zur Entsorgung sind bei der örtlichen Verwaltung oder bei einem STIHL Fachhändler erhältlich.

Eine unsachgemäße Entsorgung kann die Gesundheit schädigen und die Umwelt belasten.

- ▶ STIHL Produkte einschließlich Verpackung gemäß den örtlichen Vorschriften einer geeigneten Sammelstelle für Wiederverwertung zuführen.
- ▶ Nicht mit dem Hausmüll entsorgen.

## 23 EU-Konformitätserklärung

### 23.1 Druckreiniger STIHL RCA 20.0

ANDREAS STIHL AG & Co. KG

Badstraße 115

D-71336 Waiblingen

Deutschland

erklärt in alleiniger Verantwortung, dass

- Bauart: Druckreiniger
- Fabrikmarke: STIHL
- Typ: RCA 20.0
- Serienidentifizierung: RA02

den einschlägigen Bestimmungen der Richtlinien 2011/65/EU, 2006/42/EG, 2014/30/EU entspricht und in Übereinstimmung mit den jeweils zum Produktionsdatum gültigen Versionen der folgenden Normen entwickelt und gefertigt worden ist: EN 55014-1, EN 55014-2, EN 60335-1, EN 60335-2-54, EN 62233.

Zur Ermittlung des gemessenen und des garantierten Schalleistungspegels wurde nach Richtlinie 2000/14/EG, Anhang V, unter Anwendung der Norm ISO 3744 verfahren.

- gemessener Schalleistungspegel: 84 dB(A)
- garantierter Schalleistungspegel: 86 dB(A)

Die Technischen Unterlagen sind bei der Produktzulassung der ANDREAS STIHL AG & Co. KG aufbewahrt.

Das Baujahr, das Herstellungsland und die Maschinenummer sind auf dem Druckreiniger angegeben.

Waiblingen, 01.08.2022

ANDREAS STIHL AG & Co. KG

i. V. 

Robert Olma, Vice President, Regulatory Affairs & Global Governmental Relations

## 24 UKCA-Konformitätserklärung

### 24.1 Druckreiniger STIHL RCA 20.0

**UK  
CA**

ANDREAS STIHL AG & Co. KG

Badstraße 115

D-71336 Waiblingen

Deutschland

erklärt in alleiniger Verantwortung, dass

- Bauart: Druckreiniger
- Fabrikmarke: STIHL
- Typ: RCA 20.0
- Serienidentifizierung: RA02

den einschlägigen Bestimmungen der UK-Verordnungen The Restriction of the Use of Certain Hazardous Substances in Electrical and Electronic Equipment Regulations 2012, Supply of Machinery (Safety) Regulations 2008 und Electromagnetic Compatibility Regulations 2016 entspricht und in Übereinstimmung mit den jeweils zum Produktionsdatum gültigen Versionen der folgenden Normen entwickelt und gefertigt worden ist: EN 55014-1, EN 55014-2, EN 60335-1, EN 60335-2-54, EN 62233.

Zur Ermittlung des gemessenen und des garantierten Schalleistungspegels wurde nach UK-

Verordnung Noise Emission in the Environment by Equipment for use Outdoors Regulations 2001, Schedule 8, unter Anwendung der Norm ISO 3744 verfahren.

- gemessener Schallleistungspegel: 84 dB(A)
- garantierter Schallleistungspegel: 86 dB(A)

Die Technischen Unterlagen sind bei der ANDREAS STIHL AG & Co. KG aufbewahrt.

Das Baujahr, das Herstellungsland und die Maschinenummer sind auf dem Druckreiniger angegeben.

Waiblingen, 01.08.2022

ANDREAS STIHL AG & Co. KG

i. V. 

Robert Olma, Vice President, Regulatory Affairs & Global Governmental Relations

## 25 Anschriften

### STIHL Hauptverwaltung

ANDREAS STIHL AG & Co. KG  
Postfach 1771  
D-71307 Waiblingen

### STIHL Vertriebsgesellschaften

#### DEUTSCHLAND

STIHL Vertriebszentrale AG & Co. KG  
Robert-Bosch-Straße 13  
64807 Dieburg  
Telefon: +49 6071 3055358

#### ÖSTERREICH

STIHL Ges.m.b.H.  
Fachmarktstraße 7  
2334 Vösendorf  
Telefon: +43 1 86596370

#### SCHWEIZ

STIHL Vertriebs AG  
Isenrietstraße 4  
8617 Mönchaltorf  
Telefon: +41 44 9493030

## Contents

1	Introduction.....	28
2	Guide to Using this Manual.....	29
3	Overview.....	29
4	Safety Precautions.....	31

5	Preparing the pressure washer for operation.....	39
6	Charging the Battery, LEDs.....	39
7	Assembling the pressure washer.....	40
8	Connecting to a water source.....	41
9	Removing and Fitting the Battery.....	43
10	Switching the pressure washer on and off.....	43
11	Checking the pressure washer and battery.....	44
12	Working with the pressure washer.....	44
13	After Finishing Work.....	46
14	Transporting.....	46
15	Storing.....	46
16	Cleaning.....	47
17	Maintenance.....	48
18	Repairing.....	48
19	Troubleshooting.....	48
20	Specifications.....	50
21	Spare Parts and Accessories.....	52
22	Disposal.....	52
23	EC Declaration of Conformity.....	52
24	UKCA Declaration of Conformity.....	52
25	Addresses.....	53

## 1 Introduction

Dear Customer,

Thank you for choosing STIHL. We develop and manufacture our quality products to meet our customers' requirements. The products are designed for reliability even under extreme conditions.

STIHL also stands for premium service quality. Our dealers guarantee competent advice and instruction as well as comprehensive service support.

STIHL expressly commit themselves to a sustainable and responsible handling of natural resources. This user manual is intended to help you use your STIHL product safely and in an environmentally friendly manner over a long service life.

We thank you for your confidence in us and hope you will enjoy working with your STIHL product.

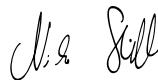

Dr. Nikolas Stihl

**IMPORTANT! READ BEFORE USING AND KEEP IN A SAFE PLACE FOR REFERENCE.**

## 2 Guide to Using this Manual

### 2.1 Applicable documents

The local safety regulations apply.

- ▶ In addition to this User Manual, you should also read, understand and retain the following documents:
  - Safety information for STIHL batteries and products with built-in battery: [www.stihl.com/safety-data-sheets](http://www.stihl.com/safety-data-sheets)
  - User Manual and packaging of the accessory used
  - User Manual and packaging of the detergent used

### 2.2 Warning Notices in Text

#### DANGER

- This notice refers to risks which result in serious or fatal injury.
  - ▶ Serious or fatal injuries can be avoided by taking the precautions mentioned.

#### WARNING

- This notice refers to risks which **can** result in serious or fatal injury.
  - ▶ Serious or fatal injuries can be avoided by taking the precautions mentioned.

#### NOTICE

- This notice refers to risks which can result in damage to property.
  - ▶ Damage to property can be avoided by taking the precautions mentioned.

### 2.3 Symbols in Text



This symbol refers to a chapter in this instruction manual.

## 3 Overview

### 3.1 Pressure washer

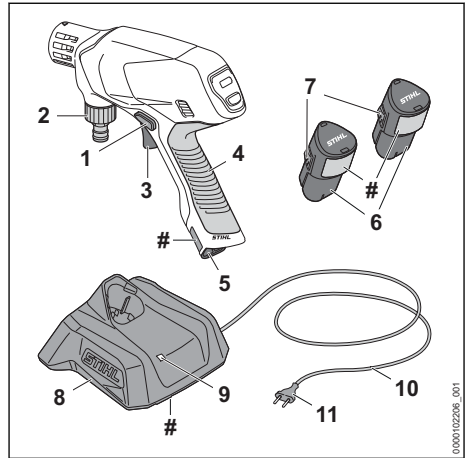

- 1 Locking slide**  
The locking slide unlocks the trigger.
  - 2 Connector**  
The connector is used to connect the water hose.
  - 3 Trigger**  
The trigger switches the pressure washer on and off.
  - 4 Control handle**  
The control handle operates, holds and directs the pressure washer.
  - 5 Battery compartment**  
The battery compartment holds the battery.
  - 6 Battery**  
The battery supplies power to the pressure washer.
  - 7 Locking hook**  
Holds the battery in the battery compartment.
  - 8 Charger**  
The charger charges the battery.
  - 9 LED**  
The LED indicates the status of the charger.
  - 10 Connecting cable**  
The connecting cable connects the charger to the mains plug.
  - 11 Mains plug**  
The mains plug connects the connecting cable with a socket.
- # Rating plate with machine number**

## 3.2 Control panel

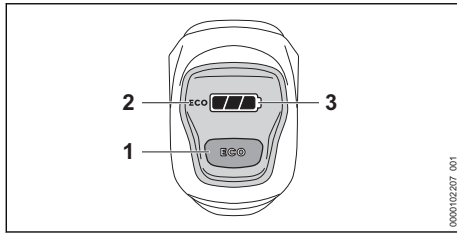

### 1 Pushbutton ECO

The pushbutton starts and stops the ECO mode.

### 2 Display ECO

The display shows the ECO mode.

### 3 Display

The display shows the state of charge of the battery and errors.

## 3.3 Accessories

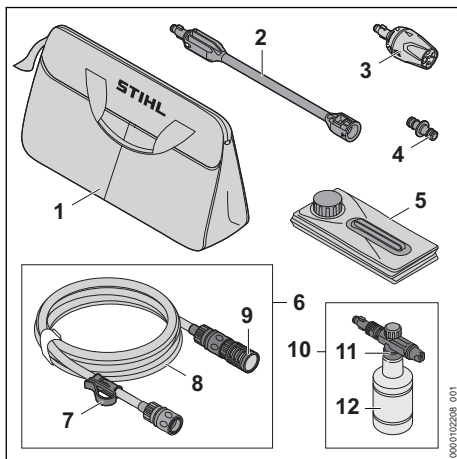

### 1 Bag

The bag is used to transport and store the pressure washer, accessories, battery and charger.

### 2 Spray lance

The spray lance connects the pressure washer to the nozzle.

### 3 Multi-functional nozzle

The multi-functional nozzle consists of a fan-jet nozzle, a rotary nozzle, a narrow jet nozzle and a pouring nozzle.

### 4 Adapter

The adapter connects the water hose of the suction set to the water hose of the water network.

### 5 Folding canister

The folding canister acts as a water tank in suction mode.

### 6 Suction set

The suction set serves to draw water from the folding canister, rain barrels, cisterns, flowing or stagnant waters.

### 7 Clip

The clip secures the water hose and the suction cup in the folding canister against slipping out.

### 8 Water hose

The water hose connects the pressure washer to the water source.

### 9 Suction bell

The suction bell filters the incoming water.

### 10 Spraying set

The spraying set is used when cleaning with detergents.

### 11 Spray nozzle

The spray nozzle adds the detergent to the water.

### 12 Bottle

The bottle contains the detergent.

## 3.4 Symbols

Meaning of symbols that may be on the pressure washer, the accessory, the battery and the charger:

 In this position, the fan-jet nozzle is set on the multinozzle.

 In this position, the rotary nozzle is set on the multinozzle.

 In this position, the narrow jet nozzle is set on the multinozzle.

 In this position, the pouring nozzle is set on the multinozzle.

 In this position the accessory is unlocked.

 In this position the accessory is engaged.

 This product is designed for use with a STIHL battery. Permissible batteries are listed in this User Manual.

 The battery must be recharged with a STIHL charger. The admissible chargers are listed in these safety instructions.



The LED lights up or flashes green.  
The battery is charging.



The LED flashes red. There is no electrical contact between the battery and the charger, or there is a fault in the battery or charger.



Guaranteed sound power level in accordance with Directive 2000/14/EC in dB(A) for the purpose of comparing the sound emissions of products.



The information next to the symbol indicates the energy content of the battery according to the cell manufacturer's specification. The energy content available in operation is lower.



Operate the electric product in a dry place, indoors only.



Do not dispose of the product with your household waste.



Read and understand the User Manual and keep it in a safe place for reference.



These symbols indicate original STIHL spare parts and original STIHL accessories.

## 4 Safety Precautions

### 4.1 Warning Signs

#### 4.1.1 Pressure washer

Meaning of warning symbols on the pressure washer:



Observe safety notices and take the necessary precautions.



Read and understand the User Manual and keep it in a safe place for reference.



Wear safety glasses.



Do not connect the pressure washer directly to the drinking water supply.



Remove the battery during work interruptions, transport, storage, maintenance or repair.

#### 4.1.2 Battery

Meaning of warning symbols on the battery:



Observe safety notices and take the necessary precautions.



Read and understand the User Manual and keep it in a safe place for reference.



Protect the battery against heat and fire.



Do not immerse the battery in liquids.

#### 4.1.3 Charger

Meanings of the warning signs on the charger:



Observe safety notices and take the necessary precautions.



Read and understand the User Manual and keep it in a safe place for reference.



Protect the charger from rain and dampness.

### 4.2 Intended Use

The STIHL RCA 20.0 pressure washer is used to clean the area around the house, e.g., garden furniture, bicycles, toys, barbecues, garbage cans and vehicles or for mobile cleaning.

The pressure washer is not suitable for commercial use.

The pressure washer must not be used in the rain.

The STIHL AS battery supplies power to the pressure washer.

The STIHL AL 1 charger recharges the STIHL AS battery.

### ▲ WARNING

- Using the pressure washer for purposes for which it is not designed may result in serious or fatal injuries or damage to property.
  - ▶ Use the pressure washer as described in this User Manual.

The STIHL RCA 20.0 pressure washer is not intended for the following applications:

- Cleaning asbestos cement and similar surfaces



- Cleaning surfaces painted or varnished with paints containing lead
- Cleaning surfaces which come into contact with foodstuffs

## ▲ WARNING

- Batteries and chargers not explicitly approved by STIHL for the pressure washer may cause a fire or explosion. Persons may be seriously or fatally injured, and property may be damaged.
  - ▶ Use the pressure washer with a STIHL AS battery.
  - ▶ Recharge the STIHL AS battery with a STIHL AL 1 charger.
- Using the pressure washer, battery or the charger for purposes for which they were not designed may result in serious or fatal injuries and damage to property may occur.
  - ▶ Use the pressure washer, battery and charger as described in this User Manual.

### 4.3 Requirements for users

## ▲ WARNING

- Users without adequate training or instruction cannot recognize or assess the risks involved in using the pressure washer, battery and charger. The user or other persons may sustain serious or fatal injuries.



- ▶ Read and understand the User Manual and keep it in a safe place for reference.

- ▶ If the pressure washer, battery or charger are passed on to another person: Always give them the User Manual.
- ▶ Make sure that the user meets the following conditions:
  - The user is rested.
  - This machine and the battery must not be used by persons (including children) with impaired physical, sensory or mental abilities or lack of experience and know-how.
  - The user can recognize and assess the hazards of the pressure washer and battery.
  - The user is an adult or is being trained in an occupation under supervision according to national regulations.
  - The user has received instruction from a STIHL authorized dealer or other experienced user before using the pressure washer for the first time.

- The user is not under the influence of alcohol, medication or drugs.
- ▶ If you are unsure: Contact a STIHL authorized dealer.

### 4.4 Clothing and equipment

## ▲ WARNING

- Objects may be thrown into the air at high speed while working. The user may be injured.
  - ▶ Wear close fitting safety glasses. Suitable safety glasses tested to standard EN 166 or national standards and bearing the corresponding mark are available to buy.
  - ▶ Wear a long sleeved, close fitting top and long trousers.
- Spray (aerosols) may form while operating. Breathing in aerosols can be harmful to health and trigger allergic reactions.
  - ▶ Carry out a risk assessment according to the surface to be cleaned and the surrounding area.
  - ▶ If the risk assessment shows formation of aerosols: Wear a respirator of protection class FFP2 or equivalent protection class.
- Wearing unsuitable footwear can cause the user to slip and fall. The user may be injured.
  - ▶ Wear sturdy, enclosed footwear with non-slip soles.



### 4.5 Work Area and Surroundings

#### 4.5.1 Pressure washer

## ▲ WARNING

- Bystanders, children and animals cannot be aware of nor assess the dangers of the pressure washer and objects being thrown into the air. This may result in serious injury to bystanders, children and animals and damage to property.
  - ▶ Keep bystanders, children and animals away from the working area.
  - ▶ Do not leave the pressure washer unattended.
  - ▶ Make sure that children cannot play with the pressure washer.
- If you work in the rain or in a damp environment, an electric shock may occur. This can result in injuries to the user and may damage the pressure washer.
  - ▶ Do not use in rain.
  - ▶ Position pressure washer so that it does not get wet.
- Electrical components of the pressure washer can produce sparks. Sparks may cause fires



and explosions in highly flammable or explosive environments. Persons may be seriously or fatally injured, and property may be damaged.

- ▶ Do not work in a highly flammable or explosive environment.

#### 4.5.2 Battery

### ▲ WARNING

- Bystanders, children and animals cannot recognize or assess the dangers of the battery. Bystanders, children and animals may be seriously injured.
  - ▶ Keep bystanders, children and animals away from the work area.
  - ▶ Do not leave the battery unattended.
  - ▶ Make sure that children cannot play with the battery.
- The battery is not protected against all ambient conditions. If the battery is exposed to certain ambient conditions, the battery may catch fire, explode or be irreparably damaged. This may result in serious injury to people and damage to property.



- ▶ Protect battery from heat and fire.
- ▶ Do not throw the battery into a fire.

- ▶ Do not charge, use and store the battery outside of the specified temperature limits,  20.5.



- ▶ Do not immerse the battery in liquids.

- ▶ Keep battery away from small metal parts.
- ▶ Do not expose the battery to high pressure.
- ▶ Do not expose the battery to microwaves.
- ▶ Protect the battery against chemicals and salts.

#### 4.5.3 Charger

### ▲ WARNING

- Bystanders and children are not aware of and cannot assess the dangers of a charger or electric current. Bystanders, children and animals may be seriously or fatally injured.
  - ▶ Keep bystanders, children and animals away from the work area.
  - ▶ Make sure that children cannot play with the charger.
- The charger is not waterproof. If you work in rain or in a damp environment, an electric shock may occur. The user may be injured and the charger may be damaged.



- ▶ Do not operate it in the rain or in a damp environment.

- The charger is not protected against all ambient conditions. If the charger is exposed to certain ambient conditions, it may catch fire or explode. This may result in serious injury to people and damage to property.
  - ▶ Operate the charger in an enclosed, dry room.
  - ▶ Do not operate the charger in a flammable environment or in an explosive environment.
  - ▶ Do not operate the charger on a readily combustible surface.
  - ▶ Do not use and store the charger outside of the specified temperature limits,  20.5.
- People may trip over the connecting cable. People may be injured and the charger may be damaged.
  - ▶ Lay the connecting cable flat on the floor.

## 4.6 Safe Condition

### 4.6.1 Pressure washer

The pressure washer is in a safe condition if the following points are observed:

- The pressure washer is undamaged.
- The handle, the couplings and the accessories are undamaged.
- The accessories are correctly installed.
- The pressure washer is clean.
- The accessories are clean.
- The controls function properly and have not been modified.
- Original STIHL accessories designed for this pressure washer are installed.

### ▲ WARNING

- If not in safe condition, components may no longer operate correctly, and safety devices may be rendered ineffective. Persons may be seriously injured or killed.
  - ▶ Work only with an undamaged pressure washer.
  - ▶ Never use damaged couplings or accessories.
  - ▶ Mount accessories as described in this User Manual.
  - ▶ If the pressure washer is dirty: Clean the pressure washer.
  - ▶ If the accessories are dirty: Clean accessories.
  - ▶ If the battery compartment is moist or wet: Allow the battery compartment to dry.

- ▶ Do not modify pressure washer.
- ▶ If the controls do not function properly: Do not work with the pressure washer.
- ▶ Install original STIHL accessories designed for this pressure washer.
- ▶ Install accessories as described in this User Manual or in the User Manual for the accessories.
- ▶ Never insert objects in the pressure washer's openings.
- ▶ Replace worn or damaged warning signs.
- ▶ If you are unsure: Contact a STIHL authorized dealer.

#### 4.6.2 Battery

The battery is in a safe condition if the following points are observed:

- Battery is undamaged.
- The battery is clean and dry.
- Battery functions properly and has not been modified.

### ⚠ WARNING

- A battery that is not in a safe condition cannot operate safely. Persons may be seriously injured.
  - ▶ Never work with a damaged battery.
  - ▶ Never attempt to charge a damaged or defective battery.
  - ▶ If the battery is dirty: Clean the battery.
  - ▶ If the battery is wet or damp: Allow the battery to dry,  20.6.
  - ▶ Never attempt to modify the battery.
  - ▶ Never insert objects in the battery's openings.
  - ▶ Never bridge the battery's contacts with metallic objects (short circuit).
  - ▶ Do not open the battery.
  - ▶ Replace worn or damaged labels.
- Fluid may leak from a damaged battery. If that liquid comes into contact with the skin or eyes, the skin or eyes may be irritated.
  - ▶ Avoid contact with the liquid.
  - ▶ If skin contact occurs: Wash affected areas of skin with plenty of water and soap.
  - ▶ In the event of contact with eyes: Rinse eyes with plenty of water for at least 15 minutes and consult a doctor.
- A damaged or defective battery may smell unusual, emit smoke or burn. Persons may be seriously or fatally injured, and property may be damaged.
  - ▶ If the battery smells unusual or emits smoke: do not use the battery and keep it away from combustible substances.

- ▶ If the battery catches fire: Attempt to extinguish the battery with a fire extinguisher or water.

#### 4.6.3 Charger

The charger is in a safe condition if the following points are observed:

- Charger is undamaged.
- Charger is clean and dry.

### ⚠ WARNING

- If components do not comply with safety requirements, they will no longer function properly and safety devices may be rendered inoperative. This can result in serious or fatal injuries.
  - ▶ Do not use a damaged charger.
  - ▶ If the charger is dirty or wet: Clean the charger and allow it to dry.
  - ▶ Never attempt to modify the charger.
  - ▶ Never insert objects in the charger's openings.
  - ▶ Never bridge the charger's contacts with metallic objects (short circuit).
  - ▶ Do not open the charger.

#### 4.7 Working

### ⚠ WARNING

- In certain situations, the user may no longer be able to concentrate on their work. This may result in the user stumbling, falling and suffering serious injury.
  - ▶ Work calmly and methodically.
  - ▶ If light and visibility are poor: Do not work with the pressure washer.
  - ▶ Operate pressure washer alone.
  - ▶ Watch out for obstacles.
  - ▶ Work standing on the ground and keep your balance. If you have to work at a height: Use a mobile elevating work platform or a secure scaffolding.
  - ▶ If you start feeling fatigue: Take a break.
- If the behavior of the pressure washer changes during operation or feels unusual, it may no longer be in a safe condition. This may result in serious injury to people and damage to property.
  - ▶ Stop working, remove the battery and contact a STIHL authorized dealer.
  - ▶ To ensure an adequate exchange of cooling air, do not cover the pressure washer.
- When the trigger is released, the high-pressure pump switches off automatically and water stops flowing out of the nozzle. The pressure washer is then in stand-by mode and

is still switched on. If the trigger is squeezed, the high-pressure pump switches on again automatically and water flows out of the nozzle. This may result in serious injury to people and damage to property.

- ▶ When not operating the machine: Lock the trigger.
- ▶ Remove the battery.
- At temperatures below 0 °C, water can freeze on the surface to be cleaned and in the components of the pressure washer. The user may slip, fall and be seriously injured. Damage to property may occur.
  - ▶ Do not use your pressure washer at temperatures below 0°C.
- If working at a height, the pressure washer or the accessories may fall to the ground. This may result in serious injury to people and damage to property.
  - ▶ Use a work platform or a secure scaffolding.
  - ▶ Secure the pressure washer and accessories against falling down.
- The water jet may detach asbestos fibers from surfaces. Asbestos fibers may spread through the air after drying and be breathed in. Breathing in asbestos fibers can be harmful to health.
  - ▶ Do not clean surfaces containing asbestos.
- The water jet may remove oil from vehicles or machinery. The oily water may enter the soil, the water system or the drains. That would create an environmental hazard.
  - ▶ Vehicles or machinery should only be cleaned at places where there is an oil trap in the water drain.
- In combination with leaded paint the water jet can form leaded aerosols and leaded water. Leaded aerosols and leaded water may enter the soil, the water system or the drains. Inhaling aerosols can be harmful to health and trigger allergic reactions. That would create an environmental hazard.
  - ▶ Do not clean surfaces that are painted or lacquered with leaded paint.
- The water jet can damage sensitive surfaces. Damage to property may occur.
  - ▶ Do not clean sensitive surfaces with the rotary nozzle.
  - ▶ Sensitive surfaces made of rubber, fabric, wood and similar materials should be cleaned at a lower operating pressure and from a greater distance.
- If while in use the multi-functional nozzle is immersed in dirty water and then operated, the multi-functional nozzle may be damaged.
  - ▶ Do not use the multi-functional nozzle in dirty water.
  - ▶ If cleaning a container: Empty the container and allow the water to flow away while cleaning it.
- Easily combustible and explosive liquids that are sucked in can cause fires and explosions. Persons may be seriously or fatally injured, and property may be damaged.
  - ▶ Do not draw in or spread easily combustible or explosive liquids.
- Drawing in irritating, corrosive and toxic liquids can endanger health and damage components of the pressure washer. Persons may be seriously or fatally injured, and property may be damaged.
  - ▶ Do not suck in or spread irritating, caustic or toxic liquids.
- The strong water jet can seriously injure people and animals and cause damage to property.
  - ▶ Do not direct the water jet at people and animals.
  - ▶ Do not direct the water jet at places that are not fully visible.
  - ▶ Do not use the water jet to clean clothing while wearing it.
  - ▶ Do not use the water jet to clean shoes or boots while wearing them.
- If electrical equipment, electrical connections, sockets and live power cords come into contact with water, electric shock may result. Persons may be seriously or fatally injured, and property may be damaged.
  - ▶ Do not direct the water jet at electrical systems, electrical connections, sockets and live cables.
- If electrical appliances come into contact with water, electric shock may result. The user may be seriously injured or killed, and property may be damaged.
  - ▶ Do not direct the water jet at electrical appliances.
  - ▶ Keep electrical appliances from the working area.
- An incorrectly routed water hose may suffer damage and people may trip over it. People may be injured and the water hose may be damaged.
  - ▶ Do not direct the water jet at the water hose.
  - ▶ Route and mark the water hose so that people will not trip over it.
  - ▶ Route the water hose so that it is not under tension or tangled.

- ▶ Route the water hose so that it will not be damaged, kinked or crushed, or chafed.
- ▶ Protect the water hose from heat, oil and chemicals.
- The strong water jet produces reactive forces. The user may lose control of the pressure washer due to the reaction forces that occur. The user may be seriously injured and property damage may occur.
  - ▶ Hold the pressure washer securely.
  - ▶ Work as described in this User Manual.

## 4.8 Detergents

### ▲ WARNING

- If detergents come into contact with the skin or eyes, the skin or eyes may be irritated.
  - ▶ Observe the user manual for the detergent.
  - ▶ Avoid contact with detergents.
  - ▶ If skin contact occurs: Wash affected areas of skin with plenty of water and soap.
  - ▶ In the event of contact with eyes: Rinse eyes with plenty of water for at least 15 minutes and consult a doctor.
- Using the wrong or inappropriate detergent can damage the pressure washer or the surface of the object being cleaned and be harmful to the environment.
  - ▶ STIHL recommends the use of genuine STIHL detergents.
  - ▶ Observe the user manual for the detergent.
  - ▶ If you are unsure: Contact a STIHL authorized dealer.

## 4.9 Connecting the water supply

### ▲ WARNING

- Releasing the spray gun trigger causes a kickback in the water hose. A kickback can force dirty water back into the drinking water main. This can pollute the drinking water.



- ▶ Do not connect the pressure washer directly to the drinking water supply.
- ▶ Observe the regulations of the water supply company. If required, use proper system separation (e.g., backflow preventer) when connecting to the drinking water system.
- Dirty or sandy water can damage components of the pressure washer.
  - ▶ Use clean water.
  - ▶ If using dirty or sandy water: Use a STIHL suction set with integrated water filter with the pressure washer.

- If the water supply to the pressure washer is insufficient, components of the pressure washer may be damaged.
  - ▶ Turn tap fully on.
  - ▶ Make sure there is a sufficient supply of water to the pressure washer, [Fig. 20](#).

## 4.10 Charging

### ▲ WARNING

- A damaged or defective charger may produce an unusual smell or emit smoke during the charging process. This may result in personal injuries and damage to property.
  - ▶ Disconnect the plug from the wall outlet.
- The charger can overheat and cause a fire if heat dissipation is inadequate. This can result in serious or fatal injuries and damage to property.
  - ▶ Do not cover the charger.

## 4.11 Connecting to the power supply

Contact with live components may occur for the following reasons:

- The connecting cable or the extension cord is damaged.
- The mains plug of the connecting cable or extension cord is damaged.
- The socket is not properly installed.

### ▲ DANGER

- Contact with live parts may result in electric shock. This may result in serious or fatal injury to the user.
  - ▶ Make sure that the connecting cable, extension cord and their mains plugs are undamaged.



If the connecting cable or the extension cord is damaged:

- ▶ Do not touch the damaged area.
- ▶ Disconnect the mains plug from the power supply.
- ▶ Make sure your hands are dry before touching the connecting cable, extension cord or mains plugs.
- ▶ Plug the mains plug of the connecting cable or extension cord into a properly installed, shockproof socket with the correct fuse rating.
- ▶ Install the charger with a ground fault circuit interrupter (30 mA, 30 ms).
- A damaged or unsuitable extension cable can result in electric shock. There is a risk of serious or fatal injury.
  - ▶ Use an extension cable with the correct cable cross-section, [Fig. 20.4](#).

## ▲ WARNING

- Overvoltage can occur in the charger if the line voltage or frequency are incorrect during charging. The charger may be damaged.
  - ▶ Make sure that the mains voltage and the mains frequency of the power supply match the data on the rating plate of the charger.
- If the charger is connected to a power strip, electrical components may be overloaded during the charging process. The components may overheat and cause a fire. Persons may be seriously or fatally injured, and property may be damaged.
  - ▶ Ensure that the technical specifications for the power strip are not exceeded by the information on the rating plate of the charger and of all electrical devices connected to the power strip.
- An incorrectly routed connecting cable or extension cord may be damaged, and people may trip over it. People may be injured, and the connecting cable or extension cord may be damaged.
  - ▶ Route and mark the connecting cable and extension cord so that people will not trip over them.
  - ▶ Route the connecting cable and extension cord so that they are not under tension or tangled.
  - ▶ Route the connecting cable and extension cord so that they will not be damaged, kinked or crushed and will not be chafed.
  - ▶ Protect the connecting cable and extension cord from heat, oil and chemicals.
  - ▶ Lay the connecting cable and extension cord on a dry surface.
- The extension cable warms up in operation. If that heat cannot escape, it may cause a fire.
  - ▶ If using a cable reel: completely unroll the cable reel.
- If wiring and pipes are laid in the wall, they may be damaged if the charger is mounted on the wall. Contact with wiring can result in electric shock. This may result in serious injury to people and damage to property.
  - ▶ Make sure there is no wiring or pipes in the wall at the proposed mounting site.
- If the charger is not mounted on the wall as described in this User Manual, the charger or the battery may fall or the charger may overheat. This may result in injury to people and damage to property.
  - ▶ Mount the charger on a wall as described in this User Manual.

- If the charger is mounted on a wall with the battery inserted, the battery may fall out of the charger. This may result in injury to people and damage to property.
  - ▶ Mount the charger on the wall first before inserting the battery.

## 4.12 Transporting

### 4.12.1 Pressure washer

## ▲ WARNING

- The pressure washer may tip over or shift during transport. People may be injured or property may be damaged.
  - ▶ Lock trigger.
  - ▶ Remove the battery.



- ▶ Transport the pressure washer in the bag supplied.
- Water can freeze in pressure washer components at temperatures below 0°C. This can result in damage to the pressure washer.
  - ▶ Empty pressure washer and accessories.

### 4.12.2 Battery

## ▲ WARNING

- The battery is not protected against all ambient conditions. The battery may be damaged if it is exposed to certain ambient conditions, and damage to property may occur.
  - ▶ Never transport a damaged battery.
  - ▶ If a bag is supplied: Transport the battery in the bag supplied.
- The battery may turn over or shift during transport. This may result in injury to people and damage to property.
  - ▶ Pack the battery in packaging in such a way that it cannot move.
  - ▶ Secure the packaging so that it cannot move.

### 4.12.3 Charger

## ▲ WARNING

- The charger can turn over or move while being transported. This may result in personal injuries and damage to property.
  - ▶ Disconnect the plug from the wall outlet.
  - ▶ Remove the battery.
  - ▶ Transport the charger in the bag supplied.
  - ▶ If no bag is supplied with the charger: Secure the charger with lashing straps,

belts or a net to prevent it turning over and moving.

- The connecting cable must not be used for carrying the charger. The connecting cable and the charger may be damaged.
  - ▶ Wind up the connecting cable and attach it to the charger.

## 4.13 Storing

### 4.13.1 Pressure washer

#### ⚠ WARNING

- Children are not aware of and cannot assess the dangers of the pressure washer. Children may be seriously injured.
  - ▶ Lock trigger.



- ▶ Remove the battery.

- ▶ Store the pressure washer out of the reach of children.

- Moisture may cause the electrical contacts on the pressure washer and metal components to corrode. This can result in damage to the pressure washer.



- ▶ Remove the battery.

- ▶ Store the pressure washer in a clean and dry condition.

- Water can freeze in pressure washer components at temperatures below 0°C. This can result in damage to the pressure washer.
  - ▶ Empty pressure washer and accessories.

### 4.13.2 Battery

#### ⚠ WARNING

- Children are not aware of and cannot assess the dangers of the battery. Children may be seriously injured.
  - ▶ Store the battery out of the reach of children.
- The battery is not protected against all ambient conditions. If the battery is exposed to certain ambient conditions, the battery may be irreparably damaged.
  - ▶ Store the battery in a clean and dry condition.
  - ▶ Store the battery in an enclosed space.
  - ▶ Store battery separately from pressure washer.
  - ▶ If the battery is stored in the charger, disconnect the mains plug and store the bat-

tery at a state of charge between 40% and 60% (2 lit green LEDs).

- ▶ Do not store the battery outside of the specified temperature limits, 20.5.

### 4.13.3 Charger

#### ⚠ WARNING

- Children are not aware of and cannot assess the dangers of a charger. Children can be seriously injured or killed.
  - ▶ Disconnect the plug from the wall outlet.
  - ▶ Store the charger out of reach of children.
- The charger is not protected against all ambient conditions. If the charger is exposed to certain ambient conditions, the charger may be damaged.
  - ▶ Disconnect the plug from the wall outlet.
  - ▶ If the charger is hot: Allow the charger to cool down.
  - ▶ Store the charger in a clean, dry place.
  - ▶ Store the charger in an enclosed room.
  - ▶ Do not store the charger outside of the specified temperature limits, 20.5.
- The connecting cable should not be used for carrying the charger or hanging up the charger. The connecting cable and the charger may be damaged.
  - ▶ Hold the charger by the housing in a secure grip. The charger is provided with a handle recess to make it easy to pick up the charger.
  - ▶ Hang the charger on the wall mounting.

## 4.14 Cleaning, maintenance and repair

#### ⚠ WARNING

- The pressure washer may start up unintentionally if the battery is left in place during cleaning, maintenance or repair operations. This may result in serious injury to people and damage to property.
  - ▶ Lock trigger.



- ▶ Remove the battery.













- Harsh detergents, cleaning with a water jet or pointed objects can damage the pressure washer, the battery and the charger. If the pressure washer, the battery or the charger is not cleaned correctly, components may no longer function properly or safety devices may be rendered inoperative. People may suffer serious injuries as a result.

- ▶ Clean the pressure washer, battery and charger as described in this User Manual.
- If the pressure washer, battery or charger are not serviced or repaired correctly, components may no longer function properly, or safety devices may be rendered inoperative. Persons may be seriously injured or killed.
  - ▶ Do not attempt to service or repair the pressure washer, battery or charger.
  - ▶ If the pressure washer, battery or the charger require servicing or repairs: Contact a STIHL authorized dealer.

## 5 Preparing the pressure washer for operation

### 5.1 Preparing the pressure washer for operation

The following steps must be performed before commencing work:

- ▶ Ensure that the following components are in a safe condition:
  - Pressure washer and hose coupling,  4.6.1.
  - Battery,  4.6.2.
  - Charger,  4.6.3.
- ▶ Check the battery,  11.2.
- ▶ Fully charge the battery,  6.2.
- ▶ Clean the pressure washer,  16.1.
- ▶ If using the STIHL suction set: Check the water filter for dirt and clean it if it is dirty,  16.4.
- ▶ If a spray lance is used: Attach spray lance,  7.1.1.
- ▶ If using a nozzle: Attach the nozzle,  7.2.1.
- ▶ If using a detergent: Working with detergent,  12.4.
- ▶ Connect water supply,  8.
- ▶ Check the controls,  11.1.
- ▶ If you cannot carry out these steps: Do not use the pressure washer and contact a STIHL authorized dealer.

## 6 Charging the Battery, LEDs

### 6.1 Mounting the charger on a wall

The charger can be mounted on a wall.

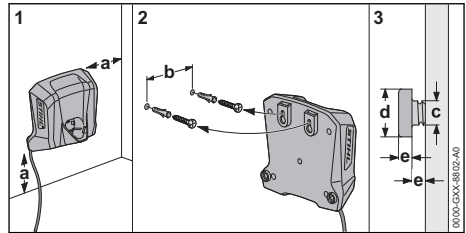

- ▶ Check the following points when mounting the charger on a wall:
  - Use suitable mounting materials.
  - The charger is level.
    - The following dimensions are observed:
      - a = at least 100 mm
      - b = 54 mm
      - c = 4.5 mm
      - d = 9 mm
      - e = 2.5 mm

### 6.2 Charging the Battery

The charging time depends on various factors, e.g. the battery temperature or the ambient temperature. For optimum performance, note the recommended temperature ranges,  20.6. The actual charging time may vary from the charging time indicated. The charging time is indicated at [www.stihl.com/charging-times](http://www.stihl.com/charging-times).

The charging process starts automatically when the mains plug is plugged into a socket and the battery is inserted into the charger. The charger switches off automatically when the battery is fully charged.

The battery and the charger warm up during charging.

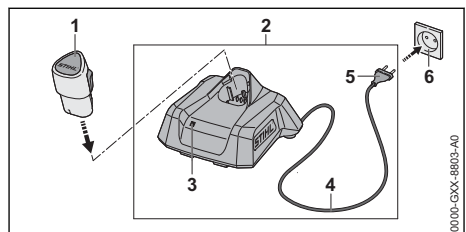

- ▶ Insert the mains plug (5) in a convenient wall outlet (6).
  - The charger (2) runs a self test. The LED (3) glows green for about 1 second and then red for about 1 second.
- ▶ Fit the connecting cable (4).



- ▶ Insert the battery (1) in the guides in the charger (2) and press it home as far as stop. The LED (3) glows or flashes green. The battery (1) is being charged.
- ▶ When the LED (3) stops glowing: The battery (1) is fully charged and can be taken out of the charger (2).
- ▶ If the charger (2) is no longer being used: Disconnect the mains plug (5) from the socket (6).

### 6.3 Displaying the state of charge

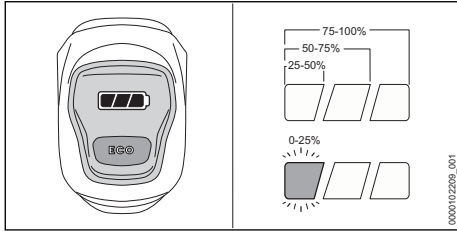

- ▶ Insert the battery.
- ▶ Briefly pull the trigger on the pressure washer and then let it go. The LEDs light up or flash.
- ▶ If the left LED flashes green: Charge the battery.

### 6.4 LEDs on the pressure washer

The LEDs can indicate the state of charge of the battery or any errors. The LEDs can may light up steady or flash in green or red.

If the LEDs light up or flash green, the state of charge of the battery is indicated.

- ▶ If the right LED lights up or flashes red: Troubleshooting, 19.1. There is an error in the pressure washer or battery.

### 6.5 LED on Charger

The LED indicates the operating status of the charger or faults. The LED can glow or flash green or red.

If the LED glows or flashes green, the battery is being charged.

- ▶ If the LED glows or flashes red: Troubleshooting, 19. There is a malfunction in charger or battery.

## 7 Assembling the pressure washer

### 7.1 Attaching and removing the spray lance

#### 7.1.1 Attaching the spray lance

The spray lance can be attached to the pressure washer depending on the application by the user.

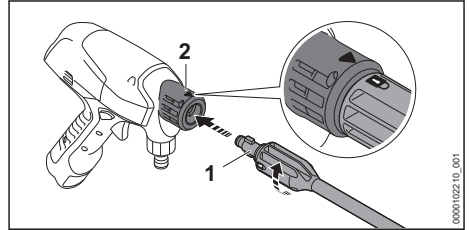

- ▶ Push spray lance (1) into the pressure washer (2).
- ▶ Twist the spray lance (1) until it engages. The arrow on the pressure washer aligns with the lock on the spray lance.
- ▶ If the spray lance (1) is difficult to push into the pressure washer (2): Grease the gasket on the spray lance (1) with a suitable grease for fittings.

#### 7.1.2 Removing the spray lance

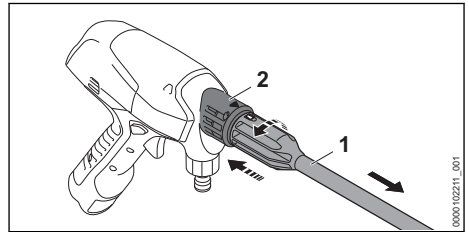

- ▶ Press spray lance (1) and pressure washer (2) together and turn until limit stop.
- ▶ Pull spray lance (1) and pressure washer (2) apart.

### 7.2 Attaching and removing the nozzle

#### 7.2.1 Attaching the nozzle

The nozzle can be attached to the pressure washer or the spray lance.



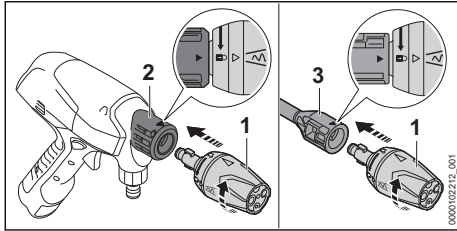

- ▶ If a spray lance is to be used: Attach spray lance.
- ▶ Push nozzle (1) into the pressure washer (2) or spray lance (3).
- ▶ Turn the nozzle (1) until it engages. The arrow on the pressure washer or the spray lance aligns with the lock on the nozzle.
- ▶ If the nozzle (1) cannot be pushed easily into the pressure washer (2) or the spray lance (3): Grease the gasket on the nozzle (1) with grease for fittings.

### 7.2.2 Removing the nozzle

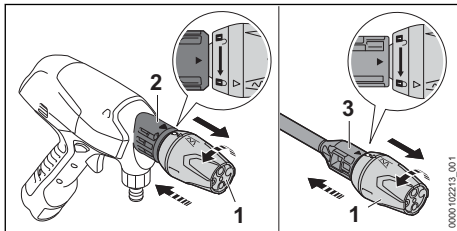

- ▶ Press nozzle (1) and pressure washer (2) together and turn until the limit stop. The arrow on the pressure washer aligns with the lock on the nozzle.
- ▶ If a spray lance is used: Press nozzle (1) and spray lance (3) together and turn until the limit stop. The arrow on the spray lance aligns with the lock on the nozzle.
- ▶ Pull out the nozzle (1).

## 8 Connecting to a water source

### 8.1 Connecting the pressure washer to the water supply

#### Preparing suction set

The water hose of the suction set is flexible. For improved handling during operation, connect the water hose of the suction set to the pressure washer.

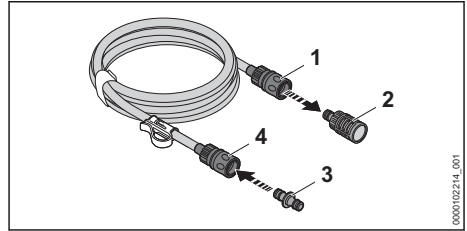

- ▶ In order to pull off the suction bell, unlock the coupling: Pull the ring (1) or twist and hold it.
- ▶ Pull the suction bell (2) from the coupling.
- ▶ Push adapter (3) into the coupling (4). The adapter (3) engages in position with an audible click.

#### Connecting the water hose

The water hose must meet the following requirements:

- The water hose has a diameter of 1/2".
- The water hose is between 10 m and 25 m long.
- ▶ Connect the water hose to a tap.

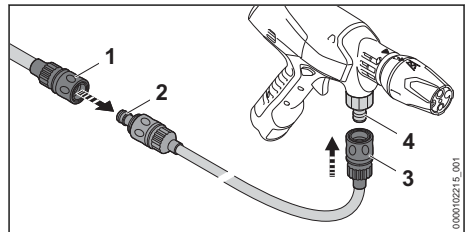

- ▶ Push coupling (1) of water hose onto the adapter (2) of the suction set. The coupling (1) engages with an audible click.
- ▶ Turn on the water tap fully and flush the water hose with water. Sand and dirt will be flushed out of the water hose. The water hose will be vented.
- ▶ Turn off tap.
- ▶ Push the coupling (3) onto the connector (4). The coupling (3) engages with an audible click.
- ▶ Turn tap fully on.
- ▶ Hold pressure washer downward.
- ▶ Switch on pressure washer and press the trigger until a uniform water jet flows out of the nozzle.
- ▶ Release the trigger.
- ▶ Lock the locking slide.

### Removing the water hose

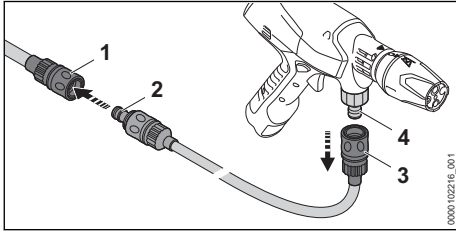

- ▶ Turn off tap.
- ▶ To unlock the coupling: Pull the ring (1 and 3) or twist and hold it.
- ▶ Pull the coupling off the connector (4) and adapter (2).

## 8.2 Using pressure washer with folding canister

The pressure washer can be used with the folding canister for mobile use.

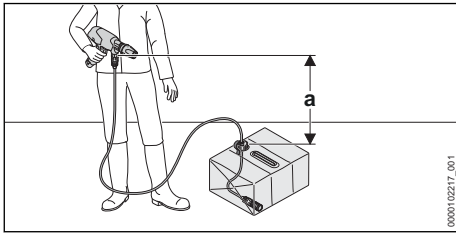

So that the water can be drawn in, the height difference between the pressure washer and the water source must not exceed the max. suction lift (a),  20.

The appropriate STIHL suction set must be used. The suction set includes a water hose with a special coupling and an integrated water filter.

### Folding out the folding canister

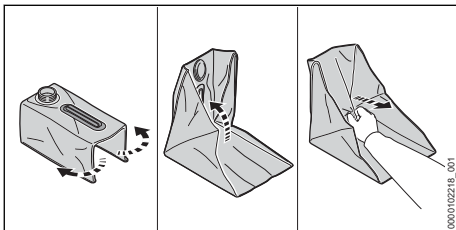

- ▶ Unscrew and remove cover.
- ▶ Fold out the folding canister.
- ▶ Diagonally pull out the double bottom upward. The folding canister fully unfolds.
- ▶ Fold out the edges by hand.

### Filling the folding canister

The folding canister must be filled with clean water before mobile use.

- ▶ Place the folding canister on the ground so that it cannot tip over.
- ▶ Fill the folding canister with a maximum of 15 l of clean water.
- ▶ Attach the cover and tighten it securely by hand.

The folding canister is closed.

### Connecting suction set

- ▶ Place the folding canister on the ground so that it cannot tip over.
- ▶ Unscrew and remove cover.

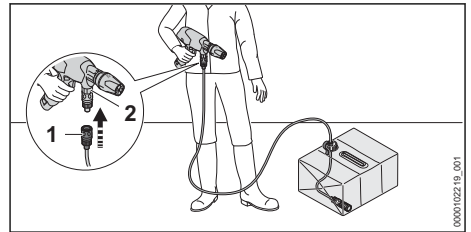

- ▶ Push the coupling (1) onto the connector (2). The coupling (1) engages with an audible click.
- ▶ Insert the suction bell (3) into the folding canister in such a way that the suction bell (3) is at the lowest point.
- ▶ Align clip (4) to the water hose and insert into the opening of the folding canister.
- ▶ Hold pressure washer downward.
- ▶ Switch on pressure washer and press the trigger until a uniform water jet flows out of the nozzle.
- ▶ Release the trigger.
- ▶ Lock the locking slide.

## 8.3 Using pressure washer from an alternative water source

The pressure washer can draw in water from water barrels, storage tanks and flowing or still water bodies.

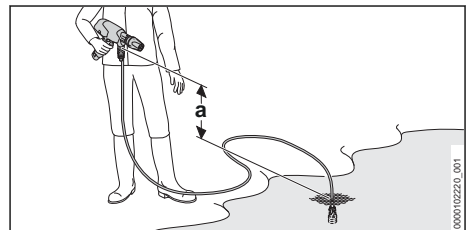

So that the water can be drawn in, the height difference between the pressure washer and the water source must not exceed the max. suction lift (a),  20.

The appropriate STIHL suction set must be used. The suction set includes a water hose with a special coupling and an integrated water filter.

### Connecting suction set

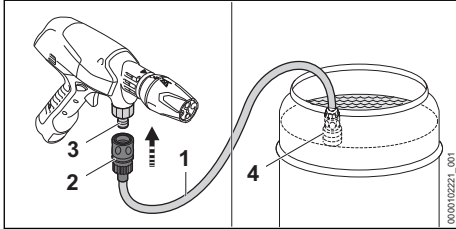

- ▶ Fill the water hose (1) with water so that no air is present any longer in the water hose.
- ▶ Push the coupling (2) onto the connector (3). The coupling (2) engages with an audible click.
- ▶ Attach the suction bell (4) to the water source so that the suction bell (4) does not touch the ground.
- ▶ Hold pressure washer downward.
- ▶ Switch on pressure washer and press the trigger until a uniform water jet flows out of the nozzle.
- ▶ Release the trigger.
- ▶ Lock the locking slide.

## 9 Removing and Fitting the Battery

### 9.1 Fitting the Battery

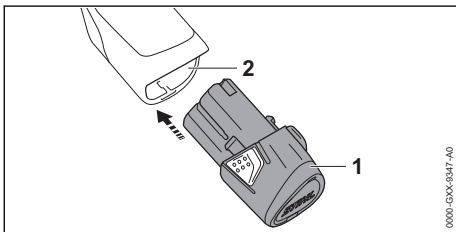

- ▶ Push the battery (1) into the battery compartment (2) as far as stop. The battery (1) engages in position with a click.

### 9.2 Removing the Battery

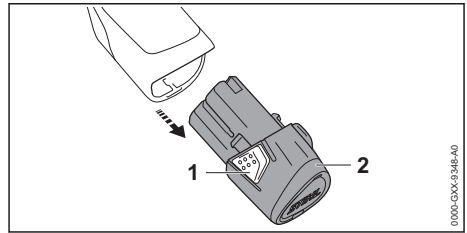

- ▶ Depress both locking hooks (1). The battery (2) is unlocked and can be removed.

## 10 Switching the pressure washer on and off

### 10.1 Switching on pressure washer

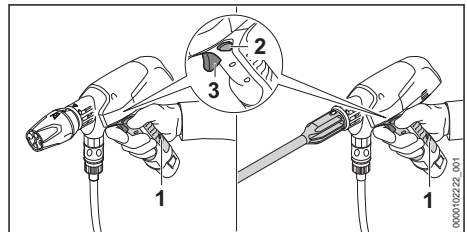

- ▶ Hold the pressure washer firmly with one hand on the grip area (1) of the control handle so that your thumb wraps around the control handle.
- ▶ Press locking slide (2) into the middle position. The trigger is unlocked.
- ▶ Press and hold the trigger (3) with your index finger. The high-pressure pump starts up automatically and water flows out of the nozzle.

### 10.2 Switching off pressure washer

- ▶ Release the trigger. The high-pressure pump switches off automatically and water stops flowing out of the nozzle. The pressure washer is still switched on.
- ▶ Press the locking slide outward. The trigger is locked.
- ▶ If the high-pressure pump is still switched on and water continues to flow out of the nozzle: Remove the battery and consult a STIHL authorized dealer. The pressure washer is defective.

## 11 Checking the pressure washer and battery

### 11.1 Checking the controls

#### Locking slide and trigger

- ▶ Remove the battery.
- ▶ Lock the locking slide.
- ▶ Try squeezing the trigger.
- ▶ If the trigger can be pressed: Do not use the pressure washer and contact a STIHL authorized dealer.

The locking slide is defective.

- ▶ Unlock locking slide.
- ▶ Press and release the trigger.
- ▶ If the trigger is stiff or does not spring back to its idle position: Do not use the pressure washer and contact a STIHL authorized dealer.

The trigger is defective.

#### Switching on pressure washer

- ▶ Insert the battery.
  - ▶ Unlock locking slide.
  - ▶ Press and hold the trigger.
- The high-pressure pump starts up automatically and water flows out of the nozzle.
- ▶ If the right LED is flashing red: Remove the battery and consult a STIHL authorized dealer. There is an error in the pressure washer.

- ▶ Release the trigger.
- The high-pressure pump switches off automatically and water stops flowing out of the nozzle. The pressure washer is still switched on.
- ▶ If the high-pressure pump is still switched on and water continues to flow out of the nozzle: Remove the battery and consult a STIHL authorized dealer.

The pressure washer is defective.

### 11.2 Checking the battery

- ▶ Insert the battery.
- ▶ Briefly pull the trigger on the pressure washer and then let it go. LEDs light up.
- ▶ If the LEDs do not light up: Do not use the pressure washer and battery and contact a STIHL authorized dealer. There is an error in the pressure washer or battery.

## 12 Working with the pressure washer

### 12.1 Holding and guiding the pressure washer

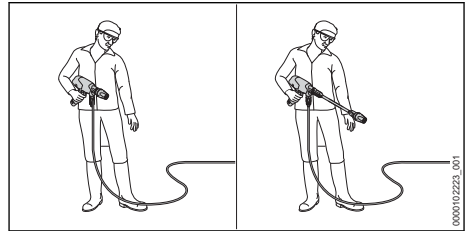

- ▶ Hold and guide the pressure washer firmly with one hand on the grip area of the control handle so that your thumb wraps around the control handle.
- ▶ Point the nozzle at the ground.

### 12.2 ECO mode

If the ECO mode is switched on, the pressure washer cleans with reduced operating pressure. The battery running time is extended.

The operating pressure can be set according to use.

Work can be carried out with a normal operating pressure if stubborn dirt is to be removed.

Low operating pressure can be used when removing soiling from sensitive surfaces.

Switching on ECO Mode

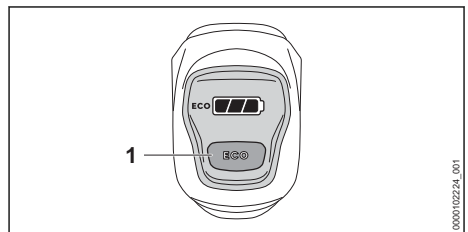

- ▶ Press the ECO pushbutton (1). The **eco** display lights up. The ECO mode is switched on.

Switching off ECO Mode

- ▶ Press the ECO pushbutton (1). The **eco** display goes out. The ECO mode is switched off.

## 12.3 Cleaning

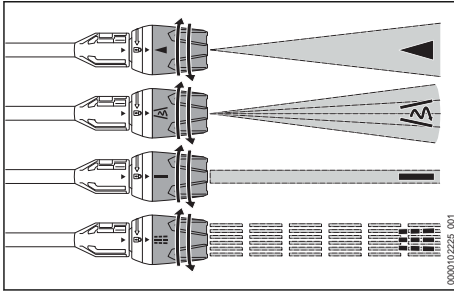

The multi-functional nozzle can be set according to the application:

- The fan-jet nozzle ◀ is suitable for cleaning light and medium soiling.
- The rotary nozzle ⤵ is suitable for extensive cleaning of stubborn dirt on resistant surfaces.
- The narrow jet nozzle — is suitable for selective cleaning of stubborn dirt on resistant surfaces.
- The pouring nozzle ☰ is suitable for cleaning loose dirt and for watering plants.
  - ▶ Before cleaning, point the water jet at an inconspicuous spot on the surface and check that the surface is not damaged.
  - ▶ Select the distance between the nozzle and the surface to be cleaned so that the surface to be cleaned is not damaged.
  - ▶ Adjust the multi-functional nozzle so that the surface to be cleaned is not damaged.
  - ▶ Only adjust the multi-functional nozzle if the trigger is not pressed.

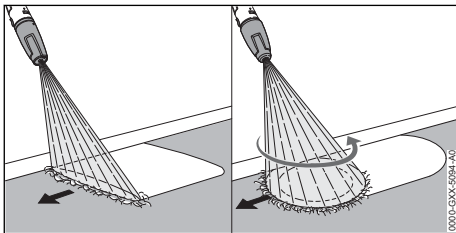

- ▶ Move the pressure washer evenly along the surface to be cleaned.
- ▶ Walk forward slowly and steadily.

For optimum performance, note the recommended temperature ranges, 20.6.

## 12.4 Working with detergent

Detergents can increase the cleaning effect of the water. The use of the STIHL spraying set is required for working with cleaning agents.

Soak extremely dirty surfaces with water before cleaning them.

### Suction of detergent

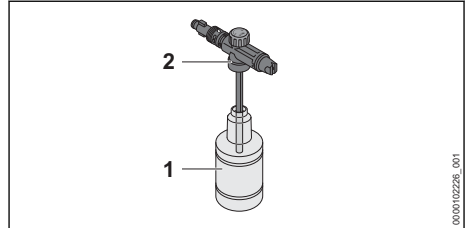

- ▶ Dispense and use cleaning agent as described in the User Manual for the cleaning agent.
- ▶ Fill the bottle (1) with maximum 350 ml of the detergent.
- ▶ Screw the spray nozzle (2) onto the bottle (1) and tighten securely by hand.

### Attaching spraying set

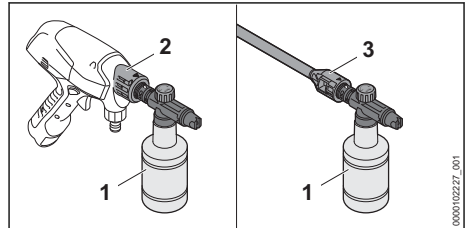

- ▶ If a nozzle is attached: Remove the nozzle.
- ▶ Attach the spraying set (1) to the pressure washer (2) or the spray lance (3).

### Setting the detergent concentration

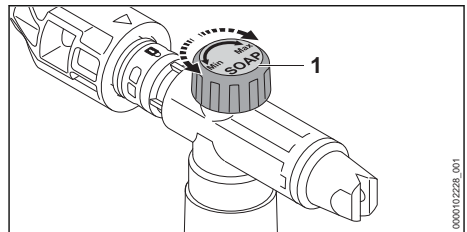

To increase amount of consumed detergent:

- ▶ Turn rotary control (1) toward Max.

To decrease amount of consumed detergent:

- ▶ Turn rotary control (1) toward Min.

**Working with the spraying set**

- ▶ Press the trigger and spray the detergent onto the surface to be cleaned.
- ▶ Apply the detergent starting at the bottom and working up and do not allow it to dry.
- ▶ Remove the spraying set.
- ▶ Attach the nozzle.
- ▶ Clean the surface.

**13 After Finishing Work****13.1 After finishing your work**

- ▶ Switch off the pressure washer and remove the battery.
- ▶ If the pressure washer is connected to the water supply: Close the faucet.
- ▶ Press and hold the trigger. The water pressure is reduced.
- ▶ Lock the locking slide.
- ▶ Disconnect the pressure washer from the water source.
- ▶ If the folding canister has been used: Empty and clean folding canister.
- ▶ Remove the water hose.
- ▶ Detach the nozzle and clean it.
- ▶ If the spraying set has been used: Remove, empty and clean spraying set.
- ▶ If a spray lance has been used: Remove clean spray lance.
- ▶ Allow remaining water to empty from the pressure washer.
- ▶ If the pressure washer or the accessories are wet: Allow the pressure washer and accessories to dry.
- ▶ If the battery is moist or wet: Allow the battery to dry,  20.6.
- ▶ Clean the pressure washer.
- ▶ Clean the battery.

**14 Transporting****14.1 Transporting the pressure washer**

- ▶ Switch off the pressure washer and remove the battery.

**Carrying the pressure washer**

- ▶ Carry the pressure washer with one hand on the control handle with the nozzle pointing down.

**Transporting the pressure washer in a vehicle**

- ▶ Transport the pressure washer and accessories in the bag supplied.
- ▶ Secure the bag to prevent it from tipping over and moving.

**14.2 Transporting the battery**

- ▶ Switch off the pressure washer and remove the battery.
- ▶ Check that the battery is in a safe condition.
- ▶ Pack the battery in the outer compartment of the bag supplied.
- ▶ Secure the packaging so that it cannot move.

The battery is subject to the Carriage of Dangerous Goods regulations. The battery is classified as UN 3480 (lithium ion batteries) and has been tested pursuant to UN Manual Tests and Criteria Part III, Subsection 38.3.

The transport regulations can be found at [www.stihl.com/safety-data-sheets](http://www.stihl.com/safety-data-sheets).

**14.3 Transporting the charger**

- ▶ Disconnect the mains plug from the socket.
- ▶ Remove the battery.
- ▶ Wind up the connecting cable and attach it to the charger.
- ▶ When transporting the charger in a vehicle:
  - ▶ Transport the charger in the outer compartment of the bag supplied.
  - ▶ Secure the bag to prevent it from tipping over and moving.
  - ▶ If no bag is supplied with the charger: Secure the charger to prevent it from tipping over and moving.

**15 Storing****15.1 Storing the pressure washer**

- ▶ Switch off the pressure washer and remove the battery.
- ▶ The pressure washer should be stored in such a way that the following conditions are fulfilled:
  - The pressure washer cannot tip over or move.
  - The pressure washer is out of the reach of children.
  - The pressure washer is clean and dry.
  - The pressure washer is in an enclosed space.
  - The pressure washer is in a temperature range above 0°C.

**15.2 Storing the battery**

STIHL recommends storing the battery in a state of charge between 40% and 60%.

- ▶ The battery should be stored in such a way that the following conditions are met:
  - The battery is out of the reach of children.
  - The battery is clean and dry.
  - The battery is in an enclosed space.
  - The battery is stored separately from the pressure washer.
  - If the battery is stored in the charger, disconnect the mains plug and store the battery at a state of charge between 40% and 60%.
  - Do not store the battery outside of the specified temperature limits,  20.5.

**NOTICE**

- If the battery is not stored as described in this user manual, the battery may become deeply discharged and irreparably damaged.
  - ▶ Charge a discharged battery before storing it. STIHL recommends storing the battery in a state of charge between 40% and 60%.
  - ▶ Store battery separately from pressure washer.

**15.3 Storing the Charger**

- ▶ Disconnect the mains plug from the power supply.

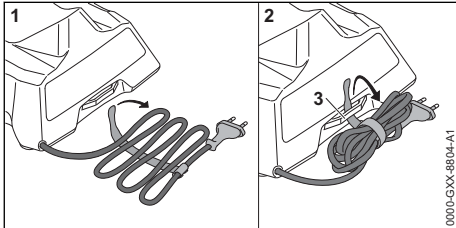

- ▶ Wind up the connecting cable and attach it to the charger.
- ▶ Observe the following points when storing the charger:
  - Charger is out of the reach of children.
  - The charger is clean and dry.
  - Charger is in an enclosed space.
  - The charger is not suspended from the connecting cable or the holder (3) for the connecting cable.
  - Do not store the charger outside of the specified temperature limits,  20.5.

**16 Cleaning****16.1 Cleaning the pressure washer**

- ▶ Switch off the pressure washer and remove the battery.
- ▶ Clean the pressure washer with a damp cloth.

- ▶ Clean the connectors and couplings on the pressure washer with a damp cloth.
- ▶ Use a paintbrush to clean the ventilation slots.
- ▶ Remove foreign objects from the battery compartment and clean the battery compartment with a damp cloth.
- ▶ Use a paintbrush or soft brush to clean the electrical contacts in the battery compartment.

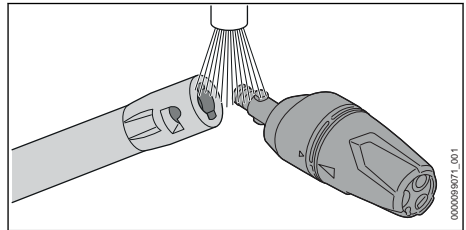
**16.2 Cleaning accessories****Cleaning nozzle and spray lance**

- ▶ Rinse the nozzle and spray lance under running water and dry with a cloth.

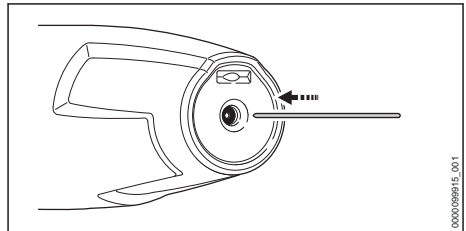

- ▶ If the nozzle is clogged: Clean the nozzle with a thin needle.

**Cleaning folding canister**

- ▶ Rinse the folding canister with clean water.
- ▶ Clean the folding canister with a damp cloth.

**Cleaning spraying set**

- ▶ Remove the bottle and empty it.
- ▶ Dispose of detergent residue as specified in the detergent User Manual.
- ▶ Rinse the bottle with clean water.
- ▶ Clean the spraying set with a damp cloth.



### 16.3 Cleaning the water intake screen

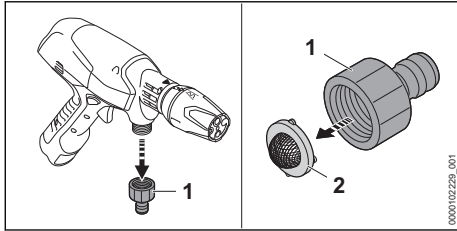

- ▶ Unscrew the connector (1) of the water connection.
- ▶ Remove water intake screen (2) from the connector.
- ▶ Rinse out the water intake screen (2) under running water.
- ▶ Insert water intake screen (2) into the connector.
- ▶ Attach the connector (1) and tighten it securely by hand.

### 16.4 Cleaning the water filter in the suction set

The suction cup must be disassembled for cleaning the water filter.

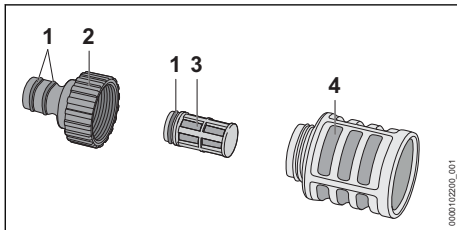

- ▶ Unscrew the connector (2).
- ▶ Remove the water filter (3) from the suction cup (4).
- ▶ Rinse out the connector (2), water filter (3) and suction cup (4) under running water.

- ▶ Grease the gaskets (1) with grease suitable for faucets and valves.
- ▶ Reassemble the suction cup.

### 16.5 Cleaning the Battery

- ▶ Clean the battery with a damp cloth.

### 16.6 Cleaning the Charger

- ▶ Disconnect the mains plug from the power supply.
- ▶ Clean the charger with a damp cloth.
- ▶ Clean the charger's electrical contacts with a paintbrush or a soft brush.

## 17 Maintenance

### 17.1 Maintenance intervals

Maintenance intervals depend on the ambient conditions and the operating conditions. STIHL recommends the following maintenance intervals:

Monthly

- ▶ Clean water intake screen.

## 18 Repairing

### 18.1 Repairing pressure washer, battery and charger



The user cannot personally repair the pressure washer and accessories.

- ▶ If the pressure washer or the accessories are damaged: Do not use the pressure washer or accessories; contact a STIHL authorized dealer.
- ▶ If the battery is defective or damaged: Replace the battery.
- ▶ If the charger is defective or damaged: Replace the charger.
- ▶ If the connecting cable is defective or damaged: Do not use the charger and have the connecting cable replaced by a STIHL authorized dealer.

## 19 Troubleshooting

### 19.1 Troubleshooting the pressure washer or the battery

Error	LEDs on the pressure washer	Cause	Remedy
The pressure washer does not start when switched on.	1 LED flashes green.	State of charge of the battery is too low.	▶ Charge the battery.
	1 LED lights up steady red.	The battery is too warm or too cold.	▶ Remove the battery.

Error	LEDs on the pressure washer	Cause	Remedy
			▶ Allow the battery to cool down or warm up.
	-	The pressure washer is too warm.	▶ Remove the battery. ▶ Allow pressure washer to cool down. ▶ Clean the nozzle.
	1 LED flashes red.	There is an error in the battery.	▶ Remove the battery and reinsert it. ▶ Switch on pressure washer. ▶ If 1 LED continues to flash red: Do not use the battery and contact a STIHL authorized dealer.
	-	No electrical contact between the pressure washer and the battery	▶ Remove the battery. ▶ Clean the electrical contacts in the battery compartment. ▶ Insert the battery.
	-	The battery is damp.	▶ Allow battery to dry,  20.6.
	-	There is an error in the pressure washer.	▶ Remove the battery. ▶ Clean the electrical contacts in the battery compartment. ▶ Insert the battery. ▶ Switch on pressure washer. ▶ If 1 LED continues to flash red: Do not use the pressure washer and contact a STIHL authorized dealer.
The pressure washer cuts out during operation.	1 LED lights up steady red.	The pressure washer is too warm.	▶ Remove the battery. ▶ Allow pressure washer to cool down. ▶ Clean the nozzle.
	-	The battery is too warm or too cold.	▶ Remove the battery. ▶ Allow the battery to cool down or warm up.
	-	There is an electrical error.	▶ Remove the battery and reinsert it. ▶ Switch on pressure washer.
Pressure washer runtime is too short.	-	The battery is not fully charged.	▶ Fully charge the battery.
	-	The battery life has been exceeded.	▶ Replace the battery.
The operating pressure fluctuates or drops.	-	There is not enough water.	▶ Open water tap fully. ▶ Make sure that a sufficient quantity of water is available.
	-	The nozzle is blocked.	▶ Clean the nozzle.
	-	The water intake screen or water filter is blocked.	▶ Clean the water intake screen and water filter.
	-	The pressure washer is leaking or faulty.	▶ Have pressure washer checked by a STIHL authorized dealer.
The shape of the water jet has changed.	-	The nozzle is blocked.	▶ Clean the nozzle.
	-	The nozzle is worn.	▶ Fit a new nozzle.
Detergent is no longer drawn in.	-	The container is empty.	▶ Fill container with detergent.
Connectors with pressure washer	-	The gaskets of the connections are not greased.	▶ Grease the gaskets.  19.3

Error	LEDs on the pressure washer	Cause	Remedy
or spray lance are stiff.			

## 19.2 Troubleshooting the Charger

Fault	LED on Charger	Cause	Remedy
Battery not being charged.	One LED glows red.	The battery is too warm or too cold.	<ul style="list-style-type: none"> <li>▶ Leave battery inserted in charger. Charging starts automatically as soon as the permitted temperature range is reached.</li> </ul>
	The LED flashes red.	No electrical contact between charger and battery.	<ul style="list-style-type: none"> <li>▶ Remove the battery.</li> <li>▶ Clean contacts on charger.</li> <li>▶ Insert battery.</li> </ul>
		There is a malfunction in the charger.	▶ Do not use the charger and contact your STIHL dealer for assistance.
		There is a fault in the battery.	▶ Do not use the battery. Consult a STIHL dealer.
The charger does not run a self test.	The LED glows green for about 1 second and then red for about 1 second.	Electrical contact to charger was briefly interrupted.	<ul style="list-style-type: none"> <li>▶ Disconnect the mains plug from the power supply.</li> <li>▶ Wait for 1 minute.</li> <li>▶ Insert the mains plug in a wall outlet.</li> </ul>

## 19.3 Greasing the gaskets

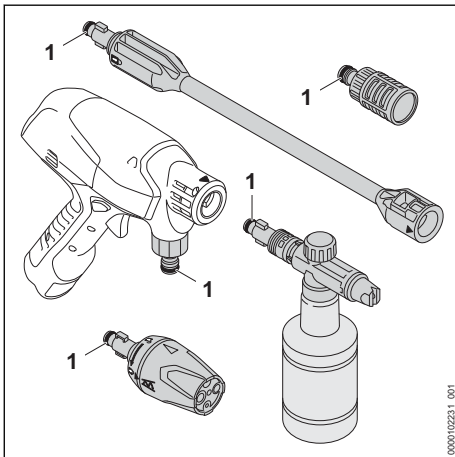

- ▶ Grease the gaskets (1) with grease suitable for fixtures.

## 20 Specifications

### 20.1 STIHL RCA 20.0 Pressure Washer

- Approved battery: STIHL AS
- Protection class: III

- Max. pressure (p max.): 2.4 MPa (24 bar)
- Max. water supply pressure (p in max.): 1 MPa (10 bar)
- Max. water throughput (Q max.): 3.9 l/min (230 l/h)
- Minimum water throughput (Q min.): 2.4 l/min (140 l/h)
- Max. suction lift: 1.5 m
- Max. water temperature in pressure mode (t in max): 40 °C
- Max. water temperature in suction mode: 20 °C
- sample inspection
  - Length: 329 mm
  - Width: 82 mm
  - Height: 233 mm
- Weight (m) without battery and with accessories attached: 1.3 kg

Parameters dependent on pressure have been measured at an inlet pressure of 0.3 MPa (3 bar).

For runtime, see [www.stihl.com/battery-life](http://www.stihl.com/battery-life).

### 20.2 STIHL AS Battery

- Battery Technology: Lithium-ion
- Voltage: 10.8 V
- Capacity in Ah: see rating label
- Energy content in Wh: see rating label

- Weight in kg: see rating label

### 20.3 STIHL AL 1 Charger

- Rated voltage: see rating plate
- Frequency: see rating plate
- Rated power: see rating plate
- Charging current: see rating plate
- Maximum energy content of approved STIHL AS battery: 12.5 Ah

For charging times see [www.stihl.com/charging-times](http://www.stihl.com/charging-times).

### 20.4 Extension Cords

If an extension cord is used, the cross sectional area of its conductors must meet the following minimum requirements – depending on the line voltage and length of the extension cord:

#### If rated voltage on the rating label is 220V to 240V:

- Cord length up to 20 m: AWG 15 / 1.5 mm<sup>2</sup>
- Cord length 20 m up to 50 m: AWG 13 / 2.5 mm<sup>2</sup>

#### If rated voltage on the rating label is 100V to 127V:

- Cord length up to 10 m: AWG 14 / 2.0 mm<sup>2</sup>
- Cord length 10 m up to 30 m: AWG 12 / 3.5 mm<sup>2</sup>

### 20.5 Temperature limits



#### WARNING

- The battery is not protected against all ambient conditions. If the battery is exposed to certain environmental conditions, it may catch fire or explode. This may result in serious injury to people and damage to property.
  - ▶ Do not charge and use the battery or charger below -20°C or above 50°C.
  - ▶ Do not store the battery or charger below -20°C or above 70°C.
  - ▶ Do not use the pressure washer below 0°C or above 50°C.
  - ▶ Do not store the pressure washer below 0°C or above 70°C.

### 20.6 Recommended temperature ranges

For optimum performance of the pressure washer, battery and charger, observe the following temperature ranges:

- Pressure washer:
  - Use: 0°C to 40°C
  - Storage: 0°C to 50°C

- Battery and charger:
  - Charging: 5°C to 40°C
  - Use: -10°C to 40°C
  - Storage: -20°C to +50°C

If the battery is charged, used or stored outside the recommended temperature ranges, performance may be restricted.

If the battery is wet or moist, allow the battery to dry for at least 48 h between 15°C and 50°C and with less than 70% humidity. Higher humidity may extend the drying time.

### 20.7 Sound and vibration values

The K-value for the sound pressure level is 2 dB(A). The K value for the sound power level is 2 dB(A). The K value for the vibration level is 2 m/s<sup>2</sup>.

STIHL recommends wearing hearing protection.

- Sound power level  $L_{wA}$  measured according to EN 60335-2-79: 84 dB(A)
- Vibration level  $a_{hV}$  measured in accordance with EN 60335-2-79, fan-jet nozzle:  $\leq 2.5$  m/s<sup>2</sup>.

The sound and vibration values indicated were measured according to a standardized test method and can be used as a basis for comparing electric power tools. The actual sound and vibration levels may vary from the values indicated, depending on the type of application and the accessories used. The sound and vibration levels indicated can be used for an initial estimate of the sound and vibration load. The actual sound and vibration stress has to be estimated. The times can be taken into account in the estimate when the electric power tool is switched off and also when it is switched on but running without any load.

For information on compliance with the Physical Agents (Vibration) Directive 2002/44/EC, see [www.stihl.com/vib](http://www.stihl.com/vib).

### 20.8 REACH

REACH is an EC regulation and stands for the Registration, Evaluation, Authorisation and Restriction of Chemical substances.

For information on compliance with the REACH regulation see [www.stihl.com/reach](http://www.stihl.com/reach).

## 21 Spare Parts and Accessories

### 21.1 Spare parts and accessories

**STIHL**  These symbols indicate original STIHL spare parts and original STIHL accessories.

STIHL recommends the use of original STIHL spare parts and accessories.

Despite ongoing market observation, STIHL is unable to judge the reliability, safety and suitability of other manufacturers' spare parts and accessories; accordingly, STIHL cannot warrant for the use of those parts.

Original STIHL spare parts and original STIHL accessories are available from STIHL dealers.

## 22 Disposal

### 22.1 Disposing of pressure washer, battery and charger

Contact local authorities or a STIHL authorized dealer for information about disposal.

Improper disposal can be harmful to health and pollute the environment.

- ▶ Take STIHL products including packaging to a suitable collection point for recycling in accordance with local regulations.
- ▶ Do not dispose with domestic waste.

## 23 EC Declaration of Conformity

### 23.1 STIHL RCA 20.0 Pressure Washer

ANDREAS STIHL AG & Co. KG  
Badstraße 115  
D-71336 Waiblingen  
Germany

declares under its sole responsibility that

- Category: Pressure washer
- Manufacturer's brand: STIHL
- Series: RCA 20.0
- Serial number: RA02

conforms to the relevant provisions of Directives 2011/65/EU, 2006/42/EC, 2014/30/EU and has been developed and manufactured in compliance with the following standards in the versions valid on the date of production: EN 55014-1, EN 55014-2, EN 60335-1, EN 60335-2-54, EN 62233.

The measured and the guaranteed sound power level have been determined in accordance with Directive 2000/14/EC, Annex V and standard ISO 3744.

- Measured sound power level: 84 dB(A)
- Guaranteed sound power level: 86 dB(A)

The technical documents are stored at ANDREAS STIHL AG & Co. KG Produktzulassung.

The year of manufacture, country of manufacture and serial number are shown on the pressure washer.

Waiblingen, 2022-08-01

ANDREAS STIHL AG & Co. KG

pp 

Robert Olma, Vice President, Regulatory Affairs & Global Governmental Relations

## 24 UKCA Declaration of Conformity

### 24.1 STIHL RCA 20.0 Pressure Washer

**UK  
CA**

ANDREAS STIHL AG & Co. KG  
Badstraße 115  
D-71336 Waiblingen

Germany

declares under its sole responsibility that

- Category: Pressure washer
- Manufacturer's brand: STIHL
- Series: RCA 20.0
- Serial number: RA02

conforms to the relevant provisions of UK regulations The Restriction of the Use of Certain Hazardous Substances in Electrical and Electronic Equipment Regulations 2012, Supply of Machinery (Safety) Regulations 2008 and Electromagnetic Compatibility Regulations 2016 and has been manufactured in compliance with the following standards in the versions valid on the date of production: EN 55014-1, EN 55014-2, EN 60335-1, EN 60335-2-54, EN 62233.

The measured and guaranteed sound power levels were determined in accordance with the UK

regulation Noise Emission in the Environment by Equipment for use Outdoors Regulations 2001, Schedule 8, using the ISO 3744 standard.

- Measured sound power level: 84 dB(A)
- Guaranteed sound power level: 86 dB(A)

The technical documents are stored at ANDREAS STIHL AG & Co. KG Produktzulasung.

The year of manufacture, country of manufacture and serial number are shown on the pressure washer.

Waiblingen, 2022-08-01

ANDREAS STIHL AG & Co. KG

pp 

Robert Olma, Vice President, Regulatory Affairs & Global Governmental Relations

## 25 Addresses

www.stihl.com

## Table des matières

1	Préface.....	53
2	Informations concernant la présente Notice d'emploi.....	53
3	Vue d'ensemble.....	54
4	Prescriptions de sécurité.....	56
5	Préparatifs avant l'utilisation du nettoyeur à pression.....	66
6	Recharge de la batterie et DEL.....	66
7	Assemblage du nettoyeur à pression.....	67
8	Branchement sur une source d'alimentation en eau.....	68
9	Introduction et extraction de la batterie.....	70
10	Mise en marche et arrêt du nettoyeur à pression.....	70
11	Contrôle du nettoyeur à pression et de la batterie.....	71
12	Travail avec le nettoyeur à pression.....	71
13	Après le travail.....	73
14	Transport.....	73
15	Rangement.....	74
16	Nettoyage.....	74
17	Maintenance.....	76
18	Réparation.....	76
19	Dépannage.....	76
20	Caractéristiques techniques.....	78
21	Pièces de rechange et accessoires.....	80

22	Mise au rebut.....	80
23	Déclaration de conformité UE.....	80
24	Déclaration de conformité UKCA.....	80
25	Adresses.....	81

## 1 Préface

Chère cliente, cher client,

Nous vous remercions d'avoir choisi un produit STIHL. Dans le développement et la fabrication de nos produits, nous mettons tout en œuvre pour garantir une excellente qualité répondant aux besoins de nos clients. Nos produits se distinguent par une grande fiabilité, même en cas de sollicitations extrêmes.

STIHL garantit également la plus haute qualité au niveau du service après-vente. Nos revendeurs spécialisés fournissent des conseils compétents, aident nos clients à se familiariser avec nos produits et assurent une assistance technique complète.

STIHL se déclare résolument en faveur d'un développement durable et d'une gestion responsable de la nature. La présente Notice d'emploi vous aidera à utiliser votre produit STIHL en toute sécurité et dans le respect de l'environnement, pendant toute sa longue durée de vie.

Nous vous remercions de votre confiance et vous souhaitons beaucoup de plaisir avec votre produit STIHL.



Dr. Nikolas Stihl

**IMPORTANT ! LIRE CETTE NOTICE AVANT D'UTILISER CE PRODUIT ET LA CONSERVER PRÉCIEUSEMENT.**

## 2 Informations concernant la présente Notice d'emploi

### 2.1 Documents applicables

Les consignes de sécurité locales sont à respecter.

- ▶ Outre la présente Notice d'emploi, lire, comprendre et conserver les documents suivants :
  - Information de sécurité concernant les batteries STIHL et les produits STIHL à batterie intégrée : [www.stihl.com/safety-data-sheets](http://www.stihl.com/safety-data-sheets)
  - Notice d'emploi et textes de l'emballage des accessoires employés
  - Notice d'emploi et textes de l'emballage du détergent employé

## 2.2 Marquage des avertissements dans le texte

### DANGER

- Attire l'attention sur des dangers causant des blessures graves, voire mortelles.
  - ▶ Les mesures indiquées peuvent éviter des blessures graves, voire mortelles.

### AVERTISSEMENT

- Attire l'attention sur des dangers qui **peuvent** causer des blessures graves, voire mortelles.
  - ▶ Les mesures indiquées peuvent éviter des blessures graves, voire mortelles.

AVIS

- Attire l'attention sur des dangers pouvant causer des dégâts matériels.
  - ▶ Les mesures indiquées peuvent éviter des dégâts matériels.

## 2.3 Symboles employés dans le texte



Ce symbole renvoie à un chapitre de la présente Notice d'emploi.

## 3 Vue d'ensemble

### 3.1 Nettoyeur à pression

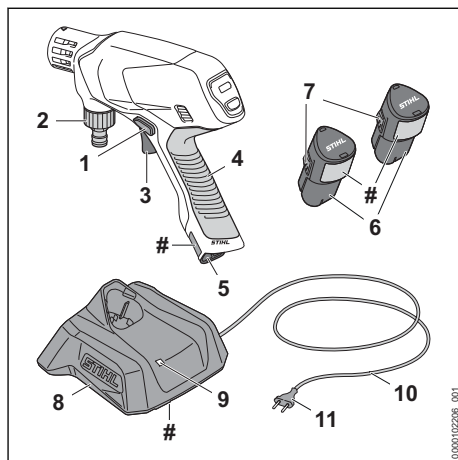

- 1 Coulisseau de blocage**  
Le coulisseau de blocage déverrouille la gâchette de commande.
- 2 Embout**  
L'embout est conçu pour le branchement du tuyau flexible d'eau.
- 3 Gâchette de commande**  
La gâchette de commande met le nettoyeur à pression en marche et l'arrête.
- 4 Poignée de commande**  
La poignée de commande sert à commander, tenir et mener le nettoyeur à pression.
- 5 Logement pour batterie**  
Logement dans lequel on introduit la batterie.
- 6 Batterie**  
La batterie fournit l'énergie nécessaire au fonctionnement du nettoyeur à pression.
- 7 Crochet d'encliquetage**  
Le crochet d'encliquetage immobilise la batterie dans le logement pour batterie.
- 8 Chargeur**  
Le chargeur recharge la batterie.
- 9 DEL**  
La diode électroluminescente (DEL) indique l'état du chargeur.
- 10 Cordon d'alimentation électrique**  
Le cordon d'alimentation électrique relie le chargeur avec la fiche secteur.



### 11 Fiche secteur

La fiche secteur relie le cordon d'alimentation électrique avec une prise de courant.

## # Plaque signalétique avec numéro de machine

### 3.2 Tableau de commande

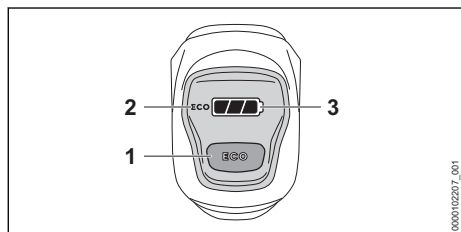

#### 1 Touche ECO

La touche active et désactive le mode ECO.

#### 2 Affichage eco

L'affichage indique le fonctionnement en mode ECO.

#### 3 Affichage

L'affichage indique le niveau de charge de la batterie et signale des dérangements.

### 3.3 Accessoires

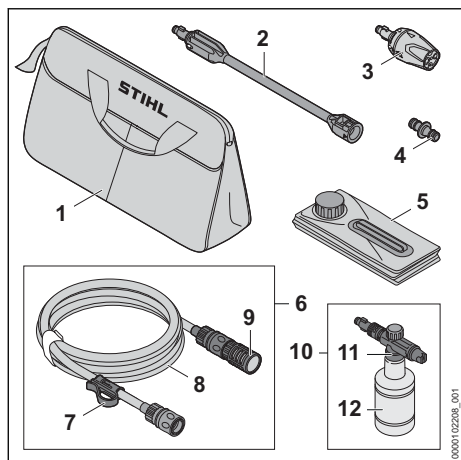

#### 1 Sacoché

La sacoché permet le transport et le rangement du nettoyeur à pression, des accessoires, de la batterie et du chargeur.

#### 2 Lance

La lance relie le nettoyeur à pression avec la buse.

### 3 Buse multifonction

La buse multifonction est composée d'une buse à jet plat, d'une turbobuse, d'une buse à jet ponctuel et d'une buse d'arrosage.

### 4 Adaptateur

L'adaptateur relie le tuyau flexible d'eau du kit d'aspiration avec le tuyau flexible d'eau du réseau de distribution d'eau.

### 5 Bidon pliable

Le bidon pliable sert de réservoir d'eau pour l'utilisation en mode d'auto-alimentation.

### 6 Kit d'aspiration

Le kit d'aspiration permet l'auto-alimentation par aspiration de l'eau d'un bidon pliable, d'un tonneau de récupération d'eau de pluie, d'une citerne, d'un cours d'eau ou d'un plan d'eau.

### 7 Clip

Le clip retient le tuyau flexible d'eau et la crépine d'aspiration dans le bidon pliable, pour qu'ils ne risquent pas de ressortir.

### 8 Tuyau flexible d'eau

Le tuyau flexible d'eau relie le nettoyeur à pression avec la source d'eau.

### 9 Crépine d'aspiration

La crépine d'aspiration filtre l'eau aspirée.

### 10 Kit de pulvérisation

Le kit de pulvérisation de détergent permet le nettoyage avec des détergents.

### 11 Buse de pulvérisation

La buse de pulvérisation mélange le détergent à l'eau.

### 12 Bouteille

La bouteille contient le détergent.

### 3.4 Symboles

Les symboles qui peuvent être appliqués sur le nettoyeur à pression, les accessoires, la batterie et le chargeur ont les significations suivantes :

- Dans cette position, la buse multiple est réglée en mode buse à jet plat.
- Dans cette position, la buse multiple est réglée en mode turbobuse.
- Dans cette position, la buse multiple est réglée en mode buse à jet ponctuel.
- Dans cette position, la buse multiple est réglée en mode buse d'arrosage.
- Dans cette position, l'accessoire est déverrouillé.
- Dans cette position, l'accessoire est verrouillé.



Ce produit fonctionne avec une batterie STIHL. Les batteries autorisées sont indiquées dans la présente Notice d'emploi.



Cette batterie se recharge avec un chargeur STIHL. Les chargeurs autorisés sont indiqués dans les présentes prescriptions de sécurité.



La DEL est allumée ou clignote de couleur verte. La recharge de la batterie est en cours.



La DEL clignote de couleur rouge. Il n'y a pas de contact électrique entre la batterie et le chargeur ou bien il y a un dérangement dans la batterie ou dans le chargeur.



Niveau de puissance acoustique garanti conformément à la directive 2000/14/CE en dB(A) pour pouvoir comparer les émissions sonores de différents produits.



Le chiffre situé à côté du symbole indique la capacité énergétique de la batterie suivant la spécification du fabricant des cellules. À l'utilisation pratique, la capacité énergétique réellement disponible est inférieure.



Utiliser l'appareil électrique dans un local fermé et sec.



Ne pas jeter le produit avec les ordures ménagères.



Il est nécessaire de lire, de bien comprendre et de conserver précieusement la Notice d'emploi.



Ces symboles identifient les pièces de rechange d'origine STIHL et les accessoires d'origine STIHL.

## 4 Prescriptions de sécurité

### 4.1 Symboles d'avertissement

#### 4.1.1 Nettoyeur à pression

Les symboles d'avertissement appliqués sur le nettoyeur à pression ont les significations suivantes :



Respecter les consignes de sécurité et les mesures à prendre.



Il est nécessaire de lire, de bien comprendre et de conserver précieusement la Notice d'emploi.



Porter des lunettes de protection.



Ne pas brancher le nettoyeur à pression directement sur le réseau d'eau potable.



Retirer la batterie pour les pauses de travail, le transport, le rangement, la maintenance ou la réparation de la machine.

#### 4.1.2 Batterie

Les symboles d'avertissement appliqués sur la batterie ont les significations suivantes :



Respecter les consignes de sécurité et les mesures à prendre.



Il est nécessaire de lire, de bien comprendre et de conserver précieusement la Notice d'emploi.



Préserver la batterie de la chaleur et du feu.



Ne pas plonger la batterie dans un liquide.

#### 4.1.3 Chargeur

Les symboles d'avertissement appliqués sur le chargeur ont les significations suivantes :



Respecter les consignes de sécurité et les mesures à prendre.



Il est nécessaire de lire, de bien comprendre et de conserver précieusement la Notice d'emploi.



Protéger le chargeur contre la pluie et l'humidité.

### 4.2 Utilisation conforme à la destination

Le nettoyeur à pression STIHL RCA 20.0 est conçu pour nettoyer autour de la maison, par ex. les meubles de jardin, les vélos, les jouets, les barbecues, les poubelles et les véhicules, ou pour le nettoyage mobile.

Le nettoyeur à pression ne convient pas pour une utilisation professionnelle.

Le nettoyeur à pression ne doit pas être utilisé sous la pluie.

La batterie STIHL AS alimente le nettoyeur à pression en énergie.

Le chargeur STIHL AL 1 recharge la batterie STIHL AS.

## ▲ AVERTISSEMENT

■ Si le nettoyeur à pression n'est pas utilisé conformément à la destination prévue, cela peut causer des dégâts matériels et des personnes risquent de subir des blessures très graves, voire mortelles.

- ▶ Utiliser le nettoyeur à pression comme décrit dans la présente Notice d'emploi.

Le nettoyeur à pression STIHL RCA 20.0 ne convient pas pour les applications suivantes :

- Nettoyage d'éléments en fibrociment et de surfaces similaires
- Nettoyage de surfaces recouvertes d'une couche de peinture au plomb
- Nettoyage de surfaces en contact avec des denrées alimentaires

## ▲ AVERTISSEMENT

■ L'utilisation de batteries et de chargeurs qui ne sont pas autorisés par STIHL, pour ce nettoyeur à pression, risque de causer des incendies et des explosions. Cela peut causer des dégâts matériels et des personnes risquent de subir des blessures graves, voire mortelles.

- ▶ Utiliser le nettoyeur à pression avec une batterie STIHL AS.
- ▶ Recharger la batterie STIHL AS avec un chargeur STIHL AL 1.

■ Si le nettoyeur à pression, la batterie ou le chargeur n'est pas utilisé conformément à la destination prévue, cela peut causer des dégâts matériels et des personnes risquent de subir des blessures très graves, voire mortelles.

- ▶ Utiliser le nettoyeur à pression, la batterie et le chargeur comme décrit dans la présente Notice d'emploi.

### 4.3 Exigences concernant l'utilisateur

## ▲ AVERTISSEMENT

■ Les personnes qui n'ont pas reçu de formation adéquate ne peuvent pas reconnaître ou évaluer les dangers du nettoyeur à pression, de la batterie et du chargeur. L'utilisateur ou d'autres personnes risquent de subir des blessures graves, voire mortelles.



▶ Il est nécessaire de lire, de bien comprendre et de conserver précieusement la Notice d'emploi.

▶ Si l'on confie le nettoyeur à pression, la batterie ou le chargeur à une autre personne : il faut y joindre la Notice d'emploi.

▶ Veiller à ce que l'utilisateur satisfasse aux exigences suivantes :

- L'utilisateur est reposé.
- Cette machine et la batterie ne doivent pas être utilisées par des enfants, ni par des personnes dont les aptitudes physiques, sensorielles ou mentales sont réduites ou qui manquent d'expérience et de connaissances.
- L'utilisateur est capable de reconnaître et d'évaluer les dangers du nettoyeur à pression et de la batterie.
- L'utilisateur est majeur ou est en cours d'apprentissage sous la surveillance d'une personne responsable, conformément aux réglementations nationales en vigueur.
- Avant d'utiliser le nettoyeur à pression pour la première fois, l'utilisateur a reçu les instructions nécessaires, du revendeur spécialisé STIHL ou d'une autre personne compétente.
- L'utilisateur ne se trouve pas sous l'influence d'alcool, de médicaments ni de drogue.
- ▶ En cas de doute : demander conseil à un revendeur spécialisé STIHL.

### 4.4 Vêtements et équipement

## ▲ AVERTISSEMENT

■ Au cours du travail, des objets peuvent être soulevés et projetés à haute vitesse. L'utilisateur risque d'être blessé.



▶ Porter des lunettes de protection couvrant étroitement les yeux. Des lunettes de protection appropriées sont testées suivant la norme EN 166 ou suivant les prescriptions nationales spécifiques et vendues dans le commerce avec le marquage respectif.

- ▶ Porter un vêtement de coupe assez étroite et à manches longues, et un pantalon long.
- Au cours du travail avec un nettoyeur haute pression, des aérosols peuvent se former. Les aérosols inhalés peuvent nuire aux voies respiratoires et déclencher des réactions allergiques.

- ▶ Il faut procéder à une évaluation des risques en fonction de la surface à nettoyer et de son environnement.
- ▶ Si cette évaluation montre qu'il y a un risque de formation d'aérosols : porter un masque respiratoire de la classe de protection FFP2 ou d'une classe de protection comparable.
- Si l'utilisateur porte des chaussures mal appropriées, il risque de déraiper. L'utilisateur risque d'être blessé.
  - ▶ Porter des chaussures fermées, robustes et à semelle crantée antidérapante.

## 4.5 Aire de travail et voisinage

### 4.5.1 Nettoyeur à pression

#### ▲ AVERTISSEMENT

- Des passants, des enfants et des animaux ne peuvent pas reconnaître et évaluer les dangers du nettoyeur à pression et des objets soulevés et projetés par le nettoyeur à pression. Des passants, des enfants ou des animaux risquent d'être grièvement blessés et des dégâts matériels peuvent survenir.
  - ▶ Veiller à ce que des passants, des enfants ou des animaux ne s'approchent pas de la zone de travail.
  - ▶ Ne pas laisser le nettoyeur à pression sans surveillance.
  - ▶ Veiller à ce que des enfants ne puissent pas jouer avec le nettoyeur à pression.
- Si l'on travaille sous la pluie ou dans une atmosphère humide, un choc électrique peut se produire. L'utilisateur risque de subir des blessures et le nettoyeur à pression risque d'être endommagé.
  - ▶ Ne pas travailler sous la pluie.
  - ▶ Utiliser le nettoyeur à pression de telle sorte qu'il ne soit pas mouillé.
- Les composants électriques du nettoyeur à pression peuvent produire des étincelles. Dans un environnement contenant des matières facilement inflammables ou explosives, les étincelles risquent de causer des incendies et des explosions. Cela peut causer des dégâts matériels et des personnes risquent de subir des blessures graves, voire mortelles.
  - ▶ Ne pas travailler à proximité de matières facilement inflammables ou dans un environnement présentant des risques d'explosion.

### 4.5.2 Batterie

#### ▲ AVERTISSEMENT

- Des passants, des enfants ou des animaux ne peuvent pas reconnaître et évaluer les dangers de la batterie. Des passants, des enfants ou des animaux risquent d'être grièvement blessés.
  - ▶ Veiller à ce que des passants, des enfants ou des animaux ne s'approchent pas.
  - ▶ Ne pas laisser la batterie sans surveillance.
  - ▶ Veiller à ce que des enfants ne puissent pas jouer avec la batterie.
- La batterie n'est pas protégée contre toutes les influences de l'environnement. Si la batterie est exposée à certaines influences de l'environnement, la batterie risque de prendre feu, d'exploser ou de subir des dommages irréparables. Des personnes peuvent être grièvement blessées et des dégâts matériels peuvent survenir.
  - ▶ Préserver la batterie de la chaleur et du feu.
  - ▶ Ne jamais jeter la batterie au feu.
- ▶ Ne pas charger, utiliser ou ranger la batterie à des températures inférieures ou supérieures à la plage de températures indiquée,  20.5.
- ▶ Ne pas plonger la batterie dans un liquide.
- ▶ Tenir la batterie à l'écart de petits objets métalliques.
- ▶ Ne pas soumettre la batterie à une forte pression.
- ▶ Ne pas exposer la batterie aux micro-ondes.
- ▶ Tenir la batterie à l'écart des produits chimiques et des sels.



### 4.5.3 Chargeur

#### ▲ AVERTISSEMENT

- Les passants, de même que les enfants, ne peuvent pas reconnaître et évaluer les dangers du chargeur et du courant électrique. Des passants, des enfants ou des animaux risquent de subir des blessures graves, voire mortelles.
  - ▶ Veiller à ce que des passants, des enfants ou des animaux ne s'approchent pas.
  - ▶ Veiller à ce que des enfants ne puissent pas jouer avec le chargeur.

- Le chargeur n'est pas protégé contre l'eau. Si l'on travaille sous la pluie ou dans une atmosphère humide, un choc électrique peut se produire. L'utilisateur risque de subir des blessures et le chargeur risque d'être endommagé.



- ▶ Ne pas l'utiliser sous la pluie ou dans une atmosphère humide.

- Le chargeur n'est pas protégé contre toutes les influences de l'environnement. Si le chargeur est exposé à certaines influences de l'environnement, le chargeur risque de prendre feu ou d'exploser. Des personnes peuvent être grièvement blessées et des dégâts matériels peuvent survenir.
  - ▶ Utiliser le chargeur dans un local fermé et sec.
  - ▶ Ne pas faire fonctionner le chargeur dans un environnement présentant des risques d'explosion ou à proximité de matières facilement inflammables.
  - ▶ Ne pas faire fonctionner le chargeur sur une surface facilement inflammable.
  - ▶ Ne pas utiliser ou ranger le chargeur à des températures inférieures ou supérieures à la plage de températures indiquée,  20.5.
- Des personnes risquent de trébucher sur le cordon d'alimentation électrique. Des personnes pourraient se blesser et le chargeur pourrait être endommagé.
  - ▶ Poser le cordon d'alimentation électrique bien à plat sur le sol.

## 4.6 Bon état pour une utilisation en toute sécurité

### 4.6.1 Nettoyeur à pression

Le nettoyeur à pression se trouve en bon état pour une utilisation en toute sécurité si les conditions suivantes sont remplies :

- Le nettoyeur à pression ne présente aucun endommagement.
- La poignée, les raccords rapides et les accessoires ne présentent aucun endommagement.
- Les accessoires sont montés correctement.
- Le nettoyeur à pression est propre.
- Les accessoires sont propres.
- Les éléments de commande fonctionnent et n'ont pas été modifiés.
- Les accessoires montés sont des accessoires d'origine STIHL destinés à ce nettoyeur à pression.

## ▲ AVERTISSEMENT

- Si l'état impeccable requis pour la sécurité n'est pas garanti, il est possible que des composants ne fonctionnent plus correctement et que des dispositifs de sécurité soient mis hors service. Des personnes risquent de subir des blessures graves, voire mortelles.
  - ▶ Travailler avec un nettoyeur à pression qui ne présente aucun endommagement.
  - ▶ Travailler avec des raccords rapides et des accessoires qui ne présentent aucun endommagement.
  - ▶ Monter les accessoires comme décrit dans la présente Notice d'emploi.
  - ▶ Si le nettoyeur à pression est encrassé : nettoyer le nettoyeur à pression.
  - ▶ Si les accessoires sont encrassés : nettoyer les accessoires.
  - ▶ Si le logement pour batterie est mouillé ou humide : faire sécher le logement pour batterie.
  - ▶ N'apporter aucune modification au nettoyeur à pression.
  - ▶ Si les éléments de commande ne fonctionnent pas : ne pas travailler avec le nettoyeur à pression.
  - ▶ Monter des accessoires d'origine STIHL destinés à ce nettoyeur à pression.
  - ▶ Monter les accessoires comme indiqué dans la présente Notice d'emploi ou dans la Notice d'emploi de ces accessoires.
  - ▶ N'introduire aucun objet dans les orifices du nettoyeur à pression.
  - ▶ Remplacer les étiquettes d'avertissement usées ou endommagées.
  - ▶ En cas de doute : demander conseil à un revendeur spécialisé STIHL.

### 4.6.2 Batterie

La batterie se trouve en bon état pour une utilisation en toute sécurité si les conditions suivantes sont remplies :

- La batterie ne présente aucun endommagement.
- La batterie est propre et sèche.
- La batterie fonctionne et n'a subi aucune modification.

## ▲ AVERTISSEMENT

- Si la batterie n'est pas dans l'état impeccable requis pour la sécurité, elle n'est plus en état de fonctionner en toute sécurité. Des personnes risquent d'être grièvement blessées.

- ▶ Ne travailler qu'avec une batterie qui ne présente aucun endommagement et fonctionne correctement.
- ▶ Ne pas recharger une batterie endommagée ou défectueuse.
- ▶ Si la batterie est encrassée : nettoyer la batterie.
- ▶ Si la batterie est mouillée ou humide : faire sécher la batterie,  20.6.
- ▶ N'apporter aucune modification à la batterie.
- ▶ N'introduire aucun objet dans les orifices de la batterie.
- ▶ Ne pas court-circuiter les contacts de la batterie avec des objets métalliques.
- ▶ Ne pas ouvrir la batterie.
- ▶ Remplacer les étiquettes d'avertissement usées ou endommagées.
- En cas d'endommagement de la batterie, du liquide peut s'écouler. Si le liquide entre en contact avec la peau ou les yeux, il peut causer une irritation de la peau ou des yeux.
  - ▶ Éviter tout contact avec ce liquide.
  - ▶ En cas de contact accidentel avec la peau : les surfaces de la peau touchées doivent être savonnées et lavées à grande eau.
  - ▶ En cas de contact accidentel avec les yeux : se rincer les yeux à grande eau pendant au moins 15 minutes et consulter un médecin.
- Une batterie endommagée ou défectueuse peut dégager une odeur inhabituelle ou de la fumée, ou s'enflammer. Cela peut causer des dégâts matériels et des personnes risquent de subir des blessures graves, voire mortelles.
  - ▶ Si la batterie dégage une odeur inhabituelle ou de la fumée : ne pas utiliser la batterie, la tenir à l'écart de toute matière inflammable.
  - ▶ Si la batterie brûle : essayer d'éteindre la batterie avec un extincteur ou de l'eau.

#### 4.6.3 Chargeur

Le chargeur se trouve en bon état pour une utilisation en toute sécurité si les conditions suivantes sont remplies :

- Le chargeur ne présente aucun endommagement.
- Le chargeur est propre et sec.

### AVERTISSEMENT

- Si l'état impeccable requis pour la sécurité n'est pas garanti, il est possible que des composants ne fonctionnent plus correctement et que des dispositifs de sécurité soient mis hors

service. Des personnes risquent de subir des blessures graves, voire mortelles.

- ▶ N'utiliser le chargeur que s'il ne présente aucun endommagement.
- ▶ Si le chargeur est encrassé ou mouillé : nettoyer le chargeur et le faire sécher.
- ▶ N'apporter aucune modification au chargeur.
- ▶ N'introduire aucun objet dans les orifices du chargeur.
- ▶ Ne pas court-circuiter les contacts du chargeur avec des objets métalliques.
- ▶ Ne pas ouvrir le chargeur.

## 4.7 Au travail

### AVERTISSEMENT

- Dans certaines situations, il est possible que l'utilisateur ne puisse plus travailler de manière concentrée. L'utilisateur risque de tomber et de gravement se blesser.
  - ▶ Travailler calmement et de façon réfléchie.
  - ▶ Si les conditions de luminosité et de visibilité sont mauvaises : ne pas travailler avec le nettoyeur à pression.
  - ▶ Le nettoyeur à pression ne doit être manié que par une seule personne.
  - ▶ Faire attention aux obstacles.
  - ▶ Travailler debout sur le sol et dans une position stable pour ne pas risquer de perdre l'équilibre. S'il est nécessaire de travailler en hauteur : utiliser une nacelle élévatrice ou un échafaudage stable.
  - ▶ En cas de signes de fatigue : faire une pause.
- Si, au cours du travail, l'on constate un changement d'état ou un comportement inhabituel du nettoyeur à pression, il est possible que le nettoyeur à pression ne soit plus dans l'état requis pour une utilisation en toute sécurité. Des personnes peuvent être grièvement blessées et des dégâts matériels peuvent survenir.
  - ▶ Arrêter le travail, retirer la batterie et consulter un revendeur spécialisé STIHL.
  - ▶ Ne pas recouvrir le nettoyeur à pression, pour garantir un renouvellement suffisant de l'air de refroidissement.
- Lorsqu'on relâche la gâchette de commande, la pompe haute pression s'arrête automatiquement et la buse ne débite plus d'eau. Le nettoyeur à pression reste allumé, en mode de veille ou stand-by. Si l'on appuie sur la gâchette de commande, la pompe haute pression se remet en marche automatiquement et la buse débite de l'eau. Des personnes peu-

- vent être grièvement blessées et des dégâts matériels peuvent survenir.
- ▶ Lorsqu'on ne travaille pas : verrouiller la gâchette de commande.
  - ▶ Retirer la batterie.
- À des températures inférieures à 0 °C, l'eau peut geler sur les surfaces à nettoyer et dans des composants du nettoyeur à pression. L'utilisateur risque de déraper, de tomber et de subir des blessures graves. Cela risque de causer des dégâts matériels.
    - ▶ Ne pas utiliser le nettoyeur à pression à des températures inférieures à 0 °C.
  - Si l'on travaille en hauteur, le nettoyeur à pression ou les accessoires risquent de tomber. Des personnes peuvent être grièvement blessées et des dégâts matériels peuvent survenir.
    - ▶ Travailler en se tenant sur une nacelle élévatrice ou un échafaudage sécurisé.
    - ▶ Assurer le nettoyeur à pression et les accessoires de telle sorte qu'ils ne risquent pas de tomber.
  - Le jet d'eau peut détacher des fibres d'amiante des surfaces. Après le séchage, les fibres d'amiante peuvent se disperser dans l'air et risquent d'être inhalées. Les fibres d'amiante inhalées peuvent nuire à la santé.
    - ▶ Ne pas nettoyer des surfaces contenant de l'amiante.
  - Le jet d'eau peut détacher de l'huile de véhicules ou de machines. L'eau contenant de l'huile peut s'écouler dans le sol, les eaux ou la canalisation. Cela présente aussi des risques pour l'environnement.
    - ▶ Ne nettoyer des véhicules ou des machines que sur des aires de travail dont le système d'écoulement d'eau est muni d'un séparateur d'huile.
  - En combinaison avec de la peinture contenant du plomb, le jet d'eau peut former des aérosols contenant du plomb et un ruissellement d'eau contenant du plomb. Les aérosols contenant du plomb et l'eau contenant du plomb peuvent contaminer le sol, les eaux ou la canalisation. Les aérosols inhalés peuvent nuire aux voies respiratoires et déclencher des réactions allergiques. Cela présente aussi des risques pour l'environnement.
    - ▶ Ne pas nettoyer des surfaces recouvertes d'une couche de peinture au plomb.
  - Le jet d'eau peut endommager les surfaces délicates. Cela risque de causer des dégâts matériels.
    - ▶ Ne pas nettoyer des surfaces délicates avec la turbo-buse.
  - ▶ Pour nettoyer des surfaces délicates en caoutchouc, tissu, bois ou en matières similaires, réduire la pression de service et augmenter la distance entre la buse et la surface.
  - Si au cours du travail l'on plonge la buse multifonction dans de l'eau sale et qu'on l'utilise ainsi, la buse multifonction risque d'être endommagée.
    - ▶ Ne pas faire fonctionner la buse multifonction avec de l'eau sale.
    - ▶ Pour nettoyer une cuve : vider la cuve et, pendant le nettoyage, laisser l'eau s'écouler de la cuve.
  - Si l'on aspire des liquides facilement inflammables ou explosifs, cela risque de causer des incendies et des explosions. Cela peut causer des dégâts matériels et des personnes risquent de subir des blessures graves, voire mortelles.
    - ▶ Ne pas aspirer ni épandre des liquides facilement inflammables ou explosifs.
  - Si l'on aspire des liquides irritants, corrosifs ou toxiques, ils peuvent nuire à la santé et ils risquent d'endommager des composants du nettoyeur à pression. Cela peut causer des dégâts matériels et des personnes risquent de subir des blessures graves, voire mortelles.
    - ▶ Ne pas aspirer ni épandre des liquides irritants, corrosifs ou toxiques.
  - Le puissant jet d'eau peut grièvement blesser des personnes et des animaux ou causer des dégâts matériels.
    - ▶ Ne pas diriger le jet d'eau vers des personnes ou des animaux.
    - ▶ Ne pas diriger le jet d'eau vers des endroits où l'on manque de visibilité.
    - ▶ Ne pas nettoyer des vêtements portés par une personne.
    - ▶ Ne pas nettoyer des chaussures portées par une personne.
  - Si l'eau entre en contact avec des installations électriques, des raccords électriques, des prises de courant ou des câbles électriques sous tension, cela peut produire un choc électrique. Cela peut causer des dégâts matériels et des personnes risquent de subir des blessures graves, voire mortelles.
    - ▶ Ne pas diriger le jet d'eau vers des installations électriques, des prises de courant ou des câbles électriques sous tension.
  - Si des appareils électriques entrent en contact avec de l'eau, cela peut produire un choc électrique. Cela peut causer des dégâts matériels et l'utilisateur risque de subir des blessures très graves, voire mortelles.



- ▶ Ne pas diriger le jet d'eau vers des appareils électriques.
- ▶ Écarter les appareils électriques de l'aire de travail.
- Si le tuyau flexible d'eau n'est pas posé correctement, il risque d'être endommagé et il peut faire trébucher quelqu'un. Des personnes pourraient se blesser et le tuyau flexible d'eau pourrait être endommagé.
  - ▶ Ne pas diriger le jet d'eau vers le tuyau flexible d'eau.
  - ▶ Poser le tuyau flexible d'eau et le signaler de telle sorte que personne ne risque de trébucher.
  - ▶ Poser le tuyau flexible d'eau de telle sorte qu'il ne soit pas tendu, ni emmêlé.
  - ▶ Poser le tuyau flexible d'eau de telle sorte qu'il ne risque pas d'être plié, pincé ou endommagé, ou de frotter quelque part.
  - ▶ Préserver le tuyau flexible d'eau de la chaleur, de l'huile et des produits chimiques.
- Le puissant jet d'eau génère des forces de réaction. Sous l'effet des forces de réaction engendrées alors, l'utilisateur risque de perdre le contrôle du nettoyeur à pression. Cela peut causer des dégâts matériels et l'utilisateur risque d'être grièvement blessé.
  - ▶ Tenir fermement le nettoyeur à pression.
  - ▶ Travailler comme décrit dans la présente Notice d'emploi.

## 4.8 Détergent

### ▲ AVERTISSEMENT

- Si le détergent entre en contact avec la peau ou les yeux, il peut causer une irritation de la peau ou des yeux.
  - ▶ Suivre les instructions de la Notice d'emploi du détergent.
  - ▶ Éviter tout contact avec des détergents.
  - ▶ En cas de contact accidentel avec la peau : les surfaces de la peau touchées doivent être savonnées et lavées à grande eau.
  - ▶ En cas de contact accidentel avec les yeux : se rincer les yeux à grande eau pendant au moins 15 minutes et consulter un médecin.
- Des détergents qui ne conviennent pas peuvent endommager le nettoyeur à pression ou la surface de l'objet à nettoyer et nuire à l'environnement.
  - ▶ STIHL recommande d'utiliser des détergents d'origine STIHL.
  - ▶ Suivre les instructions de la Notice d'emploi du détergent.

- ▶ En cas de doute : demander conseil à un revendeur spécialisé STIHL.

## 4.9 Branchement du tuyau flexible d'eau

### ▲ AVERTISSEMENT

- Lorsqu'on relâche la gâchette du pistolet, un effet de recul se produit dans le tuyau flexible d'eau. Cet effet de recul peut refouler de l'eau sale dans le réseau de distribution d'eau potable. Cela risque de polluer l'eau potable.



- ▶ Ne pas brancher le nettoyeur à pression directement sur le réseau d'eau potable.
- ▶ Respecter les prescriptions du fournisseur d'eau. Si cela est exigé, pour le branchement sur le réseau d'eau potable, utiliser un système de séparation réglementaire (par exemple un clapet de non-retour).
- De l'eau sale ou contenant du sable risque d'endommager certaines pièces du nettoyeur à pression.
  - ▶ Utiliser de l'eau propre.
  - ▶ Si l'on utilise de l'eau sale ou contenant du sable : utiliser le nettoyeur à pression avec le kit d'aspiration STIHL muni d'un filtre à eau intégré.
- Si l'on fait fonctionner le nettoyeur à pression avec un débit d'eau d'alimentation insuffisant, des composants du nettoyeur à pression peuvent être endommagés.
  - ▶ Ouvrir le robinet d'eau à fond.
  - ▶ S'assurer que le nettoyeur à pression est alimenté avec un débit d'eau suffisant,  20.

## 4.10 Recharge

### ▲ AVERTISSEMENT

- Au cours de la recharge, un chargeur endommagé ou défectueux peut dégager une odeur inhabituelle ou de la fumée. Cela peut causer des dégâts matériels et des personnes risquent d'être blessées.
  - ▶ Débrancher la fiche secteur de la prise de courant.
- Une dissipation de chaleur insuffisante peut entraîner une surchauffe du chargeur et risque de causer un incendie. Cela peut causer des dégâts matériels et des personnes risquent de subir des blessures très graves, voire mortelles.
  - ▶ Ne pas recouvrir le chargeur.

## 4.11 Branchement électrique

Un contact avec des composants sous tension peut se produire dans les cas suivants :

- Le cordon d'alimentation électrique ou la rallonge est endommagé.
- La fiche du cordon d'alimentation électrique ou de la rallonge est endommagée.
- La prise de courant n'est pas correctement installée.

### ▲ DANGER

- Un contact avec des composants sous tension peut causer une électrocution. L'utilisateur risque de subir des blessures graves, voire mortelles.

- ▶ S'assurer que le cordon d'alimentation électrique, la rallonge et leurs fiches ne sont pas endommagés.



Si le cordon d'alimentation électrique ou la rallonge est endommagé :

- ▶ Ne pas toucher à l'endroit endommagé.
- ▶ Retirer la fiche de la prise électrique.
- ▶ Ne toucher à la rallonge et à sa fiche de branchement sur le secteur qu'avec les mains sèches.
- ▶ Brancher la fiche secteur du cordon d'alimentation électrique ou de la rallonge sur une prise de courant dont le circuit est protégé par un contact de protection.
- ▶ Brancher le chargeur sur un circuit passant par un disjoncteur à courant de défaut (30 mA, 30 ms).
- Si l'on utilise une rallonge endommagée ou qui ne convient pas, un choc électrique peut se produire. Des personnes risquent de subir des blessures graves, voire mortelles.
  - ▶ Utiliser une rallonge dont les fils ont la section qui convient, 20.4.

### ▲ AVERTISSEMENT

- Au cours de la recharge, une tension ou une fréquence incorrecte du secteur peut produire une surtension dans le chargeur. Cela risquerait d'endommager le chargeur.
  - ▶ S'assurer que la tension et la fréquence du secteur d'alimentation électrique correspondent aux indications de la plaque signalétique du chargeur.
- Si l'on branche le chargeur sur une prise de courant multiple, des composants électriques peuvent être soumis à des surcharges au cours de la recharge. Les composants électriques peuvent chauffer et causer un incendie. Cela peut causer des dégâts matériels et des personnes risquent de subir des blessures graves, voire mortelles.
  - ▶ S'assurer que la somme des puissances indiquées sur la plaque signalétique du chargeur et sur les plaques signalétiques de toutes les machines électriques branchées sur cette prise de courant multiple ne dépasse pas la puissance indiquée sur la prise de courant multiple.
- Si le cordon d'alimentation électrique ou le câble de la rallonge n'est pas correctement posé, il risque d'être endommagé et il peut faire trébucher quelqu'un. Des personnes pourraient se blesser et le cordon d'alimentation électrique ou le câble de la rallonge pourrait être endommagé.
  - ▶ Poser le cordon d'alimentation électrique et le câble de la rallonge de telle sorte que personne ne risque de trébucher.
  - ▶ Poser le cordon d'alimentation électrique et le câble de la rallonge de telle sorte qu'ils ne soient pas tendus, ni emmêlés.
  - ▶ Poser le cordon d'alimentation électrique et le câble de la rallonge de telle sorte qu'ils ne risquent pas d'être pliés, pincés ou endommagés, ou de frotter quelque part.
  - ▶ Préserver le cordon d'alimentation électrique et la rallonge de la chaleur, de l'huile et des produits chimiques.
  - ▶ Poser le cordon d'alimentation électrique et la rallonge sur une surface sèche.
- Au cours du travail, la rallonge se réchauffe. Si la chaleur ne peut pas se dissiper, elle risque de causer un incendie.
  - ▶ Si l'on utilise un enrouleur de câble : il faut dérouler complètement le câble.
- Si des câbles électriques ou des conduites sont posés dans le mur, on risque de les endommager en fixant le chargeur au mur. Un contact avec des câbles électriques peut causer un choc électrique. Des personnes peuvent être grièvement blessées et des dégâts matériels peuvent survenir.
  - ▶ S'assurer qu'il n'y a pas de câbles électriques, ni de conduites dans le mur, à l'endroit prévu pour la fixation.
- Si le chargeur n'est pas fixé au mur comme décrit dans la présente Notice d'emploi, le chargeur ou la batterie risque de tomber, ou bien le chargeur risque de trop chauffer. Cela risque de blesser des personnes et de causer des dégâts matériels.
  - ▶ Fixer le chargeur au mur comme décrit dans la présente Notice d'emploi.
- Si l'on fixe le chargeur au mur après avoir introduit une batterie, la batterie risque de

tomber du chargeur. Cela risque de blesser des personnes et de causer des dégâts matériels.

- ▶ C'est pourquoi il faut tout d'abord fixer le chargeur au mur et introduire ensuite la batterie.

## 4.12 Transport

### 4.12.1 Nettoyeur à pression

#### ▲ AVERTISSEMENT

- Au cours du transport, le nettoyeur à pression risque de se renverser ou de se déplacer. Cela peut blesser des personnes et causer des dégâts matériels.
  - ▶ Verrouiller la gâchette de commande.
    - ▶ Retirer la batterie.



- ▶ Transporter le nettoyeur à pression dans la sacoche jointe à la livraison.
- À des températures inférieures à 0 °C, l'eau peut geler dans des composants du nettoyeur à pression. Le nettoyeur à pression risque d'être endommagé.
  - ▶ Vider le nettoyeur à pression et les accessoires.

### 4.12.2 Batterie

#### ▲ AVERTISSEMENT

- La batterie n'est pas protégée contre toutes les influences de l'environnement. Si la batterie est exposée à certaines influences de l'environnement, elle risque d'être endommagée et cela peut causer des dégâts matériels.
  - ▶ Ne pas transporter une batterie endommagée.
  - ▶ Si une sacoche est jointe à la livraison : transporter la batterie dans la sacoche jointe à la livraison.
- Au cours du transport, la batterie risque de se renverser ou de se déplacer. Cela risque de blesser des personnes et de causer des dégâts matériels.
  - ▶ Emballer la batterie de telle sorte qu'elle ne puisse pas se déplacer à l'intérieur de son emballage.
  - ▶ Assurer l'emballage de telle sorte qu'il ne puisse pas se déplacer.

### 4.12.3 Chargeur

#### ▲ AVERTISSEMENT

- Au cours du transport, le chargeur risque de se renverser ou de se déplacer. Cela peut causer des dégâts matériels et des personnes risquent d'être blessées.
  - ▶ Débrancher la fiche secteur de la prise de courant.
  - ▶ Retirer la batterie.
  - ▶ Transporter le chargeur dans la sacoche jointe à la livraison.
  - ▶ Si une sacoche n'est pas jointe à la livraison : assurer le chargeur avec des sangles ou un filet, de telle sorte qu'il ne risque pas de se renverser ou de se déplacer.
- Le cordon d'alimentation électrique n'est pas prévu pour porter le chargeur. Le cordon d'alimentation électrique et le chargeur risqueraient d'être endommagés.
  - ▶ Enrouler le cordon d'alimentation électrique et le fixer au chargeur.

## 4.13 Rangement

### 4.13.1 Nettoyeur à pression

#### ▲ AVERTISSEMENT

- Les enfants ne peuvent pas reconnaître et évaluer les dangers du nettoyeur à pression. Les enfants risquent de subir des blessures graves.
  - ▶ Verrouiller la gâchette de commande.
    - ▶ Retirer la batterie.



- ▶ Conserver le nettoyeur à pression hors de portée des enfants.
- L'humidité risque d'entraîner une corrosion des contacts électriques du nettoyeur à pression et des composants métalliques. Le nettoyeur à pression risque d'être endommagé.
  - ▶ Retirer la batterie.
- ▶ Avant de ranger le nettoyeur à pression, veiller à ce qu'il soit propre et sec.
- À des températures inférieures à 0 °C, l'eau peut geler dans des composants du nettoyeur à pression. Le nettoyeur à pression risque d'être endommagé.
  - ▶ Vider le nettoyeur à pression et les accessoires.



#### 4.13.2 Batterie

### ▲ AVERTISSEMENT

- Les enfants ne peuvent pas reconnaître et évaluer les dangers de la batterie. Les enfants risquent de subir des blessures graves.
  - ▶ Conserver la batterie hors de portée des enfants.
- La batterie n'est pas protégée contre toutes les influences de l'environnement. Si la batterie est exposée à certaines influences de l'environnement, la batterie risque de subir des endommagements irréparables.
  - ▶ Conserver la batterie au propre et au sec.
  - ▶ Conserver la batterie dans un local fermé.
  - ▶ Conserver la batterie séparément du nettoyeur à pression.
  - ▶ Si l'on veut laisser la batterie dans le chargeur : débrancher la fiche secteur et conserver la batterie avec un niveau de charge compris entre 40 % et 60 % (2 DEL allumées de couleur verte).
  - ▶ Ne pas ranger la batterie à un endroit où elle risquerait d'être exposée à des températures inférieures ou supérieures à la plage de températures indiquée,  20.5.

#### 4.13.3 Chargeur

### ▲ AVERTISSEMENT

- Les enfants ne peuvent pas reconnaître et évaluer les dangers d'un chargeur. Les enfants risquent de subir des blessures graves, voire mortelles.
  - ▶ Retirer la fiche du secteur.
  - ▶ Conserver le chargeur hors de portée des enfants.
- Le chargeur n'est pas protégé contre toutes les influences de l'environnement. Si le chargeur est exposé à certaines influences de l'environnement, le chargeur risque d'être endommagé.
  - ▶ Retirer la fiche du secteur.
  - ▶ Si le chargeur est chaud : laisser le chargeur refroidir.
  - ▶ Conserver le chargeur au propre et au sec.
  - ▶ Conserver le chargeur dans un local fermé.
  - ▶ Ne pas conserver le chargeur à des températures inférieures ou supérieures à la plage de températures indiquée,  20.5.
- Le cordon d'alimentation électrique n'est pas prévu pour porter ou suspendre le chargeur. Le cordon d'alimentation électrique et le chargeur risqueraient d'être endommagés.
  - ▶ Saisir et tenir le chargeur par le boîtier. Pour faciliter la prise en main du chargeur,

un creux faisant office de poignée est moulé dans le chargeur.

- ▶ Suspendre le chargeur au support mural.

#### 4.14 Nettoyage, maintenance et réparation

### ▲ AVERTISSEMENT

- Si l'on ne retire pas la batterie avant le nettoyage, la maintenance ou la réparation, le nettoyeur à pression risque d'être mis en marche par mégarde. Des personnes peuvent être grièvement blessées et des dégâts matériels peuvent survenir.
    - ▶ Verrouiller la gâchette de commande.
    - ▶ Retirer la batterie.
- 
- Un nettoyage avec des détergents agressifs, un jet d'eau ou des objets pointus peut endommager le nettoyeur à pression, la batterie et le chargeur. Si le nettoyeur à pression, la batterie ou le chargeur n'est pas nettoyé comme il faut, il est possible que des composants ne fonctionnent plus correctement et que des dispositifs de sécurité soient mis hors service. Des personnes risquent d'être grièvement blessées.
    - ▶ Nettoyer le nettoyeur à pression, la batterie et le chargeur comme décrit dans la présente Notice d'emploi.
  - Si le nettoyeur à pression, la batterie ou le chargeur n'est pas entretenu ou réparé comme il faut, il est possible que des composants ne fonctionnent plus correctement et que des dispositifs de sécurité soient mis hors service. Des personnes risquent de subir des blessures graves, voire mortelles.
    - ▶ Ne pas effectuer soi-même la maintenance ou la réparation du nettoyeur à pression, de la batterie ou du chargeur.
    - ▶ Si une maintenance ou une réparation du nettoyeur à pression, de la batterie ou du chargeur s'avère nécessaire : consulter un revendeur spécialisé STIHL.

## 5 Préparatifs avant l'utilisation du nettoyeur à pression

### 5.1 Préparatifs avant l'utilisation du nettoyeur à pression

Avant chaque utilisation, effectuer impérativement les opérations suivantes :

- ▶ S'assurer que les composants suivants sont dans l'état impeccable requis pour la sécurité :
  - Nettoyeur à pression et raccord de tuyau flexible, 4.6.1.
  - Batterie, 4.6.2.
  - Chargeur, 4.6.3.
- ▶ Contrôler la batterie, 11.2.
- ▶ Recharger complètement la batterie, 6.2.
- ▶ Nettoyer le nettoyeur à pression, 16.1.
- ▶ Si l'on utilise le kit d'aspiration STIHL : contrôler si le filtre à eau est encrassé et, le cas échéant, nettoyer le filtre à eau, 16.4.
- ▶ Si l'on veut utiliser une lance : monter la lance, 7.1.1.
- ▶ Si l'on utilise une buse : monter la buse, 7.2.1.
- ▶ Si l'on utilise un détergent : voir Travail avec du détergent, 12.4.
- ▶ Brancher le tuyau flexible d'eau, 8.
- ▶ Contrôler les éléments de commande, 11.1.
- ▶ Si ces opérations ne peuvent pas être exécutées : ne pas utiliser le nettoyeur à pression, mais consulter un revendeur spécialisé STIHL.

## 6 Recharge de la batterie et DEL

### 6.1 Fixation du chargeur au mur

Le chargeur peut être fixé au mur.

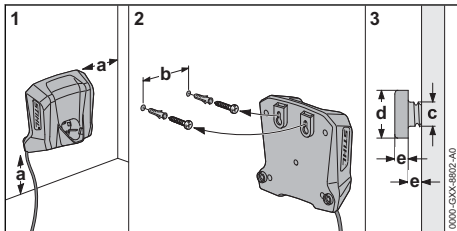

- ▶ Fixer le chargeur sur un mur en respectant les conditions suivantes :
  - On utilise le matériel de fixation approprié.
  - Le chargeur est à l'horizontale.
 Les cotes suivantes sont respectées :

- a = au moins 100 mm
- b = 54 mm
- c = 4,5 mm
- d = 9 mm
- e = 2,5 mm

### 6.2 Recharge de la batterie

Le temps de recharge dépend de différents facteurs, par ex. de la température de la batterie ou de la température ambiante. Pour obtenir les performances optimales, respecter les plages de températures recommandées, 20.6. Le temps de recharge réel peut donc différer du temps de recharge indiqué dans la documentation. Pour le temps de recharge, voir [www.stihl.com/charging-times](http://www.stihl.com/charging-times).

Lorsque la fiche secteur est branchée sur une prise de courant et que l'on introduit la batterie dans le chargeur, la recharge démarre automatiquement. Une fois que la batterie est rechargée à fond, le chargeur s'éteint automatiquement.

Au cours de la recharge, la batterie et le chargeur se réchauffent.

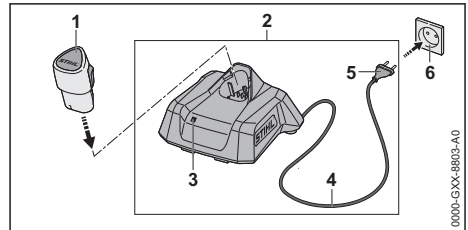

- ▶ Introduire la fiche secteur (5) dans une prise de courant (6) aisément accessible. Le chargeur (2) effectue un autotest. La DEL (3) s'allume env. 1 seconde de couleur verte et env. 1 seconde de couleur rouge.
- ▶ Poser le cordon d'alimentation électrique (4).
- ▶ Engager la batterie (1) dans les pièces de guidage du chargeur (2) et l'enfoncer jusqu'en butée. La DEL (3) est allumée ou clignote de couleur verte. La recharge de la batterie (1) est en cours.
- ▶ Une fois que la DEL (3) n'est plus allumée : la batterie (1) est rechargée à fond et peut être retirée du chargeur (2).
- ▶ Lorsque le chargeur (2) n'est plus utilisé : retirer la fiche secteur (5) de la prise de courant (6).

## 6.3 Affichage du niveau de charge

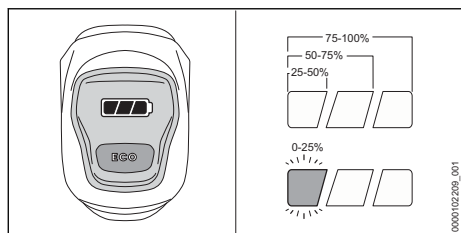

- ▶ Introduire la batterie.
- ▶ Enfoncer brièvement la gâchette de commande du nettoyeur à pression et la relâcher. Les DEL sont allumées continuellement ou clignotent.
- ▶ Si la DEL gauche clignote de couleur verte : recharger la batterie.

## 6.4 DEL sur le nettoyeur à pression

Les diodes électroluminescentes (DEL) peuvent indiquer le niveau de charge de la batterie ou signaler des dérangements. Les DEL peuvent être allumées continuellement ou clignoter de couleur verte ou rouge.

Si les DEL sont allumées ou clignotent de couleur verte, elles indiquent le niveau de charge actuel.

- ▶ Si la DEL droite est allumée ou clignote de couleur rouge : éliminer les dérangements, 19.1.

Il y a un dérangement dans le nettoyeur à pression ou dans la batterie.

## 6.5 DEL sur le chargeur

La diode électroluminescente (DEL) indique l'état du chargeur ou signale des dérangements. La DEL peut être allumée continuellement ou clignoter de couleur verte ou rouge.

Si la DEL est allumée ou clignote de couleur verte, la recharge de la batterie est en cours.

- ▶ Si la DEL est allumée ou clignote de couleur rouge : éliminer les dérangements, 19.1.
- Il y a un dérangement dans le chargeur ou dans la batterie.

## 7 Assemblage du nettoyeur à pression

### 7.1 Montage et démontage de la lance

#### 7.1.1 Montage de la lance

Suivant l'utilisation prévue, l'utilisateur peut monter la lance sur le nettoyeur à pression.

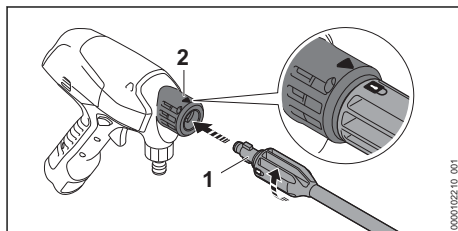

- ▶ Pousser la lance (1) dans le nettoyeur à pression (2).
- ▶ Tourner la lance (1) jusqu'à ce qu'elle s'encliquette. La flèche marquée sur le nettoyeur à pression et le symbole d'un cadenas marqué sur la lance coïncident.
- ▶ Si la lance (1) entre difficilement dans le nettoyeur à pression (2) : graisser le joint de la lance (1) avec de la graisse pour robinetterie.

#### 7.1.2 Démontage de la lance

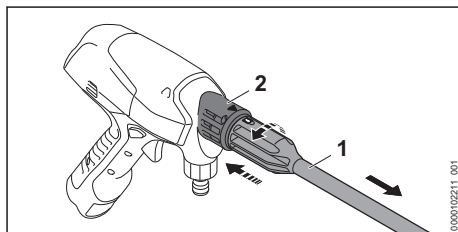

- ▶ Presser la lance (1) et le nettoyeur à pression (2) l'un contre l'autre et tourner jusqu'en butée.
- ▶ Tirer sur la lance (1) et sur le nettoyeur à pression (2) pour les séparer.

### 7.2 Montage et démontage de la buse

#### 7.2.1 Montage de la buse

La buse peut être montée sur le nettoyeur à pression ou sur la lance.

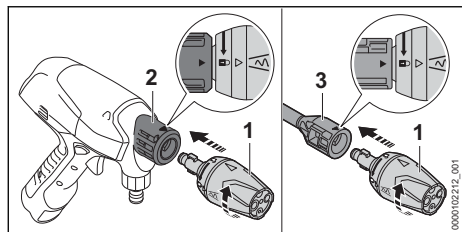

- ▶ Si l'on veut utiliser une lance : monter la lance.
- ▶ Pousser la buse (1) dans le nettoyeur à pression (2) ou dans la lance (3).
- ▶ Tourner la buse (1) jusqu'à ce qu'elle s'encliquette.  
La flèche marquée sur le nettoyeur à pression ou sur la lance et le symbole d'un cadenas marqué sur la buse coïncident.
- ▶ Si la buse (1) entre difficilement dans le nettoyeur à pression (2) ou dans la lance (3) : graisser le joint de la buse (1) avec de la graisse pour robinetterie.

### 7.2.2 Démontage de la buse

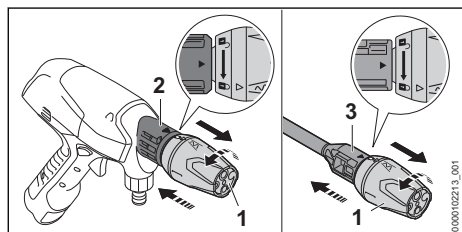

- ▶ Presser la buse (1) et le nettoyeur à pression (2) l'un contre l'autre et tourner jusqu'en butée.  
La flèche marquée sur le nettoyeur à pression et le symbole d'un cadenas marqué sur la buse coïncident.
- ▶ Si l'on utilise une lance : presser la buse (1) et la lance (3) l'une contre l'autre et tourner jusqu'en butée.  
La flèche marquée sur la lance et le symbole d'un cadenas marqué sur la buse coïncident.
- ▶ Extraire la buse (1).

## 8 Branchement sur une source d'alimentation en eau

### 8.1 Branchement du nettoyeur à pression sur le réseau de distribution d'eau

#### Préparation du kit d'aspiration

Le kit d'aspiration comprend un tuyau flexible d'aspiration d'eau. Pour faciliter le travail, brancher le tuyau flexible d'eau du kit d'aspiration sur le nettoyeur à pression.

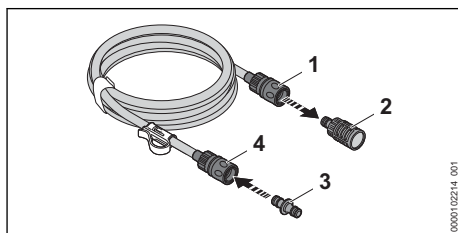

- ▶ Pour extraire la crépine d'aspiration, déverrouiller le raccord rapide : tirer sur la bague (1) ou la faire tourner et la retenir.
- ▶ Extraire la crépine d'aspiration (2) du raccord rapide.
- ▶ Glisser l'adaptateur (3) dans le raccord rapide (4).  
L'adaptateur (3) s'encliquette avec un déclic audible.

#### Branchement du tuyau flexible d'eau

Le tuyau flexible d'eau doit remplir les conditions suivantes :

- Le tuyau flexible d'eau a un diamètre de 1/2".
- Le tuyau flexible d'eau a une longueur de 10 m à 25 m.
- ▶ Brancher le tuyau flexible d'eau sur un robinet d'eau.

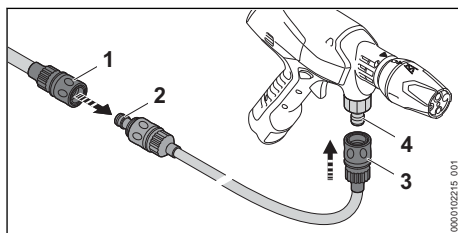

- ▶ Glisser le raccord rapide (1) du tuyau flexible d'eau sur l'adaptateur (2) du kit d'aspiration.  
Le raccord rapide (1) s'encliquette avec un déclic audible.



- ▶ Ouvrir le robinet d'eau à fond et rincer le tuyau flexible d'eau avec de l'eau. L'eau évacue le sable et les saletés du tuyau flexible d'eau. Le tuyau flexible d'eau est purgé.
- ▶ Fermer le robinet d'eau.
- ▶ Glisser le raccord rapide (3) sur l'embout (4). Le raccord rapide (3) s'encliquette avec un déclic audible.
- ▶ Ouvrir le robinet d'eau à fond.
- ▶ Orienter le nettoyeur à pression vers le bas.
- ▶ Mettre le nettoyeur à pression en marche et enfoncer la gâchette de commande jusqu'à ce qu'un jet d'eau régulier sorte de la buse.
- ▶ Relâcher la gâchette de commande.
- ▶ Verrouiller le coulisseau de blocage.

### Débranchement du tuyau flexible d'eau

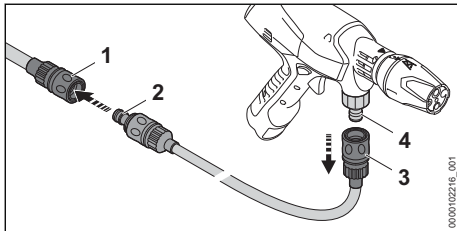

- ▶ Fermer le robinet d'eau.
- ▶ Pour déverrouiller le raccord rapide : tirer ou tourner la bague (1 et 3) et la retenir.
- ▶ Extraire le raccord rapide de l'embout (4) et de l'adaptateur (2).

## 8.2 Utilisation du nettoyeur à pression avec le bidon pliable

Avec le bidon pliable, le nettoyeur à pression peut être utilisé de manière mobile.

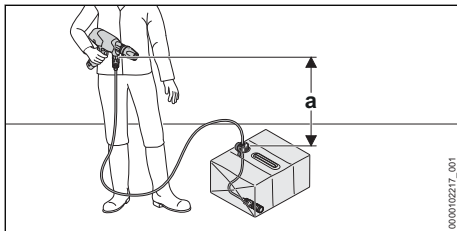

Pour que l'eau puisse être aspirée, la différence de hauteur entre le nettoyeur à pression et la surface de l'eau à aspirer ne doit pas dépasser la hauteur manométrique maximale (a),  20.

Il faut employer le kit d'aspiration STIHL adéquat. Un tuyau flexible d'eau muni d'un raccord

rapide spécial et d'un filtre à eau intégré est joint au kit d'aspiration.

### Dépliage du bidon pliable

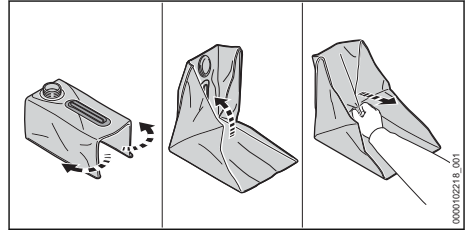

- ▶ Dévisser et enlever le bouchon.
- ▶ Déplier le bidon pliable.
- ▶ Tirer en diagonale vers le haut pour déplier le double fond. Le bidon pliable se déplie complètement.
- ▶ Retoucher les arêtes à la main.

### Remplissage du bidon pliable

Pour pouvoir travailler en mode mobile, il faut tout d'abord remplir le bidon pliable avec de l'eau propre.

- ▶ Poser le bidon pliable sur le sol de telle sorte qu'il ne risque pas de se renverser.
- ▶ Remplir le bidon pliable avec au maximum 15 l d'eau propre.
- ▶ Visser le bouchon et le serrer fermement à la main.

Le bidon pliable est fermé.

### Branchement du kit d'aspiration

- ▶ Poser le bidon pliable sur le sol de telle sorte qu'il ne risque pas de se renverser.
- ▶ Dévisser et enlever le bouchon.

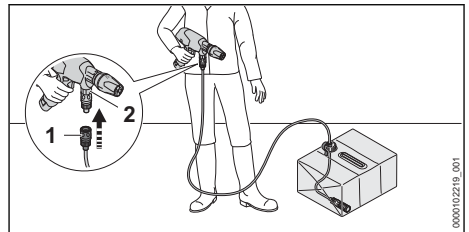



- ▶ Glisser le raccord rapide (1) sur l'embout (2). Le raccord rapide (1) s'encliquette avec un déclic audible.
- ▶ Suspendre la crépine d'aspiration (3) dans le bidon pliable de telle sorte que la crépine d'aspiration (3) se trouve au point le plus profond.
- ▶ Ajuster le clip (4) sur le tuyau flexible d'eau et l'accrocher dans l'orifice du bidon pliable.
- ▶ Orienter le nettoyeur à pression vers le bas.

- ▶ Mettre le nettoyeur à pression en marche et enfoncer la gâchette de commande jusqu'à ce qu'un jet d'eau régulier sorte de la buse.
- ▶ Relâcher la gâchette de commande.
- ▶ Verrouiller le coulisseau de blocage.

### 8.3 Utilisation du nettoyeur à pression avec une autre source d'eau

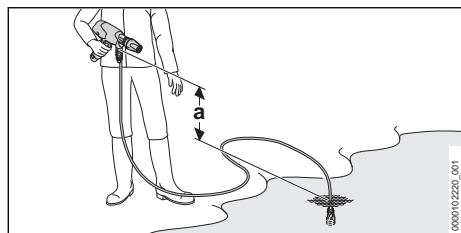
Le nettoyeur à pression peut aspirer de l'eau d'un tonneau de récupération d'eau de pluie, d'une citerne, d'un cours d'eau ou d'un plan d'eau.



Pour que l'eau puisse être aspirée, la différence de hauteur entre le nettoyeur à pression et la surface de l'eau à aspirer ne doit pas dépasser la hauteur manométrique maximale (a),  20.

Il faut employer le kit d'aspiration STIHL adéquat. Un tuyau flexible d'eau muni d'un raccord rapide spécial et d'un filtre à eau intégré est joint au kit d'aspiration.

#### Branchement du kit d'aspiration

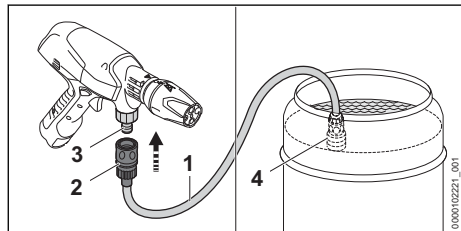

- ▶ Remplir le tuyau flexible d'eau (1) avec de l'eau de telle sorte qu'il n'y ait plus d'air dans le tuyau flexible d'eau.
- ▶ Glisser le raccord rapide (2) sur l'embout (3). Le raccord rapide (2) s'encliquette avec un déclic audible.
- ▶ Suspendre la crépine d'aspiration (4) dans l'eau de telle sorte que la crépine d'aspiration (4) ne touche pas le fond.
- ▶ Orienter le nettoyeur à pression vers le bas.

- ▶ Mettre le nettoyeur à pression en marche et enfoncer la gâchette de commande jusqu'à ce qu'un jet d'eau régulier sorte de la buse.
- ▶ Relâcher la gâchette de commande.
- ▶ Verrouiller le coulisseau de blocage.

## 9 Introduction et extraction de la batterie

### 9.1 Introduction de la batterie

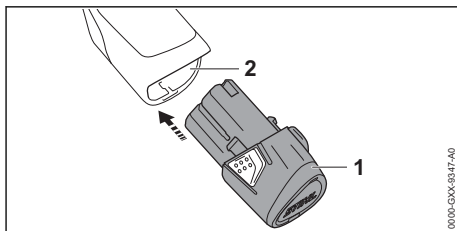

- ▶ Enfoncer la batterie (1) à fond dans le logement pour batterie (2). La batterie (1) s'encliquette avec un déclic.

### 9.2 Extraction de la batterie

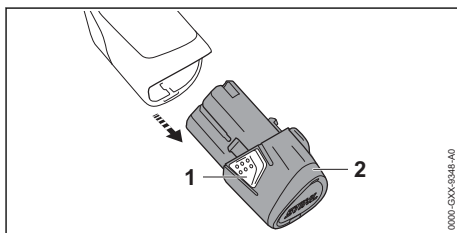

- ▶ Enfoncer les deux crochets d'encliquetage (1). La batterie (2) est déverrouillée et peut être retirée.

## 10 Mise en marche et arrêt du nettoyeur à pression

### 10.1 Mise en marche du nettoyeur à pression

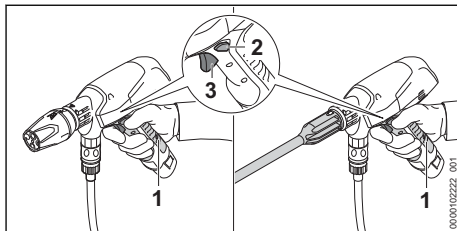

- ▶ Tenir le nettoyeur à pression d'une main, par la zone de prise (1) de la poignée de commande, en entourant la poignée de commande avec le pouce.
- ▶ Pousser le coulisseau de blocage (2) dans la position médiane.  
La gâchette de commande est déverrouillée.
- ▶ Enfoncer la gâchette de commande (3) avec l'index et la maintenir enfoncée.  
La pompe haute pression se met en marche automatiquement et la buse débite de l'eau.

## 10.2 Arrêt du nettoyeur à pression

- ▶ Relâcher la gâchette de commande.  
La pompe haute pression s'arrête automatiquement et la buse ne débite plus d'eau. Le nettoyeur à pression est encore allumé.
  - ▶ Pousser le coulisseau de blocage vers l'extérieur.  
La gâchette de commande est verrouillée.
  - ▶ Si la pompe haute pression est encore en marche et que de l'eau sort de la buse : retirer la batterie et consulter un revendeur spécialisé STIHL.
- Le nettoyeur à pression est défectueux.

## 11 Contrôle du nettoyeur à pression et de la batterie

### 11.1 Contrôle des éléments de commande

#### Coulisseau de blocage et gâchette de commande

- ▶ Retirer la batterie.
- ▶ Verrouiller le coulisseau de blocage.
- ▶ Essayer d'actionner la gâchette de commande.
- ▶ S'il est possible d'enfoncer la gâchette de commande : ne pas utiliser le nettoyeur à pression, mais consulter un revendeur spécialisé STIHL.  
Le coulisseau de blocage est défectueux.
- ▶ Déverrouiller le coulisseau de blocage.
- ▶ Enfoncer la gâchette de commande et la relâcher.
- ▶ Si la gâchette de commande fonctionne difficilement ou ne revient pas dans sa position initiale, sous l'effet de son ressort : ne pas utiliser le nettoyeur à pression, mais consulter un revendeur spécialisé STIHL.  
La gâchette de commande est défectueuse.

#### Mise en marche du nettoyeur à pression

- ▶ Introduire la batterie.
- ▶ Déverrouiller le coulisseau de blocage.

- ▶ Enfoncer la gâchette de commande et la maintenir enfoncée.  
La pompe haute pression se met en marche automatiquement et la buse débite de l'eau.
- ▶ Si la DEL droite clignote de couleur rouge : retirer la batterie et consulter un revendeur spécialisé STIHL.  
Il y a un dérangement dans le nettoyeur à pression.
- ▶ Relâcher la gâchette de commande.  
La pompe haute pression s'arrête automatiquement et la buse ne débite plus d'eau. Le nettoyeur à pression est encore allumé.
- ▶ Si la pompe haute pression est encore en marche et que de l'eau sort de la buse : retirer la batterie et consulter un revendeur spécialisé STIHL.  
Le nettoyeur à pression est défectueux.

## 11.2 Contrôle de la batterie

- ▶ Introduire la batterie.
- ▶ Enfoncer brièvement la gâchette de commande du nettoyeur à pression et la relâcher.  
Les DEL sont allumées.
- ▶ Si les DEL ne sont pas allumées : ne pas utiliser le nettoyeur à pression, ni la batterie, mais consulter un revendeur spécialisé STIHL.  
Il y a un dérangement dans le nettoyeur à pression ou dans la batterie.

## 12 Travail avec le nettoyeur à pression

### 12.1 Comment tenir et mener le nettoyeur à pression

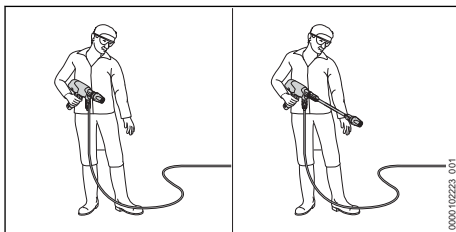

- ▶ Tenir et mener le nettoyeur à pression d'une main, par la zone de prise de la poignée de commande, en entourant la poignée de commande avec le pouce.
- ▶ Diriger la buse vers le sol.

### 12.2 Mode ECO

Lorsque le mode ECO est activé, le nettoyeur à pression fonctionne avec une pression de ser-

vice réduite. Cela prolonge le temps de fonctionnement de la batterie.

Il est possible de régler la pression de service en fonction de l'application prévue.

On peut travailler avec la pression de service normale pour enlever les salissures tenaces.

On peut travailler avec une pression de service réduite pour nettoyer les surfaces délicates.

Activation du mode ECO

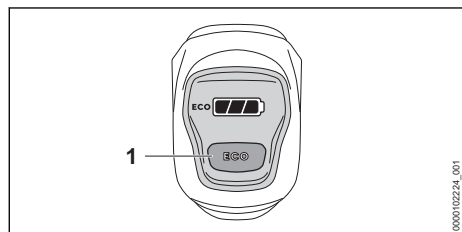

- ▶ Appuyer sur la touche ECO (1). L'affichage **ECO** est allumé. Le mode ECO est activé.

Désactivation du mode ECO

- ▶ Appuyer sur la touche ECO (1). L'affichage **ECO** s'éteint. Le mode ECO est désactivé.

## 12.3 Nettoyage

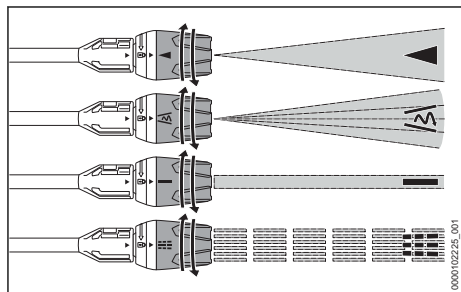

La buse multifonction peut être réglée selon l'utilisation prévue :

- La buse à jet plat ◀ convient pour le nettoyage de salissures légères ou moyennes.
- La turbobuse ⚡ convient pour enlever les salissures tenaces sur de grandes surfaces résistantes.
- La buse à jet ponctuel — convient pour le nettoyage ponctuel de salissures tenaces sur des surfaces résistantes.
- La buse d'arrosage ■■■ convient pour enlever les saletés détachées et pour arroser les plantes.

- ▶ Avant d'entreprendre le nettoyage, diriger le jet d'eau sur un endroit peu visible et s'assurer que le jet d'eau n'endommage pas la surface.
- ▶ Choisir la distance qui convient, entre la buse et la surface, de telle sorte que la surface à nettoyer ne soit pas endommagée.
- ▶ Régler la buse multifonction de telle sorte que la surface à nettoyer ne soit pas endommagée.
- ▶ Une modification du réglage de la buse multifonction ne doit être effectuée que lorsque la gâchette de commande n'est pas actionnée.

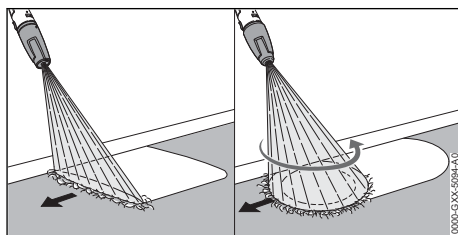

- ▶ Déplacer régulièrement le nettoyeur à pression le long de la surface à nettoyer.
- ▶ Avancer lentement et en restant concentré sur le travail.

Pour obtenir les performances optimales, respecter les plages de températures recommandées, 20.6.

## 12.4 Travail avec du détergent

Des détergents peuvent intensifier l'effet de nettoyage de l'eau. Pour travailler avec du détergent, il faut utiliser le kit de pulvérisation STIHL.

Avant de nettoyer des surfaces fortement encrassées, détremper les saletés avec de l'eau.

### Aspiration de détergent

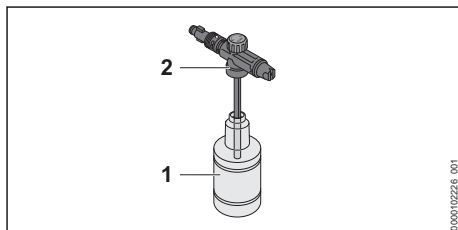

- ▶ Doser et utiliser le détergent comme décrit dans la Notice d'emploi du détergent.
- ▶ Remplir la bouteille (1) avec au maximum 350 ml de détergent.

- ▶ Visser la buse de pulvérisation (2) sur la bouteille (1) et la serrer fermement à la main.

### Montage du kit de pulvérisation de détergent

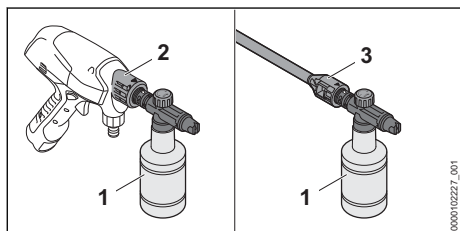

- ▶ Si une buse est montée : démonter la buse.
- ▶ Monter le kit de pulvérisation de détergent (1) sur le nettoyeur à pression (2) ou sur la lance (3).

### Réglage de la concentration de détergent

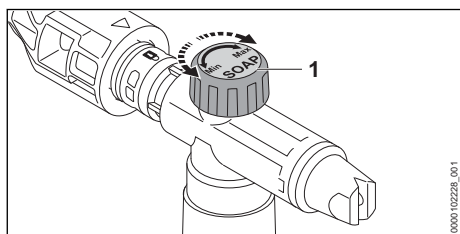

Augmentation de la quantité de détergent :

- ▶ Tourner le régulateur rotatif (1) dans le sens « Max ».

Réduction de la quantité de détergent :

- ▶ Tourner le régulateur rotatif (1) dans le sens « Min ».

### Travail avec le kit de pulvérisation

- ▶ Actionner la gâchette de commande et pulvériser du détergent sur la surface à nettoyer.
- ▶ Appliquer le détergent de bas en haut et ne pas le laisser sécher sur les surfaces.
- ▶ Démonter le kit de pulvérisation de détergent.
- ▶ Monter la buse.
- ▶ Nettoyer la surface.

## 13 Après le travail

### 13.1 Après le travail

- ▶ Arrêter le nettoyeur à pression et retirer la batterie.
- ▶ Si le nettoyeur à pression est branché sur le réseau de distribution d'eau : fermer le robinet d'eau.
- ▶ Enfoncer la gâchette de commande et la maintenir enfoncée.

La pression d'eau tombe.

- ▶ Verrouiller le coulisseau de blocage.
- ▶ Débrancher le nettoyeur à pression de l'alimentation en eau.
- ▶ Si l'on a travaillé avec le bidon pliable : vider et nettoyer le bidon pliable.
- ▶ Démonter le tuyau flexible d'eau.
- ▶ Démonter et nettoyer la buse.
- ▶ Si l'on a travaillé avec le kit de pulvérisation : démonter, vider nettoyer le kit de pulvérisation.
- ▶ Si l'on a travaillé avec une lance : démonter et nettoyer la lance.
- ▶ Vider l'eau qui reste dans le nettoyeur à pression.
- ▶ Si le nettoyeur à pression ou les accessoires sont mouillés : faire sécher le nettoyeur à pression et les accessoires.
- ▶ Si la batterie est mouillée ou humide : faire sécher la batterie, 20.6.
- ▶ Nettoyer le nettoyeur à pression.
- ▶ Nettoyer la batterie.

## 14 Transport

### 14.1 Transport du nettoyeur à pression

- ▶ Arrêter le nettoyeur à pression et retirer la batterie.

#### Transport du nettoyeur à pression à la main

- ▶ Porter le nettoyeur à pression d'une main, par la poignée de commande, de telle sorte que la buse soit orientée vers le bas.

#### Transport du nettoyeur à pression dans un véhicule

- ▶ Transporter le nettoyeur à pression et les accessoires dans la sacoche jointe à la livraison.
- ▶ Assurer la sacoche de telle sorte qu'elle ne risque pas de se renverser ou de se déplacer.

### 14.2 Transport de la batterie

- ▶ Arrêter le nettoyeur à pression et retirer la batterie.
- ▶ S'assurer que la batterie se trouve dans l'état impeccable requis pour la sécurité.
- ▶ Mettre la batterie dans la pochette extérieure de la sacoche jointe à la livraison.
- ▶ Assurer l'emballage de telle sorte qu'il ne puisse pas se déplacer.

La batterie est soumise aux exigences applicables au transport de marchandises dangereuses. La batterie est classée dans la catégorie UN 3480 (batteries lithium-ion) et elle a été tes-

tée conformément aux prescriptions du « Manuel d'épreuves et de critères », partie III, sous-section 38.3 de l'ONU.

Pour les prescriptions relatives au transport, voir [www.stihl.com/safety-data-sheets](http://www.stihl.com/safety-data-sheets).

### 14.3 Transport du chargeur

- ▶ Retirer la fiche de la prise électrique.
- ▶ Retirer la batterie.
- ▶ Enrouler le cordon d'alimentation électrique et le fixer au chargeur.
- ▶ Si l'on transporte le chargeur dans un véhicule :
  - ▶ Transporter le chargeur dans la pochette extérieure de la sacoche jointe à la livraison.
  - ▶ Assurer la sacoche de telle sorte qu'elle ne risque pas de se renverser ou de se déplacer.
  - ▶ Si une sacoche n'est pas jointe à la livraison : assurer le chargeur de telle sorte qu'il ne risque pas de se renverser ou de se déplacer.

## 15 Rangement

### 15.1 Rangement du nettoyeur à pression

- ▶ Arrêter le nettoyeur à pression et retirer la batterie.
- ▶ Ranger le nettoyeur à pression de telle sorte que les conditions suivantes soient remplies :
  - Le nettoyeur à pression ne risque pas de se renverser ou de se déplacer.
  - Le nettoyeur à pression se trouve hors de portée des enfants.
  - Le nettoyeur à pression est propre et sec.
  - Le nettoyeur à pression se trouve dans un local fermé.
  - La température ambiante du nettoyeur à pression est supérieure à 0 °C.

### 15.2 Rangement de la batterie

STIHL conseille de conserver la batterie avec un niveau de charge compris entre 40 % et 60 %.

- ▶ Ranger la batterie de telle sorte que les conditions suivantes soient remplies :
  - La batterie se trouve hors de portée des enfants.
  - La batterie est propre et sèche.
  - La batterie est conservée dans un local fermé.
  - La batterie est séparée du nettoyeur à pression.

- Si l'on veut laisser la batterie dans le chargeur : débrancher la fiche secteur et conserver la batterie avec un niveau de charge compris entre 40 % et 60 %.
- La batterie rangée n'est pas exposée à des températures inférieures ou supérieures à la plage de températures indiquée,  20.5.

#### AVIS

- Si la batterie n'est pas rangée comme décrit dans la présente Notice d'emploi, la batterie peut subir une décharge profonde et par conséquent des dommages irréparables.
  - ▶ Avant de ranger une batterie déchargée, la recharger. STIHL conseille de conserver la batterie avec un niveau de charge compris entre 40 % et 60 %.
  - ▶ Conserver la batterie séparément du nettoyeur à pression.

### 15.3 Rangement du chargeur

- ▶ Retirer la fiche de la prise électrique.

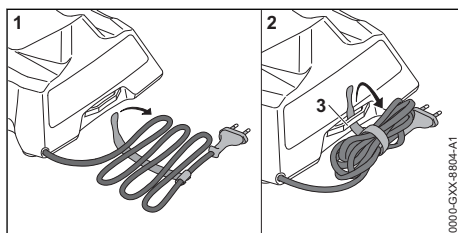

- ▶ Enrouler le cordon d'alimentation électrique et le fixer au chargeur.
- ▶ Ranger le chargeur de telle sorte que les conditions suivantes soient remplies :
  - Le chargeur se trouve hors de portée des enfants.
  - Le chargeur est propre et sec.
  - Le chargeur est conservé dans un local fermé.
  - Le chargeur n'est pas suspendu au cordon d'alimentation électrique, ni à l'attache (3) de cordon d'alimentation électrique.
  - Le chargeur rangé n'est pas exposé à des températures inférieures ou supérieures à la plage de températures indiquée,  20.5.

## 16 Nettoyage

### 16.1 Nettoyage du nettoyeur à pression

- ▶ Arrêter le nettoyeur à pression et retirer la batterie.

- ▶ Nettoyer le nettoyeur à pression avec un chiffon humide.
- ▶ Nettoyer l'embout et les raccords rapides du nettoyeur à pression avec un chiffon humide.
- ▶ Nettoyer les fentes d'aération avec un pinceau.
- ▶ Extraire les corps étrangers qui pourraient se trouver dans le logement pour batterie et nettoyer le logement pour batterie avec un chiffon humide.
- ▶ Nettoyer les contacts électriques du logement pour batterie à l'aide d'un pinceau ou d'une brosse douce.

## 16.2 Nettoyage des accessoires

### Nettoyage de la buse et de la lance

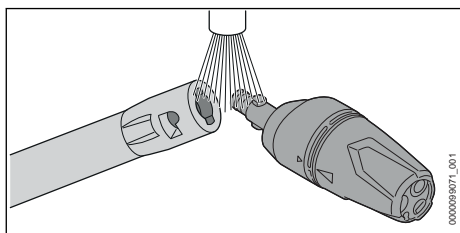

- ▶ Rincer la buse et la lance sous l'eau du robinet et les essuyer avec un chiffon.

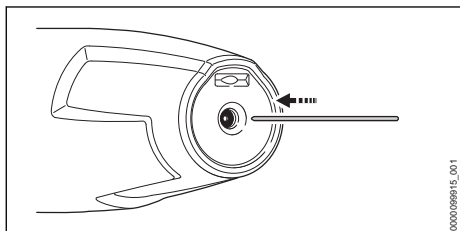

- ▶ Si la buse est obstruée, la nettoyer avec une aiguille fine.

### Nettoyage du bidon pliable

- ▶ Rincer le bidon pliable à l'eau claire.
- ▶ Nettoyer le bidon pliable avec un chiffon humide.

### Nettoyage du kit de pulvérisation

- ▶ Enlever la bouteille et la vider.
- ▶ Éliminer les restes de détergent comme décrit dans la Notice d'emploi du détergent.
- ▶ Rincer la bouteille à l'eau claire.
- ▶ Nettoyer le kit de pulvérisation avec un chiffon humide.

## 16.3 Nettoyage du tamis d'arrivée d'eau

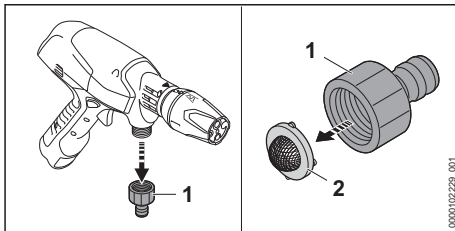

- ▶ Dévisser l'embout (1) de la prise d'eau.
- ▶ Retirer le tamis d'arrivée d'eau (2) de l'embout.
- ▶ Rincer le tamis d'arrivée d'eau (2) sous l'eau du robinet.
- ▶ Mettre le tamis d'arrivée d'eau (2) dans l'embout.
- ▶ Visser l'embout (1) et le serrer fermement à la main.

## 16.4 Nettoyage du filtre à eau du kit d'auto alimentation

Pour nettoyer le filtre à eau, il faut désassembler la crépine d'aspiration.

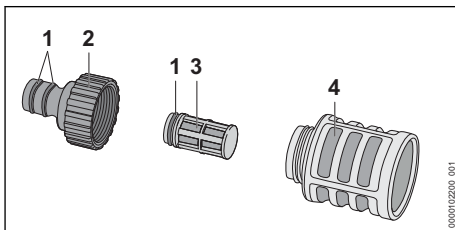

- ▶ Dévisser l'embout (2).
- ▶ Enlever le filtre à eau (3) de la crépine d'aspiration (4).
- ▶ Rincer l'embout (2), le filtre à eau (3) et la crépine d'aspiration (4) sous l'eau du robinet.
- ▶ Graisser les joints (1) avec de la graisse pour robinetterie.
- ▶ Réassembler la crépine d'aspiration.

## 16.5 Nettoyage de la batterie

- ▶ Nettoyer la batterie avec un chiffon humide.

## 16.6 Nettoyage du chargeur

- ▶ Retirer la fiche de la prise électrique.
- ▶ Nettoyer le chargeur avec un chiffon humide.
- ▶ Nettoyer les contacts électriques du chargeur à l'aide d'un pinceau ou d'une brosse douce.



## 17 Maintenance

### 17.1 Intervalles de maintenance

Les intervalles de maintenance dépendent des conditions ambiantes et des conditions de travail. STIHL recommande les intervalles de maintenance suivants :

Une fois par mois

- Nettoyer le tamis d'arrivée d'eau.

## 18 Réparation

### 18.1 Réparation du nettoyeur à pression, de la batterie et du chargeur

L'utilisateur ne peut pas réparer lui-même le nettoyeur à pression, ni les accessoires.

- Si le nettoyeur à pression ou les accessoires sont endommagés : ne pas utiliser le nettoy-

## 19 Dépannage

### 19.1 Élimination des dérangements du nettoyeur à pression ou de la batterie

Dérangement	DEL sur le nettoyeur à pression	Cause	Remède
À la mise en marche, le nettoyeur à pression ne fonctionne pas.	1 DEL clignote de couleur verte.	Le niveau de charge de la batterie est insuffisant.	► Recharger la batterie.
	1 DEL est allumée de couleur rouge.	La batterie est trop chaude ou trop froide.	► Retirer la batterie. ► Laisser la batterie refroidir ou se réchauffer.
	-	Le nettoyeur à pression est trop chaud.	► Retirer la batterie. ► Laisser le nettoyeur à pression refroidir. ► Nettoyer la buse.
	1 DEL clignote de couleur rouge.	Il y a un dérangement dans la batterie.	► Retirer la batterie et la remettre en place. ► Mettre le nettoyeur à pression en marche. ► Si 1 DEL clignote encore de couleur rouge : ne pas utiliser la batterie, mais consulter un revendeur spécialisé STIHL.
	-	La connexion électrique entre le nettoyeur à batterie et la batterie est coupée.	► Retirer la batterie. ► Nettoyer les contacts électriques du logement pour batterie. ► Introduire la batterie.
	-	La batterie est humide.	► Laisser sécher la batterie  20.6.
	-	Il y a un dérangement dans le nettoyeur à pression.	► Retirer la batterie. ► Nettoyer les contacts électriques du logement pour batterie. ► Introduire la batterie. ► Mettre le nettoyeur à pression en marche.

eur à pression ou les accessoires, mais consulter un revendeur spécialisé STIHL.

- Si la batterie est défectueuse ou endommagée : remplacer la batterie.
- Si le chargeur est défectueux ou endommagé : remplacer le chargeur.
- Si le cordon d'alimentation électrique est défectueux ou endommagé : ne pas utiliser le chargeur, mais faire remplacer le cordon d'alimentation électrique par un revendeur spécialisé STIHL.

Dérangement	DEL sur le nettoyeur à pression	Cause	Remède
			► Si 1 DEL clignote encore de couleur rouge : ne pas utiliser le nettoyeur à pression, mais consulter un revendeur spécialisé STIHL.
Le nettoyeur à pression s'arrête au cours de l'utilisation.	1 DEL est allumée de couleur rouge.	Le nettoyeur à pression est trop chaud.	► Retirer la batterie. ► Laisser le nettoyeur à pression refroidir. ► Nettoyer la buse.
	-	La batterie est trop chaude ou trop froide.	► Retirer la batterie. ► Laisser la batterie refroidir ou se réchauffer.
	-	Il y a un dérangement électrique.	► Retirer la batterie et la remettre en place. ► Mettre le nettoyeur à pression en marche.
Le temps de fonctionnement du nettoyeur à pression est trop court.	-	La batterie n'est pas complètement rechargée.	► Recharger complètement la batterie.
	-	La durée de vie de la batterie a été dépassée.	► Remplacer la batterie.
La pression de service oscille ou tombe.	-	Il y a un manque d'eau.	► Ouvrir le robinet d'eau à fond. ► S'assurer qu'une quantité d'eau suffisante est disponible.
	-	La buse est obstruée.	► Nettoyer la buse.
	-	Le tamis d'entrée d'eau ou le filtre à eau est obstrué.	► Nettoyer le tamis d'entrée d'eau et le filtre à eau.
	-	Le nettoyeur à pression manque d'étanchéité ou est défectueux.	► Faire contrôler le nettoyeur à pression par un revendeur spécialisé STIHL.
La forme du jet d'eau a changé.	-	La buse est obstruée.	► Nettoyer la buse.
	-	La buse est usée.	► Remplacer la buse.
Du détergent n'est pas aspiré. Les raccords du nettoyeur à pression ou de la lance s'assemblent difficilement.	-	La bouteille est vide.	► Remplir la bouteille avec du détergent.
	-	Les joints des raccords ne sont pas graissés.	► Graisser les joints.  19.3

## 19.2 Élimination des dérangements du chargeur

Défaut	DEL sur le chargeur	Cause	Remède
La batterie n'est pas rechargée.	La DEL est allumée de couleur rouge.	La batterie est trop chaude ou trop froide.	► Laisser la batterie dans le chargeur. La recharge commence automatiquement, dès que la batterie se trouve dans la plage de températures admissibles.
	La DEL clignote de couleur rouge.	La connexion électrique entre le chargeur	► Retirer la batterie. ► Nettoyer les contacts électriques du chargeur.

Défaut	DEL sur le chargeur	Cause	Remède
		et la batterie est coupée.	► Introduire la batterie.
		Il y a un dérangement dans le chargeur.	► Ne pas utiliser le chargeur, mais consulter un revendeur spécialisé STIHL.
		Il y a un dérangement dans la batterie.	► Ne pas utiliser la batterie, mais consulter un revendeur spécialisé STIHL.
Le chargeur n'effectue pas d'autotest.	La DEL ne s'allume pas env. 1 seconde de couleur verte et env. 1 seconde de couleur rouge.	La liaison électrique avec le chargeur a été brièvement coupée.	<ul style="list-style-type: none"> <li>► Retirer la fiche de la prise électrique.</li> <li>► Attendre 1 minute.</li> <li>► Brancher la fiche secteur sur la prise de courant.</li> </ul>

## 19.3 Graissage des joints

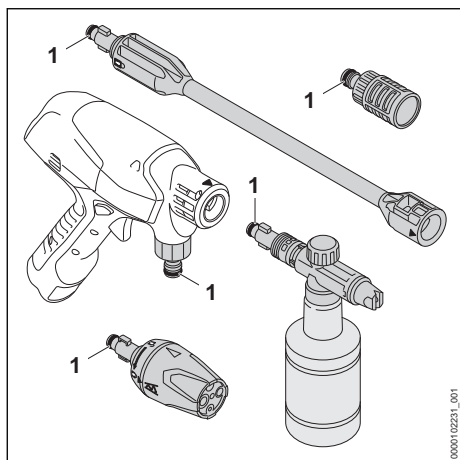

- Graisser les joints (1) avec de la graisse pour robinetterie.

## 20 Caractéristiques techniques

### 20.1 Nettoyeur à pression STIHL RCA 20.0

- Batterie autorisée : STIHL AS
- Classe de protection électrique : III
- Pression maximale autorisée (p max.) : 2,4 MPa (24 bar)
- Pression maximale d'arrivée d'eau (p in max.) : 1 MPa (10 bar)
- Débit d'eau maximal (Q max.) : 3,9 l/min (230 l/h)
- Débit d'eau minimal (Q min) : 2,4 l/min (140 l/h)
- Hauteur manométrique maximale : 1,5 m

- Température maximale d'arrivée d'eau en alimentation sous pression (t in max) : 40 °C
- Température max. d'arrivée d'eau en auto alimentation : 20 °C
- Dimensions
  - Longueur : 329 mm
  - Largeur : 82 mm
  - Hauteur : 233 mm
- Poids (m) sans batterie, avec accessoires montés : 1,3 kg

Les données qui dépendent de la pression ont été mesurées avec une pression d'alimentation de 0,3 MPa (3 bar).

Pour le temps de fonctionnement, voir [www.stihl.com/battery-life](http://www.stihl.com/battery-life).

### 20.2 Batterie STIHL AS

- Technologie de batterie : lithium-ion
- Tension : 10,8 V
- Capacité en Ah : voir plaque signalétique
- Capacité énergétique en Wh : voir plaque signalétique
- Poids en kg : voir plaque signalétique

### 20.3 Chargeur STIHL AL 1

- Tension nominale : voir la plaque signalétique
- Fréquence : voir la plaque signalétique
- Puissance nominale : voir la plaque signalétique
- Intensité du courant de charge : voir la plaque signalétique
- Capacité énergétique maximale de la batterie autorisée STIHL AS : 12,5 Ah

Pour les temps de recharge, voir [www.stihl.com/charging-times](http://www.stihl.com/charging-times).

## 20.4 Rallonges

Si l'on utilise une rallonge, suivant la tension et la longueur de cette rallonge, ses fils doivent avoir au moins les sections suivantes :

**Si la plaquette signalétique indique une tension nominale de 220 V à 240 V :**

- Jusqu'à une longueur de câble de 20 m :  
AWG 15 / 1,5 mm<sup>2</sup>
- Pour une longueur de câble de 20 m à 50 m :  
AWG 13 / 2,5 mm<sup>2</sup>

**Si la plaquette signalétique indique une tension nominale de 100 V à 127 V :**

- Jusqu'à une longueur de câble de 10 m :  
AWG 14 / 2,0 mm<sup>2</sup>
- Pour une longueur de câble de 10 m à 30 m :  
AWG 12 / 3,5 mm<sup>2</sup>

## 20.5 Limites de température



### AVERTISSEMENT

- La batterie n'est pas protégée contre toutes les influences de l'environnement. Si la batterie est exposée à certaines influences de l'environnement, la batterie risque de prendre feu ou d'exploser. Des personnes peuvent être grièvement blessées et des dégâts matériels peuvent survenir.
  - ▶ Ne pas recharger et utiliser la batterie ou utiliser le chargeur à une température inférieure à - 20 °C ou supérieure à + 50 °C.
  - ▶ Ne pas ranger la batterie ou le chargeur à un endroit où ils risqueraient d'être exposés à une température inférieure à - 20 °C ou supérieure à + 70 °C.
  - ▶ Ne pas utiliser le nettoyeur à pression à une température inférieure à 0 °C ou supérieure à + 50 °C.
  - ▶ Ne pas ranger le nettoyeur à pression à un endroit où il risquerait d'être exposé à une température inférieure à 0 °C ou supérieure à + 70 °C.

## 20.6 Plages de températures recommandées

Pour obtenir les performances optimales du nettoyeur à pression, de la batterie et du chargeur, respecter les plages de températures suivantes :

- Nettoyeur à pression :
  - Utilisation : de 0 °C à + 40 °C
  - Remisage : de 0 °C à + 50 °C
- Batterie et chargeur :
  - Recharge : de + 5 °C à + 40 °C
  - Utilisation : de - 10 °C à + 40 °C

- Remisage : de - 20 °C à + 50 °C

Si la batterie est rechargée, utilisée ou rangée à des températures supérieures ou inférieures aux plages de températures recommandées, cela peut réduire ses performances.

Si la batterie est mouillée ou humide, faire sécher la batterie pendant au moins 48 h à une température supérieure à + 15 °C et inférieure à + 50 °C, et dans un environnement avec un taux d'humidité de l'air inférieur à 70 %. Avec un taux d'humidité de l'air supérieur, le temps de séchage nécessaire peut être plus long.

## 20.7 Niveaux sonores et taux de vibrations

La valeur K pour le niveau de pression sonore est de 2 dB(A). La valeur K pour le niveau de puissance acoustique est de 2 dB(A). La valeur K pour le taux de vibrations est de 2 m/s<sup>2</sup>.

STIHL recommande de porter une protection auditive.

- Niveau de puissance acoustique L<sub>WA</sub> suivant EN 60335-2-79 : 84 dB(A)
- Taux de vibrations a<sub>hv</sub> suivant EN 60335-2-79, buse à jet plat : ≤ 2,5 m/s<sup>2</sup>.

Les niveaux sonores et les taux de vibrations indiqués ont été mesurés suivant une procédure de contrôle normalisée et ils peuvent être utilisés pour la comparaison d'appareils électriques. Les niveaux sonores et les vibrations engendrés dans la pratique peuvent différer des valeurs indiquées, suivant le genre d'utilisation et les accessoires utilisés. Les niveaux sonores et les taux de vibrations indiqués peuvent servir de référence pour une première évaluation de l'exposition de l'utilisateur aux bruits et aux vibrations. L'exposition réelle aux bruits et aux vibrations ne peut être quantifiée que par une estimation. On peut alors également prendre en compte les temps durant lesquels la machine électrique est arrêtée et les temps durant lesquels la machine est en marche, mais fonctionne sans charge.

Pour obtenir des informations sur le respect de la directive « Vibrations 2002/44/CE » concernant les employeurs, voir [www.stihl.com/vib](http://www.stihl.com/vib).

## 20.8 REACH

REACH (enRegistration, Evaluation et Autorisation des substances CHimiques) est le nom d'un règlement CE qui couvre le contrôle de la fabri-

cation, de l'importation, de la mise sur le marché et de l'utilisation des substances chimiques.

Pour obtenir de plus amples informations sur le respect du règlement REACH, voir [www.stihl.com/reach](http://www.stihl.com/reach).

## 21 Pièces de rechange et accessoires

### 21.1 Pièces de rechange et accessoires

**STIHL** Ces symboles identifient les pièces de rechange d'origine STIHL et les accessoires d'origine STIHL.

STIHL recommande d'utiliser des pièces de rechange d'origine STIHL et des accessoires d'origine STIHL.

Bien que STIHL observe continuellement les marchés, ses services ne peuvent pas évaluer la fiabilité, la sécurité, ni les aptitudes de pièces de rechange et d'accessoires d'autres fabricants et c'est pourquoi STIHL se dégage de toute responsabilité quant à leur utilisation.

Pour obtenir des pièces de rechange d'origine STIHL et des accessoires d'origine STIHL, s'adresser à un revendeur spécialisé STIHL.

## 22 Mise au rebut

### 22.1 Mise au rebut du nettoyeur à pression, de la batterie et du chargeur

Pour obtenir de plus amples informations concernant la mise au rebut, consulter les services publics locaux ou un revendeur spécialisé STIHL.

Si l'on ne respecte pas la réglementation pour la mise au rebut, cela risque de nuire à la santé et à l'environnement.

- ▶ Remettre les produits STIHL, y compris l'emballage, à une station de collecte et de recyclage, conformément aux prescriptions locales.
- ▶ Ne pas les jeter avec les ordures ménagères.

## 23 Déclaration de conformité UE

### 23.1 Nettoyeur à pression STIHL RCA 20.0

ANDREAS STIHL AG & Co. KG

Badstraße 115  
D-71336 Waiblingen

Allemagne

déclare, sous sa seule responsabilité, que le produit suivant :

- Genre de produit : nettoyeur à pression
- Marque de fabrique : STIHL
- Type : RCA 20.0
- Numéro d'identification de la série : RA02

est conforme à toutes les prescriptions applicables des directives 2011/65/UE, 2006/42/CE, 2014/30/UE et a été développé et fabriqué conformément à la version des normes suivantes respectivement valable à la date de fabrication : EN 55014-1, EN 55014-2, EN 60335-1, EN 60335-2-54, EN 62233.

Le calcul du niveau de puissance acoustique mesuré et du niveau de puissance acoustique garanti a été effectué suivant une procédure conforme à la directive 2000/14/CE, annexe V, et appliquant la norme ISO 3744.

- Niveau de puissance acoustique mesuré : 84 dB(A)
- Niveau de puissance acoustique garanti : 86 dB(A)

Conservation des documents techniques : ANDREAS STIHL AG & Co. KG Produktzustellung.

L'année de fabrication, le pays de fabrication et le numéro de machine sont indiqués sur le nettoyeur à pression.

Waiblingen, le 01/08/2022

ANDREAS STIHL AG & Co. KG

P.O. 

Robert Olma, Vice President, Regulatory Affairs & Global Governmental Relations

## 24 Déclaration de conformité UKCA

### 24.1 Nettoyeur à pression STIHL RCA 20.0

**UK  
CA**

ANDREAS STIHL AG & Co. KG  
Badstraße 115

D-71336 Waiblingen

Allemagne

déclare, sous sa seule responsabilité, que le produit suivant :

- Genre de produit : nettoyeur à pression
- Marque de fabrique : STIHL
- Type : RCA 20.0
- Numéro d'identification de la série : RA02

est conforme à toutes les prescriptions applicables des règlements UK The Restriction of the Use of Certain Hazardous Substances in Electrical and Electronic Equipment Regulations 2012, Supply of Machinery (Safety) Regulations 2008 et Electromagnetic Compatibility Regulations 2016, et a été développé et fabriqué conformément à la version des normes suivantes respectivement valable à la date de fabrication : EN 55014-1, EN 55014-2, EN 60335-1, EN 60335-2-54, EN 62233.

Le calcul du niveau de puissance acoustique mesuré et du niveau de puissance acoustique garanti a été effectué suivant une procédure conforme au règlement UK Noise Emission in the Environment by Equipment for use Outdoors Regulations 2001, Schedule 8 et appliquant la norme ISO 3744.

- Niveau de puissance acoustique mesuré : 84 dB(A)
- Niveau de puissance acoustique garanti : 86 dB(A)

Les documents techniques sont conservés par ANDREAS STIHL AG & Co. KG.

L'année de fabrication, le pays de fabrication et le numéro de machine sont indiqués sur le nettoyeur à pression.

Waiblingen, le 01/08/2022

ANDREAS STIHL AG &amp; Co. KG

P.O. 

Robert Olma, Vice President, Regulatory Affairs & Global Governmental Relations

## 25 Adresses

### Direction générale STIHL

ANDREAS STIHL AG & Co. KG  
Postfach 1771  
D-71307 Waiblingen

### Sociétés de distribution STIHL

### ALLEMAGNE

STIHL Vertriebszentrale AG & Co. KG  
Robert-Bosch-Straße 13  
64807 Dieburg  
Telefon: +49 6071 3055358

### AUTRICHE

STIHL Ges.m.b.H.  
Fachmarktstraße 7  
2334 Vösendorf  
Telefon: +43 1 86596370

### SUISSE

STIHL Vertriebs AG  
Isenrietstraße 4  
8617 Mönchaltorf  
Telefon: +41 44 9493030

### STIHL revendeurs

www.stihl.com

### FRANCE

www.stihl.fr/fr/revendeurs

## Indice

1	Premessa.....	82
2	Informazioni sulle presenti Istruzioni d'uso.....	82
3	Sommario.....	82
4	Avvertenze di sicurezza.....	84
5	Preparazione dell'idropulitrice.....	93
6	Carica della batteria e LED.....	93
7	Assemblaggio dell'idropulitrice.....	94
8	Collegare ad una fonte di approvvigionamento acqua.....	95
9	Inserire e togliere la batteria.....	97
10	Accensione e spegnimento dell'idropulitrice.....	97
11	Controllo di idropulitrice e batteria.....	97
12	Lavorare con l'idropulitrice.....	98
13	Dopo il lavoro.....	100
14	Trasporto.....	100
15	Conservazione.....	100
16	Pulizia.....	101
17	Manutenzione.....	102
18	Riparazione.....	102
19	Eliminazione dei guasti.....	102
20	Dati tecnici.....	104
21	Ricambi e accessori.....	106
22	Smaltimento.....	106
23	Dichiarazione di conformità UE.....	106
24	Dichiarazione di conformità UKCA.....	106

## 1 Premessa

Gentile cliente,

congratulations per aver scelto STIHL. Progettiamo e fabbrichiamo prodotti della massima qualità secondo le esigenze della nostra clientela. I nostri prodotti risultano altamente affidabili anche in caso di sollecitazioni estreme.

STIHL offre la massima qualità anche nell'assistenza. I nostri rivenditori garantiscono consulenza e istruzioni competenti e un'assistenza tecnica completa.

STIHL dichiara espressamente di adottare un atteggiamento sostenibile e responsabile nei confronti della natura. Le istruzioni per l'uso La aiuteranno a utilizzare il Suo prodotto STIHL in modo sicuro ed ecologico a lungo.

La ringraziamo per la fiducia e Le auguriamo buon lavoro con il Suo prodotto STIHL.



Dr. Nikolas Stihl

**IMPORTANTE! LEGGERE PRIMA DELL'USO E CONSERVARE.**

## 2 Informazioni sulle presenti Istruzioni d'uso

### 2.1 Documenti di riferimento

Si applicano le norme per la sicurezza locali.

- ▶ Oltre alle presenti istruzioni d'uso, leggere, comprendere e conservare i seguenti documenti:
  - Informazioni sulla sicurezza per le batterie e i prodotti con batterie STIHL:  
[www.stihl.com/safety-data-sheets](http://www.stihl.com/safety-data-sheets)
  - Istruzioni d'uso e imballaggio degli accessori utilizzati
  - Istruzioni d'uso e imballaggio del detergente usato

### 2.2 Contrassegno delle avvertenze nel testo

#### ! PERICOLO

- L'avvertenza si riferisce a pericoli che comportano gravi lesioni o la morte.
  - ▶ Le misure indicate possono consentire di evitare gravi lesioni o la morte.

#### ! AVVERTENZA

- L'avvertenza rimanda a rischi che **possono** provocare gravi lesioni o la morte.
  - ▶ Le misure indicate possono consentire di evitare gravi lesioni o la morte.

#### AVVISO

- L'avvertenza si riferisce a pericoli che possono provocare danni materiali.
  - ▶ Le misure menzionate possono evitare danni materiali.

### 2.3 Simboli nel testo



Questo simbolo rimanda ad un capitolo nelle Istruzioni per l'uso.

## 3 Sommario

### 3.1 Idropulitrice

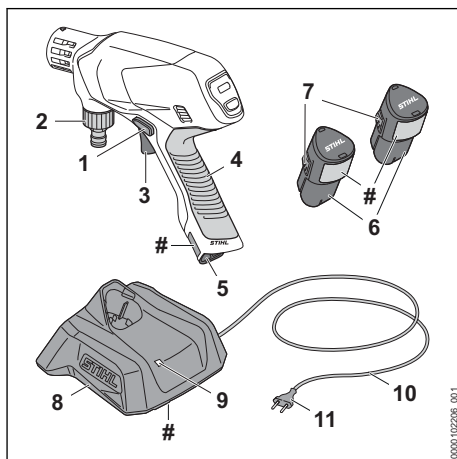

#### 1 Corsore di arresto

Il corsore di arresto sblocca la leva di comando.

#### 2 Manicotto

Il manicotto serve per l'allacciamento del tubo dell'acqua.



**3 Leva di comando**

La leva di comando accende e spegne l'idropulitrice.

**4 Impugnatura di comando**

L'impugnatura di comando serve per controllare, sostenere e guidare l'idropulitrice.

**5 Vano batteria**

Il vano batteria ospita la batteria.

**6 Batteria**

La batteria alimenta l'idropulitrice.

**7 Gancio di arresto**

Il gancio di arresto mantiene la batteria nel suo vano.

**8 Caricabatterie**

Il caricabatterie carica la batteria.

**9 LED**

Il LED indica lo stato del caricabatterie.

**10 Cavo di collegamento**

Il cavo di collegamento collega il caricabatterie alla spina di rete.

**11 Spina di rete**

La spina di rete collega il cavo di collegamento a una presa

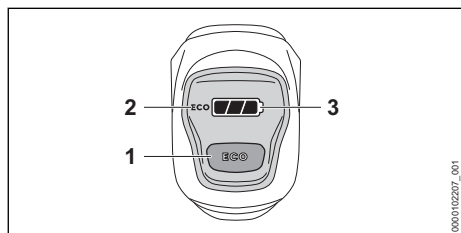
**# Targhetta dati prestazioni con numero di macchina****3.2 Quadro di comando****1 Pulsante ECO**

Questo pulsante avvia e arresta la modalità ECO.

**2 Indicatore su display ECO**

Questo indicatore indica la modalità ECO.

**3 Indicatore su display** 

Questo indicatore indica lo stato di carica della batteria e i guasti.

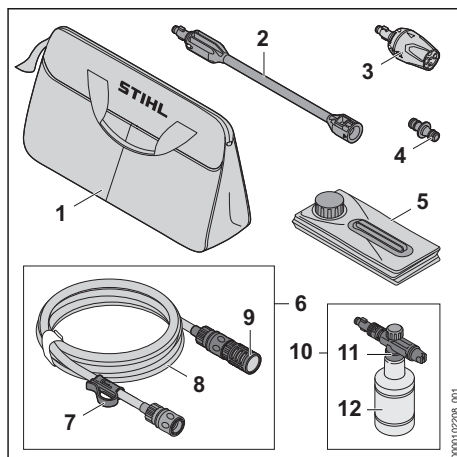
**3.3 Accessori****1 Borsa**

La borsa è usata per trasportare e conservare l'idropulitrice, la batteria, il caricabatterie e gli accessori.

**2 Lancia**

La lancia unisce l'idropulitrice all'ugello.

**3 Ugello multifunzione**

L'ugello multifunzione è composto da un ugello a getto piatto, un ugello rotante, un ugello tondo getto 0° e un ugello a getto.

**4 Adattatore**

L'adattatore unisce il flessibile dell'acqua del kit di aspirazione al flessibile dell'acqua della rete idrica.

**5 Tanica pieghevole**

La tanica pieghevole serve come serbatoio dell'acqua durante l'aspirazione.

**6 Kit di aspirazione**

Il kit di aspirazione serve per aspirare l'acqua dalla tanica pieghevole, da cisterne di raccolta dell'acqua piovana, cisterne, flussi d'acqua o acqua stagnante.

**7 Clip**

La clip fissa il flessibile dell'acqua e la campana a ventosa della tanica pieghevole in modo che non possano cadere.

**8 Flessibile dell'acqua**

Il flessibile dell'acqua collega l'idropulitrice alla fonte di approvvigionamento d'acqua.

**9 Campana a ventosa**

La campana a ventosa filtra l'acqua aspirata.

## 10 Set di spruzzatura

Il set di spruzzatura serve per pulire con detersivi.

## 11 Ugello di spruzzatura

L'ugello di spruzzatura miscela l'acqua al detersivo.

## 12 Flacone

Il flacone contiene il detersivo.

## 3.4 Simboli

I simboli possono essere applicati sull'idropulitrice, sull'accessorio, sulla batteria e sul carica-batterie e hanno i seguenti significati:

 In questa posizione sull'ugello multiplo è impostato l'ugello a getto piatto.

 In questa posizione sull'ugello multiplo è impostato l'ugello rotante.

 In questa posizione sull'ugello multiplo è impostato l'ugello tondo getto 0°.

 In questa posizione sull'ugello multiplo è impostato l'ugello a getto.

 In questa posizione l'accessorio è sbloccato.

 In questa posizione l'accessorio è scattato in posizione.

 Questo prodotto si utilizza con una batteria STIHL. Le batterie consentite sono indicate nelle presenti istruzioni d'uso.

 La batteria viene caricata con un carica-batterie STIHL. I carica-batterie autorizzati sono specificati nelle presenti istruzioni di sicurezza.

 Il LED è acceso o lampeggia con luce verde. La batteria è in carica.

 Il LED lampeggia con luce rossa. Tra la batteria e il carica-batterie non è presente alcun contatto elettrico oppure nella batteria o nel carica-batterie è presente un guasto.

 Livello di potenza acustica garantito ai sensi della direttiva 2000/14/CE in dB(A) per consentire l'equiparazione delle emissioni sonore dei prodotti.

 L'indicazione accanto al simbolo si riferisce al contenuto energetico della batteria secondo le specifiche del fabbricante delle celle. Il contenuto di energia disponibile nell'applicazione è inferiore.

 Azionare l'apparecchio elettrico in un ambiente chiuso e asciutto.

 Non smaltire il prodotto insieme ai rifiuti domestici.

 Leggere le istruzioni d'uso, comprenderle e conservarle.

**STIHL**  Questi simboli contrassegnano i ricambi originali STIHL e gli accessori originali STIHL.

## 4 Avvertenze di sicurezza

### 4.1 Simboli di avvertimento

#### 4.1.1 Idropulitrice

I simboli di avvertimento sull'idropulitrice hanno i seguenti significati:

 Rispettare le avvertenze di sicurezza e le rispettive misure.

 Leggere le istruzioni d'uso, comprenderle e conservarle.

 Indossare occhiali protettivi.

 Non collegare l'idropulitrice direttamente alla rete dell'acqua potabile.

 Estrarre la batteria durante le interruzioni del lavoro, durante il trasporto, la conservazione, la manutenzione o la riparazione.

#### 4.1.2 Batteria

I simboli di avvertimento sulla batteria hanno i seguenti significati:

 Rispettare le avvertenze di sicurezza e le rispettive misure.

 Leggere le istruzioni d'uso, comprenderle e conservarle.

 Proteggere la batteria da calore e fiamme.

 Non immergere la batteria in liquidi.

#### 4.1.3 Caricabatterie

I simboli di avvertimento sul carica-batterie hanno i seguenti significati:



Rispettare le avvertenze di sicurezza e le rispettive misure.



Leggere le istruzioni d'uso, comprenderle e conservarle.



Proteggere il caricabatterie dall'acqua e dall'umidità.

## 4.2 Uso conforme

L'idropulitrice STIHL RCA 20.0 serve per la pulizia delle aree circostanti la casa, ad esempio mobili da giardino, biciclette, giocattoli, barbecue, bidoni della spazzatura e veicoli o per la pulizia mobile.

L'idropulitrice non è adatta all'uso commerciale.

L'idropulitrice non deve essere usata sotto la pioggia.

La batteria STIHL AS alimenta l'idropulitrice.

Il caricabatterie STIHL AL 1 carica la batteria STIHL AS.

## ⚠ AVVERTENZA

- Se l'idropulitrice non viene usata in modo conforme, sussiste il rischio di gravi lesioni o morte per le persone e di danni materiali.
  - ▶ Utilizzare l'idropulitrice come descritto nelle presenti istruzioni d'uso.

L'idropulitrice STIHL RCA 20.0 non è adatta per le seguenti applicazioni:

- Pulire amianto-cemento e superfici simili
- Pulire superfici colorate o dipinte con vernici contenenti piombo
- Pulire superfici che entrano in contatto con alimenti

## ⚠ AVVERTENZA

- Batterie e caricabatterie che non sono omologate da STIHL per l'uso con l'idropulitrice possono causare incendi ed esplosioni. Ciò potrebbe causare lesioni personali gravi o mortali e danni materiali.
  - ▶ Utilizzare l'idropulitrice con una batteria STIHL AS.
  - ▶ Caricare la batteria STIHL AS con un caricabatterie STIHL AL 1.
- Se l'idropulitrice, la batteria o il caricabatterie non sono utilizzati in modo conforme, sussiste il rischio di ferimento o morte delle persone e di danni materiali.

- ▶ Utilizzare l'idropulitrice, la batteria e il caricabatterie come descritto nelle presenti istruzioni d'uso.

## 4.3 Requisiti per l'utilizzatore

### ⚠ AVVERTENZA

- Utilizzatori che non abbiano ricevuto istruzioni potrebbero non riconoscere o non valutare correttamente i rischi dell'idropulitrice, della batteria e del caricabatterie. L'utilizzatore o altre persone rischiano gravi lesioni o la morte.



- ▶ Leggere le istruzioni d'uso, comprenderle e conservarle.

- ▶ Se si consegna l'idropulitrice, la batteria o il caricabatterie ad un'altra persona, consegnare a corredo anche le istruzioni d'uso.

- ▶ Assicurarsi che l'utilizzatore soddisfi i seguenti requisiti:
  - L'utilizzatore è riposato.
  - Questa macchina e la batteria non devono essere usate da persone (compresi i bambini) con ridotte capacità fisiche, sensoriali o mentali o con mancanza di esperienza e conoscenza.
  - L'utilizzatore è in grado di riconoscere e valutare i pericoli dell'idropulitrice e della batteria.
  - L'utilizzatore è maggiorenne oppure sta seguendo un corso di formazione professionale sotto supervisione secondo le norme nazionali.
  - L'utilizzatore ha ricevuto istruzioni da un rivenditore STIHL o da una persona esperta prima di usare la prima volta l'idropulitrice.
  - L'utilizzatore non è sotto l'effetto di alcol, farmaci o droghe.

- ▶ In caso di dubbi, rivolgersi a un rivenditore STIHL.

## 4.4 Abbigliamento ed equipaggiamento

### ⚠ AVVERTENZA

- Durante il lavoro potrebbero essere scagliati oggetti ad alta velocità. L'utente può ferirsi.
  - ▶ Indossare occhiali protettivi aderenti. Gli occhiali di protezione adatti sono reperibili in commercio con il marchio di conformità con la norma EN 166 o con le disposizioni nazionali.
- ▶ Indossare una maglia a maniche lunghe aderente e pantaloni lunghi.



- Durante il lavoro potrebbero formarsi aerosoli. Gli aerosoli inalati possono danneggiare la salute e provocare reazioni allergiche.
  - ▶ Eseguire un'analisi dei rischi in base alla superficie da pulire e all'ambiente circostante.
  - ▶ Se dall'analisi dei rischi emerge la formazione di aerosoli: Indossare una mascherina antipolvere con classe di protezione FFP2 o di una classe equiparabile.
- Se l'utente indossa scarpe inadeguate, rischia di scivolare. L'utente può ferirsi.
  - ▶ Indossare scarpe stabili, chiuse, con suola antiscivolo.

## 4.5 Zona di lavoro e area circostante

### 4.5.1 Idropulitrice

## ▲ AVVERTENZA

- Le persone estranee, i bambini e gli animali potrebbero non essere in grado di riconoscere e valutare i pericoli dell'idropulitrice e degli oggetti proiettati ad alta velocità. Questo potrebbe causare lesioni personali gravi e danni materiali.
  - ▶ Tenere lontano dalla zona di lavoro persone estranee, bambini e animali.
  - ▶ Non lasciare l'idropulitrice incustodita.
  - ▶ Sincerarsi che i bambini non possano giocare con l'idropulitrice.
- Se si lavora sotto la pioggia o in ambienti umidi, sussiste il rischio di scossa elettrica. L'utilizzatore può rimanere ferito e l'idropulitrice può subire danni.
  - ▶ Non lavorare sotto la pioggia.
  - ▶ Installare l'idropulitrice in modo tale che non si bagni.
- I componenti elettrici dell'idropulitrice possono generare scintille. Le scintille possono provocare incendi o esplosioni in un ambiente facilmente infiammabile o esplosivo. Ciò potrebbe causare lesioni personali gravi o mortali e danni materiali.
  - ▶ Non lavorare in un ambiente facilmente infiammabile o esplosivo.

### 4.5.2 Batteria

## ▲ AVVERTENZA

- Le persone estranee, i bambini e gli animali potrebbero non riconoscere e non valutare i pericoli della batteria. Sussiste il rischio di ferire gravemente persone estranee, bambini e animali.

- ▶ Tenere lontane le persone estranee, i bambini e gli animali.
- ▶ Non lasciare la batteria incustodita.
- ▶ Sincerarsi che i bambini non possano giocare con la batteria.
- La batteria non è protetta da tutte le condizioni ambientali. Se la batteria viene esposta a determinate condizioni ambientali, può incendiarsi, esplodere o essere danneggiata irrimediabilmente. Le persone potrebbero rimanere gravemente ferite e potrebbero verificarsi danni materiali.



- ▶ Proteggere la batteria da calore e fiamme.
- ▶ Non gettare la batteria nel fuoco.

- ▶ Non caricare, usare e conservare la batteria al di fuori dei limiti di temperatura specificati,  20.5.



- ▶ Non immergere la batteria in liquidi.

- ▶ Tenere la batteria lontana da piccole parti metalliche.
- ▶ Non esporre la batteria ad alta pressione.
- ▶ Non esporre la batteria alle microonde.
- ▶ Proteggere la batteria da sostanze chimiche e sali.

### 4.5.3 Caricabatterie

## ▲ AVVERTENZA

- Le persone non autorizzate e i bambini potrebbero non essere in grado di riconoscere e valutare i pericoli derivanti dal caricabatteria e dalla corrente elettrica. Sussiste il rischio di gravi lesioni o morte per le persone non autorizzate, i bambini e gli animali.
  - ▶ Tenere lontane le persone estranee, i bambini e gli animali.
  - ▶ Sincerarsi che i bambini non possano giocare con il caricabatteria.
- Il caricabatteria non è protetto dall'acqua. Se si lavora sotto la pioggia o in ambienti umidi, sussiste il rischio di scossa elettrica. L'utente può rimanere ferito e il caricabatteria può essere danneggiato.



- ▶ Non usare il prodotto sotto la pioggia o in ambienti umidi.

- Il caricabatteria non è protetto da tutte le condizioni ambientali. Se il caricabatteria viene esposto a determinate condizioni ambientali, può incendiarsi o esplodere. Le persone

potrebbero rimanere gravemente ferite e potrebbero verificarsi danni materiali.

- ▶ Azionare il caricabatteria in un ambiente chiuso e asciutto.
- ▶ Non azionare il caricabatteria in ambienti facilmente infiammabili o esplosivi.
- ▶ Non usare il caricabatterie su una superficie facilmente infiammabile.
- ▶ Rispettare l'intervallo di temperatura consigliato per l'uso e la conservazione del caricabatterie,  20.5.
- le persone potrebbero inciampare nel cavo di collegamento. Le persone possono rimanere ferite e il caricabatterie potrebbe rimanere danneggiato.
  - ▶ Posare il cavo di collegamento piatto sul pavimento.

## 4.6 Condizioni di sicurezza

### 4.6.1 Idropulitrice

L'idropulitrice si può considerare in condizioni di sicurezza quando sono soddisfatte le seguenti condizioni:

- L'idropulitrice non è danneggiata.
- L'impugnatura, i giunti e gli accessori non sono danneggiati.
- Gli accessori sono montati correttamente.
- L'idropulitrice è pulita.
- Gli accessori sono puliti.
- Gli elementi di comando funzionano e non hanno subito alterazioni.
- Sono montati accessori originali STIHL appositi per questa idropulitrice.

## AVVERTENZA

- In mancanza delle condizioni di sicurezza, i componenti potrebbero non funzionare più correttamente e i dispositivi di sicurezza risultare compromessi. Pericolo di lesioni personali gravi o mortali.
  - ▶ Lavorare con l'idropulitrice solo se non è danneggiata.
  - ▶ Lavorare con giunti e accessori non danneggiati.
  - ▶ Applicare gli accessori come descritto sulle presenti istruzioni per l'uso.
  - ▶ Se l'idropulitrice è sporca, pulirla.
  - ▶ Se gli accessori sono sporchi, pulirli.
  - ▶ Se il vano batteria è bagnato o umido, lasciarlo asciugare.
  - ▶ Non manomettere l'idropulitrice.
  - ▶ Se gli elementi di comando non funzionano, non lavorare con l'idropulitrice.
  - ▶ Montare accessori originali STIHL appositi per questa idropulitrice.

- ▶ Applicare gli accessori come descritto nelle presenti istruzioni d'uso o nelle istruzioni d'uso degli accessori.
- ▶ Non inserire oggetti nelle feritoie dell'idropulitrice.
- ▶ Sostituire le targhette di indicazione usurate o danneggiate.
- ▶ In caso di dubbi, rivolgersi a un rivenditore STIHL.

### 4.6.2 Batteria

La batteria si può considerare in condizioni di sicurezza quando sono soddisfatte le seguenti condizioni:

- La batteria non è danneggiata.
- La batteria è pulita e asciutta.
- La batteria funziona e non è stata alterata.

## AVVERTENZA

- In condizioni non sicure, la batteria può non funzionare più correttamente. Questo può causare gravi lesioni.
  - ▶ Lavorare con una batteria non danneggiata e funzionante.
  - ▶ Non caricare una batteria danneggiata o difettosa.
  - ▶ Se la batteria è sporca, pulirla.
  - ▶ Se la batteria è bagnata o umida, lasciarla asciugare,  20.6.
  - ▶ Non alterare la batteria.
  - ▶ Non inserire oggetti nelle feritoie della batteria.
  - ▶ Non collegare i contatti elettrici della batteria con oggetti metallici né cortocircuitarli.
  - ▶ Non aprire la batteria.
  - ▶ Sostituire le targhette di indicazione usurate o danneggiate.
- Da una batteria danneggiata può fuoriuscire del liquido. Se il liquido entra in contatto con la pelle o gli occhi, può irritarli.
  - ▶ Evitare contatti con il liquido.
  - ▶ In caso di contatto con la pelle, lavare la parte interessata con abbondante acqua e sapone.
  - ▶ In caso di contatto con gli occhi, sciacquare a fondo per almeno 15 minuti con abbondante acqua e consultare un medico.
- Una batteria difettosa o danneggiata può avere un odore insolito, emettere fumo oppure bruciare. Una batteria difettosa o danneggiata può avere un odore insolito, emettere fumo oppure bruciare. Ciò potrebbe causare lesioni personali gravi o mortali e danni materiali.
  - ▶ Se la batteria ha un odore inconsueto oppure emette fumo, non utilizzarla e tenerla lontana da sostanze infiammabili.

- ▶ Se la batteria si incendia, spegnere l'incendio nella batteria con un estintore oppure acqua.

### 4.6.3 Caricabatteria

Il caricabatteria si può considerare in condizioni di sicurezza quando sono soddisfatte le seguenti condizioni:

- Il caricabatteria non è danneggiato.
- Il caricabatteria è pulito e asciutto.

## ▲ AVVERTENZA

- In mancanza delle condizioni di sicurezza, i componenti possono non più funzionare correttamente e i dispositivi di sicurezza risultare compromessi. Sussiste il rischio di gravi lesioni o morte.
  - ▶ Utilizzare un caricabatteria che non sia danneggiato.
  - ▶ Se il caricabatteria è sporco o bagnato: pulirlo e lasciarlo asciugare.
  - ▶ Non alterare il caricabatteria.
  - ▶ Non inserire oggetti nelle feritoie del caricabatteria.
  - ▶ Non collegare i contatti elettrici del caricabatteria con oggetti metallici né cortocircuitarli.
  - ▶ Non aprire il caricabatteria.

## 4.7 Lavoro

## ▲ AVVERTENZA

- In determinate situazioni l'utilizzatore potrebbe lavorare senza la concentrazione necessaria. L'utilizzatore potrebbe inciampare, cadere e subire gravi lesioni personali.
  - ▶ Lavorare con calma e concentrazione.
  - ▶ Se le condizioni di illuminazione e di visibilità sono scarse, non lavorare con l'idropulitrice.
  - ▶ Utilizzare da soli l'idropulitrice.
  - ▶ Prestare attenzione agli ostacoli.
  - ▶ Lavorare stando saldi sul terreno e mantenere l'equilibrio. Se è necessario lavorare in quota: utilizzare una piattaforma di sollevamento o un'impalcatura sicura.
  - ▶ Se compaiono segni di stanchezza, concedersi una pausa.
- Se l'idropulitrice durante l'uso si altera oppure si comporta in modo anomalo, è possibile che non sia in condizioni di sicurezza. Le persone potrebbero rimanere gravemente ferite e potrebbero verificarsi danni materiali.
  - ▶ Terminare il lavoro, togliere la batteria e rivolgersi a un rivenditore STIHL.
- Non coprire l'idropulitrice e accertarsi che vi sia un sufficiente ricambio dell'aria di raffreddamento.
- Se viene lasciata la leva di comando, la pompa ad alta pressione si spegne automaticamente e l'acqua non fluisce più fuori dagli ugelli. L'idropulitrice è in stand-by e rimane comunque accesa. Se viene premuta la leva di comando, la pompa ad alta pressione si riaccende automaticamente e l'acqua fluisce dall'ugello. Le persone potrebbero rimanere gravemente ferite e potrebbero verificarsi danni materiali.
  - ▶ Se non si lavora, bloccare la leva di comando.
  - ▶ Estrarre la batteria.
- L'acqua, a temperature inferiori a 0 °C potrebbe gelare sulle superfici da pulire e nei componenti dell'idropulitrice. L'utente può scivolare, cadere e subire gravi lesioni. Esiste il pericolo di danni materiali.
  - ▶ Non usare l'idropulitrice a temperature inferiori a 0 °C.
- Se si lavora in quota, l'idropulitrice o gli accessori potrebbero cadere. Le persone potrebbero rimanere gravemente ferite e potrebbero verificarsi danni materiali.
  - ▶ Utilizzare una piattaforma di sollevamento o un'impalcatura sicura.
  - ▶ Assicurare l'idropulitrice e gli accessori in modo che non possano cadere.
- Il getto d'acqua può staccare le fibre di amianto dalle superfici. Le fibre di amianto, una volta asciutte, possono disperdersi nell'ambiente ed essere inalate. L'inalazione delle fibre di amianto può nuocere alla salute.
  - ▶ Non pulire superfici contenenti amianto.
- Il getto d'acqua può staccare l'olio di veicoli o macchine. L'acqua contenente olio può finire nella terra, nei corsi d'acqua o nei sistemi di tubazioni, inquinando l'ambiente.
  - ▶ Pulire i veicoli o le macchine solo in postazioni dotate di separatore d'olio nel flusso d'acqua.
- Il getto d'acqua, insieme al colore contenente piombo, può formare aerosoli contenenti piombo e acqua. Gli aerosoli contenenti piombo e l'acqua contenente piombo possono finire nella terra, nei corsi d'acqua o nei sistemi di tubazioni. Gli aerosoli inalati possono danneggiare la salute e provocare reazioni allergiche, inquinando l'ambiente.
  - ▶ Non pulire superfici colorate o dipinte con vernici contenenti piombo.
- Il getto d'acqua può danneggiare le superfici delicate. Esiste il pericolo di danni materiali.

- ▶ Non pulire le superfici delicate con ugello rotante.
- ▶ Pulire le superfici delicate in plastica, stoffa, legno e materiali simili con una pressione di esercizio ridotta e mantenendo una maggiore distanza.
- Se l'ugello multifunzione durante il lavoro viene immerso e azionato in acqua sporca, potrebbe subire danni.
  - ▶ Non usare l'ugello multifunzione in acqua sporca.
  - ▶ Se viene pulito un serbatoio, svuotare il serbatoio e lasciare defluire l'acqua durante la pulizia.
- I liquidi facilmente infiammabili ed esplosivi, se aspirati, possono innescare incendi ed esplosioni. Ciò potrebbe causare lesioni personali gravi o mortali e danni materiali.
  - ▶ Non aspirare né lasciare fuoriuscire liquidi facilmente infiammabili o esplosivi.
- Se i liquidi aspirati sono irritanti e velenosi possono nuocere alla salute e danneggiare i componenti dell'idropulitrice. Ciò potrebbe causare lesioni personali gravi o mortali e danni materiali.
  - ▶ Non aspirare né lasciare fuoriuscire liquidi irritanti o velenosi.
- Il potente getto d'acqua può ferire gravemente persone e animali e provocare danni materiali.
  - ▶ Non orientare il getto d'acqua verso persone e animali.
  - ▶ Non orientare il getto d'acqua su punti difficili da vedere.
  - ▶ Non pulire l'abbigliamento mentre si indossa.
  - ▶ Non pulire le calzature mentre si indossano.
- Se gli impianti elettrici, i connettori elettrici, le prese e i cavi conduttivi entrano in contatto con l'acqua, potrebbero generare una scossa elettrica. Ciò potrebbe causare lesioni personali gravi o mortali e danni materiali.
  - ▶ Non orientare il getto d'acqua contro impianti elettrici, collegamenti elettrici, prese e cavi elettrici.
- Se gli apparecchi elettrici entrano in contatto con l'acqua, potrebbero generare una scossa elettrica. Sussiste il rischio di gravi lesioni o di morte per l'utente oppure di provocare danni materiali.
  - ▶ Non orientare il getto d'acqua verso apparecchi elettrici.
  - ▶ Tenere lontano gli apparecchi elettrici dalla zona di lavoro.
- Se posato in modo errato, il flessibile dell'acqua può subire danni, con conseguente pericolo d'inciampo per le persone. Sussiste il

rischio di ferire le persone e di danneggiare il flessibile dell'acqua.

- ▶ Non orientare il getto d'acqua verso il flessibile dell'acqua.
- ▶ Posare e contrassegnare il flessibile dell'acqua modo tale da evitare che le persone vi inciampino.
- ▶ Posare il flessibile dell'acqua in modo che non sia teso o ingarbugliato.
- ▶ Posare il flessibile dell'acqua in modo che non sia danneggiato, piegato, schiacciato o strofinato.
- ▶ Proteggere il flessibile dell'acqua da calore, olio e sostanze chimiche.
- Il forte getto d'acqua produce forze di reazione. A causa delle forze di reazione che si verificano, l'utente può perdere il controllo sull'idropulitrice. Sussiste il rischio di gravi lesioni per l'utilizzatore oppure di danni materiali.
  - ▶ Tenere ben salda l'idropulitrice.
  - ▶ Lavorare esattamente come descritto nelle presenti istruzioni d'uso.

## 4.8 Detergenti

### ▲ AVVERTENZA

- La pelle o gli occhi possono essere irritati dal contatto con detersivi.
  - ▶ Attenersi alle Istruzioni d'uso del detersivo.
  - ▶ Evitare di entrare in contatto con detersivi.
  - ▶ In caso di contatto con la pelle, lavare la parte interessata con abbondante acqua e sapone.
  - ▶ In caso di contatto con gli occhi, sciacquare a fondo per almeno 15 minuti con abbondante acqua e consultare un medico.
- I detersivi sbagliati o non adatti possono danneggiare l'idropulitrice o la superficie dell'oggetto da pulire e danneggiare l'ambiente.
  - ▶ STIHL raccomanda di usare detersivi originali STIHL.
  - ▶ Attenersi alle Istruzioni d'uso del detersivo.
  - ▶ In caso di dubbi, rivolgersi a un rivenditore STIHL.

## 4.9 Collegare l'acqua

### ▲ AVVERTENZA

- Quando la leva della pistola a spruzzo viene rilasciata, nel flessibile dell'acqua si ha un contraccolpo. Con il contraccolpo, l'acqua sporca potrebbe essere reintrodotta nella rete dell'acqua potabile. L'acqua potabile potrebbe inquinarsi.





▶ Non collegare l'idropultrice direttamente alla rete dell'acqua potabile.

- ▶ Osservare le norme della società di fornitura dell'acqua. Se richiesto, utilizzare un'adeguata separazione del sistema (ad esempio un dispositivo anti-riflusso) in caso di allacciamenti alla rete dell'acqua potabile.
- L'acqua sporca o contenente sabbia può danneggiare i componenti dell'idropultrice.
  - ▶ Usare acqua pulita.
  - ▶ Se viene usata acqua sporca o contenente sabbia, azionare l'idropultrice insieme al kit di aspirazione STIHL con filtro dell'acqua integrato.
- Se l'idropultrice viene alimentata con una quantità insufficiente di acqua, i suoi componenti potrebbero subire danni.
  - ▶ Aprire completamente il rubinetto dell'acqua.
  - ▶ Accertarsi che l'idropultrice sia alimentata con sufficiente acqua,  20.

## 4.10 Carica

### ▲ AVVERTENZA

- Durante la carica è possibile che un caricabatteria danneggiato o difettoso abbia un odore anomalo oppure emetta fumo. Sussiste il rischio di ferire persone oppure di provocare danni materiali.
  - ▶ Staccare la spina dalla presa.
- Il caricabatteria può surriscaldarsi e provocare un incendio in caso di deviazione del calore insufficiente. Sussiste il rischio di gravi lesioni o di morte oppure di provocare danni materiali.
  - ▶ Non coprire il caricabatteria.

## 4.11 Collegamento elettrico

Il contatto con componenti conduttori può essere provocato dalle seguenti cause:

- Il cavo di collegamento o il cavo di prolunga è danneggiato.
- Il connettore del cavo di collegamento o del cavo di prolunga è danneggiato.
- La presa non è installata correttamente.

### ▲ PERICOLO

- Il contatto con componenti conduttori può provocare una scossa elettrica. Ciò potrebbe determinare lesioni personali gravi o mortali all'utente.
  - ▶ Accertarsi che il cavo di collegamento, il cavo di prolunga e la relativa spina non siano danneggiati.



Se il cavo di collegamento o il cavo di prolunga è danneggiato:

- ▶ Non toccare i punti danneggiati.
- ▶ Staccare la spina di rete dalla presa.
- ▶ Toccare il cavo di collegamento, il cavo di prolunga e la relativa spina di rete con le mani asciutte.
- ▶ Innestare la spina di rete del cavo di collegamento o del cavo di prolunga in una presa correttamente installata e protetta.
- ▶ Collegare il caricabatteria con un interruttore differenziale (30 mA, 30 ms).
- Un cavo di prolunga danneggiato o inadeguato può provocare scosse elettriche. Pericolo di lesioni personali gravi o mortali.
  - ▶ Usare un cavo di prolunga con la sezione corretta,  20.4.

### ▲ AVVERTENZA

- Durante il caricamento, una tensione di rete o una frequenza di rete errate possono provocare una sovratensione nel caricabatteria. Il caricabatteria può essere danneggiato.
  - ▶ Accertarsi che la tensione e la frequenza della rete elettrica corrispondano a quanto riportato sulla targhetta dati tecnici del caricabatteria.
- Se il caricabatteria è collegato a una presa multipla, durante la carica i componenti elettrici potrebbero essere sovraccaricati. I componenti elettrici possono riscaldarsi e provocare un incendio. Ciò potrebbe causare lesioni personali gravi o mortali e danni materiali.
  - ▶ Accertarsi che i dati elettrici sulla presa multipla non vengano superati dalla somma dei dati sulla targhetta dati tecnici del caricabatteria e di tutti gli apparecchi elettrici collegati alla presa multipla.
- Se posati in modo errato, i cavi di collegamento e di prolunga possono essere danneggiati, con conseguente pericolo d'inciampo per le persone. Sussiste il rischio di ferire le persone e di danneggiare il cavo di collegamento o il cavo di prolunga.
  - ▶ Posare e contrassegnare il cavo di collegamento e il cavo di prolunga in modo tale da evitare che le persone vi inciampino.
  - ▶ Posare il cavo di collegamento e il cavo di prolunga in modo tale che non sia teso o ingarbugliato.
  - ▶ Posare il cavo di collegamento e il cavo di prolunga in modo tale che non sia danneggiato, piegato, schiacciato o strofinato.
  - ▶ Proteggere il cavo di collegamento e la prolunga da calore, olio e sostanze chimiche.

- ▶ Posare il cavo di collegamento e il cavo di prolunga su una superficie asciutta.
- Durante il lavoro, il cavo di collegamento si scalda. Se il calore non trova vie di fuga, sussiste il rischio di incendio.
  - ▶ Se viene usato un tamburo, svolgerlo completamente.
- Se sulla parete scorrono cavi elettrici e tubi, sussiste il rischio di danneggiarli se il caricabatteria viene montato sulla parete. Il contatto con i cavi elettrici può provocare una scossa elettrica. Questo può causare gravi lesioni personali e danni materiali.
  - ▶ Accertarsi che nel punto previsto non corrono cavi elettrici e tubi nella parete.
- Se il caricabatterie non viene montato alla parete come descritto nelle presenti istruzioni d'uso, il caricabatterie o la batteria potrebbero cadere oppure il caricabatterie potrebbe surriscaldarsi causando lesioni personali e danni materiali.
  - ▶ Montare sulla parete il caricabatterie come descritto nelle presenti istruzioni d'uso.
- Se il caricabatterie con la batteria inserita è montato su una parete, la batteria rischia di cadere causando lesioni personali e danni materiali.
  - ▶ Prima montare il caricabatterie sulla parete, poi inserire la batteria.

## 4.12 Trasporto

### 4.12.1 Idropulitrice

#### ▲ AVVERTENZA

- Durante il trasporto l'idropulitrice può ribaltarsi o muoversi. Questo può causare lesioni personali e danni materiali.
  - ▶ Bloccare la leva di comando.
  - ▶ Estrarre la batteria.



- ▶ Trasportare l'idropulitrice nella borsa in dotazione.
- L'acqua a temperature inferiori a 0 °C potrebbe congelarsi all'interno dei componenti dell'idropulitrice. L'idropulitrice può subire danni.
  - ▶ Svuotare l'idropulitrice e gli accessori.

### 4.12.2 Batteria

#### ▲ AVVERTENZA

- La batteria non è protetta da tutte le condizioni ambientali. Se la batteria viene esposta a

- determinate condizioni ambientali, può danneggiarsi e provocare danni materiali.
  - ▶ Non trasportare batterie danneggiate.
  - ▶ Se la borsa è inclusa nella fornitura, trasportare la batteria nella borsa in dotazione.
- Durante il trasporto la batteria può ribaltarsi o muoversi, causando lesioni personali e danni materiali.
  - ▶ Sistemare la batteria nell'imballaggio o nel contenitore di trasporto in modo che non si muova.
  - ▶ Fissare l'imballaggio in modo da evitare che si muova.

### 4.12.3 Caricabatteria

#### ▲ AVVERTENZA

- Durante il trasporto il caricabatteria può ribaltarsi o muoversi. Sussiste il rischio di ferire persone oppure di provocare danni materiali.
  - ▶ Staccare la spina di rete dalla presa.
  - ▶ Estrarre la batteria.
  - ▶ trasportare il caricabatteria nella borsa in dotazione.
  - ▶ Se non c'è la borsa in dotazione: Fissare il caricabatteria con le cinghie o una rete in modo tale da evitare che si ribalti o che si muova.
- Il cavo di collegamento non è destinato a trasportare il caricabatteria. Il cavo di collegamento e il caricabatteria possono rimanere danneggiati.
  - ▶ Avvolgere il cavo di collegamento e fissarlo al caricabatteria.

## 4.13 Conservazione

### 4.13.1 Idropulitrice

#### ▲ AVVERTENZA

- I bambini potrebbero non essere in grado di riconoscere e valutare i pericoli derivanti dall'idropulitrice. I bambini possono ferirsi gravemente.
    - ▶ Bloccare la leva di comando.
    - ▶ Estrarre la batteria.
- 
- ▶ Conservare l'idropulitrice fuori dalla portata dei bambini.
  - I contatti elettrici sull'idropulitrice e i componenti metallici possono subire corrosione in caso di umidità. L'idropulitrice può subire danni.



▶ Estrarre la batteria.

- ▶ Conservare l'idropulitrice in luogo pulito e asciutto.
- L'acqua a temperature inferiori a 0 °C potrebbe congelarsi all'interno dei componenti dell'idropulitrice. L'idropulitrice può subire danni.
  - ▶ Svuotare l'idropulitrice e gli accessori.

#### 4.13.2 Batteria

### ▲ AVVERTENZA

- I bambini potrebbero non essere in grado di riconoscere e valutare i pericoli derivanti dalla batteria. I bambini possono ferirsi gravemente.
  - ▶ Conservare la batteria fuori dalla portata dei bambini.
- La batteria non è protetta da tutte le condizioni ambientali. Se la batteria viene esposta a determinate condizioni ambientali, può irrimediabilmente danneggiarsi.
  - ▶ Conservare la batteria in luogo pulito e asciutto.
  - ▶ Conservare la batteria in un ambiente chiuso.
  - ▶ Conservare la batteria separatamente dall'idropulitrice.
  - ▶ Se la batteria viene conservata nel caricabatterie, sfilare la spina di rete e conservare la batteria con un livello di carica compreso tra il 40% e il 60% (2 LED accesi con luce verde).
  - ▶ Rispettare l'intervallo di temperatura consigliato per la conservazione della batteria, 20.5.

#### 4.13.3 Caricabatterie

### ▲ AVVERTENZA

- I bambini potrebbero non essere in grado di riconoscere e valutare i pericoli derivanti da un caricabatteria. I bambini sono esposti al rischio di gravi lesioni o morte.
  - ▶ Staccare la spina di rete.
  - ▶ Conservare il caricabatterie fuori dalla portata di bambini.
- Il caricabatteria non è protetto da tutte le condizioni ambientali. Se il caricabatterie viene esposto a determinate condizioni ambientali, può danneggiarsi.
  - ▶ Staccare la spina di rete.
  - ▶ Se il caricabatterie è caldo, lasciarlo raffreddare.

- ▶ Conservare il caricabatteria in luogo pulito e asciutto.
- ▶ Conservare il caricabatterie in un ambiente chiuso.
- ▶ Rispettare l'intervallo di temperatura consigliato per la conservazione del caricabatterie, 20.5.
- Il cavo di collegamento non è destinato a trasportare o ad appendere il caricabatterie. Il cavo di collegamento e il caricabatteria possono rimanere danneggiati.
  - ▶ Prendere il caricabatteria dall'alloggiamento e tenerlo saldamente. Sul caricabatteria è presente un'impugnatura incassata per sollevare il caricabatteria comodamente.
  - ▶ Appendere il caricabatterie al supporto a parete.

#### 4.14 Pulizia, manutenzione e riparazione

### ▲ AVVERTENZA

- Se durante la pulizia, la manutenzione o la riparazione è inserita la batteria, l'idropulitrice potrebbe accendersi accidentalmente. Le persone potrebbero rimanere gravemente ferite e potrebbero verificarsi danni materiali.
  - ▶ Bloccare la leva di comando.
  - ▶ Estrarre la batteria.



- Detergenti aggressivi, la pulizia con un getto d'acqua o oggetti appuntiti possono danneggiare l'idropulitrice, la batteria e il caricabatterie. Se l'idropulitrice, la batteria o il caricabatterie non vengono puliti correttamente, i componenti potrebbero non funzionare più correttamente e i dispositivi di sicurezza potrebbero risultare compromessi. Le persone possono subire gravi lesioni.
  - ▶ Pulire l'idropulitrice, la batteria e il caricabatterie seguendo le indicazioni di queste istruzioni d'uso.
- Se l'idropulitrice, la batteria e il caricabatterie non vengono sottoposti nel modo corretto a manutenzione o riparazione, i componenti potrebbero non funzionare più correttamente e i dispositivi di sicurezza potrebbero risultare compromessi. Pericolo di lesioni personali gravi o mortali.
  - ▶ Non manutene o riparare l'idropulitrice, la batteria o il caricabatterie da soli.
  - ▶ Se l'idropulitrice, la batteria o il caricabatterie devono essere sottoposti a manuten-

zione o riparazione, rivolgersi a un rivenditore STIHL.

## 5 Preparazione dell'idropulitrice

### 5.1 Preparazione dell'idropulitrice

Prima di iniziare il lavoro è necessario eseguire i seguenti passaggi:

- ▶ Assicurarsi che i seguenti componenti siano in condizioni di sicurezza:
  - Idropulitrice e giunto del flessibile, 4.6.1.
  - Batteria, 4.6.2.
  - Caricabatteria, 4.6.3.
- ▶ Controllare la batteria, 11.2.
- ▶ Caricare completamente la batteria, 6.2.
- ▶ Pulire l'idropulitrice, 16.1.
- ▶ Se si usa il kit di aspirazione STIHL, controllare che questo non sia sporco e, all'occorrenza, pulirlo, 16.4.
- ▶ Se si utilizza una lancia, montare la lancia, 7.1.1.
- ▶ Se si utilizza un ugello, montare l'ugello, 7.2.1.
- ▶ Se si utilizza un detergente: lavorare con detersivi, 12.4.
- ▶ Collegare l'acqua, 8.
- ▶ Controllare gli elementi di comando, 11.1.
- ▶ Se non è possibile eseguire queste operazioni, non usare l'idropulitrice e rivolgersi ad un rivenditore STIHL.

- b = 54 mm
- c = 4,5 mm
- d = 9 mm
- e = 2,5 mm

### 6.2 Carica della batteria

Il tempo di carica dipende da diverse condizioni, ad esempio dalla temperatura della batteria o dalla temperatura ambiente. Per un rendimento ottimale, rispettare gli intervalli di temperatura raccomandati, 20.6. Il tempo di carica effettivo può differire dal tempo di carica indicato. Il tempo di carica è indicato in [www.stihl.com/charging-times](http://www.stihl.com/charging-times).

Se si inserisce la spina in una presa e la batteria viene impiegata nella stazione di carica, la carica avviene automaticamente. Quando la batteria è completamente carica, il caricabatterie si spegne automaticamente.

Durante il processo di carica la batteria e il caricabatterie si scaldano.

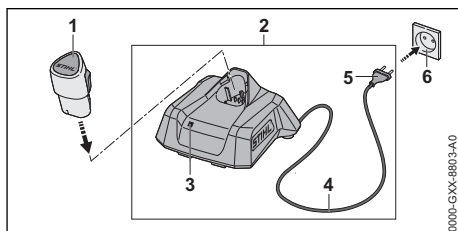

- ▶ Inserire la spina di rete (5) in una presa accessibile (6).  
Il caricabatterie (2) esegue un autotest. Il LED (3) si accende per ca. 1 secondo con luce verde e per ca. 1 secondo con luce rossa.
- ▶ Posare il cavo di collegamento (4).
- ▶ Inserire la batteria (1) nelle guide del caricabatteria (2) e spingerla fino all'arresto.  
Il LED (3) si accende o lampeggia con luce verde. La batteria (1) è in fase di carica.
- ▶ Se il LED (3) non si accende più: La batteria (1) è completamente carica e può essere tolta dal caricabatteria (2).
- ▶ Se il caricabatteria (2) non viene più usato, scollegare la spina di rete (5) dalla presa (6).

## 6 Carica della batteria e LED

### 6.1 Montaggio del caricabatterie su una parete

Il caricabatterie può essere montato a una parete.

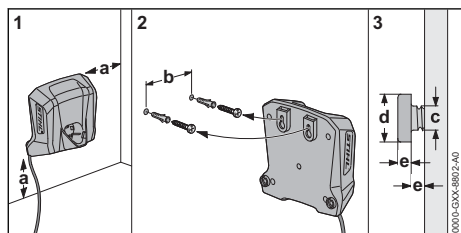

- ▶ Montare il caricabatterie a una parete soddisfacendo le seguenti condizioni:
  - Usare un sistema di fissaggio adeguato.
  - Il caricabatterie è orizzontale.
 Osservare le seguenti misure:
  - a = almeno 100 mm

## 6.3 Visualizzazione dello stato di carica

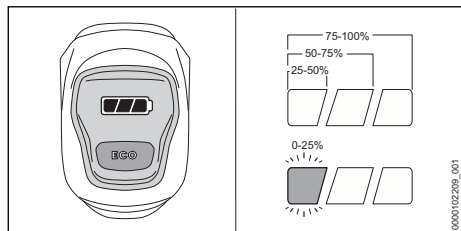

- ▶ Inserire la batteria.
- ▶ Premere brevemente e rilasciare la leva di comando dell'idropulitrice. I LED sono accesi o lampeggiano.
- ▶ Se il LED sinistro lampeggia con luce verde, caricare la batteria.

## 6.4 LED sull'idropultrice

I LED indicano il livello di carica della batteria o le anomalie. I LED possono accendersi o lampeggiare con luce verde o rossa.

Se i LED lampeggiano o rimangono accesi con luce verde, viene indicato il livello di carica.

- ▶ Se il LED destro ha luce rossa fissa o lampeggiante, eliminare i guasti, 19.1. Nell'idropultrice o nella batteria è presente un guasto.

## 6.5 LED sul caricabatteria

Il LED mostra lo stato del caricabatteria o i guasti. Il LED può essere verde o rosso, lampeggiante o a luce fissa.

Se il LED ha luce verde fissa o lampeggiante, significa che la batteria è in carica.

- ▶ Se il LED ha luce rossa fissa o lampeggiante: Eliminare i guasti, 19. Nel caricabatteria o nella batteria è presente un guasto.

## 7 Assemblaggio dell'idropultrice

### 7.1 Montare e smontare la lancia

#### 7.1.1 Montaggio della lancia

La lancia può essere montata sull'idropultrice in base all'applicazione per la quale l'utente l'utilizza.

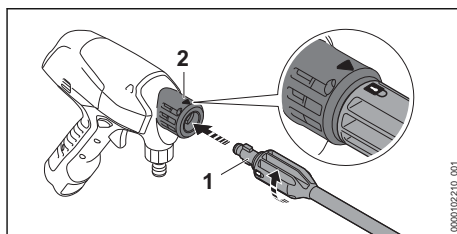

- ▶ Spingere la lancia (1) nell'idropultrice (2).
- ▶ Ruotare la lancia (1) fino allo scatto in posizione. La freccia sull'idropultrice e lo scatto sulla lancia sono allineati.
- ▶ Se si fa fatica a inserire la lancia (1) nell'idropultrice (2), ingrassare la guarnizione sulla lancia (1) con un grasso idraulico.

### 7.1.2 Smontaggio della lancia

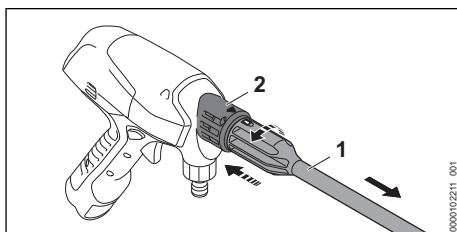

- ▶ Comprimerne lancia (1) e idropultrice (2) e ruotarle fino all'arresto.
- ▶ Staccare la lancia (1) dall'idropultrice (2).

## 7.2 Montare e smontare l'ugello

### 7.2.1 Montaggio dell'ugello

L'ugello può essere montato direttamente sull'idropultrice o sulla lancia.

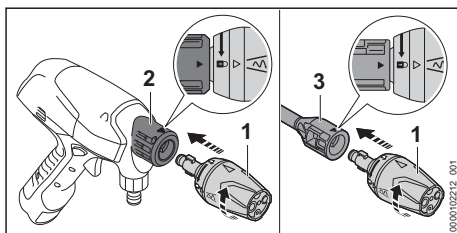

- ▶ Se si deve utilizzare una lancia, montarla.
- ▶ Spingere l'ugello (1) nell'idropultrice (2) o nella lancia (3).
- ▶ Ruotare l'ugello (1) fino allo scatto. La freccia sull'idropultrice o sulla lancia e lo scatto sull'ugello sono allineati.

- ▶ Se l'ugello (1) si inserisce con difficoltà nell'idropulitrice (2) o nella lancia (3), ingrassare la guarnizione sull'ugello (1) con un grasso idraulico.

### 7.2.2 Smontaggio dell'ugello

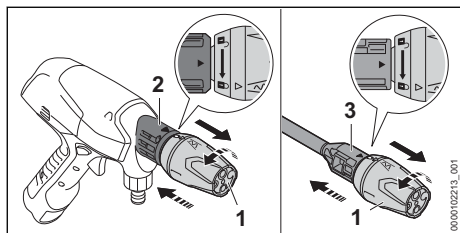

- ▶ Comprimere ugello (1) e idropultrice (2) e ruotarli fino all'arresto. La freccia sull'idropultrice e lo scatto sull'ugello sono allineati.
- ▶ Se si utilizza una lancia, comprimere l'ugello (1) e la lancia (3) e ruotarli fino all'arresto. La freccia sulla lancia e lo scatto sull'ugello sono allineati.
- ▶ Estrarre l'ugello (1).

## 8 Collegare ad una fonte di approvvigionamento acqua

### 8.1 Collegamento dell'idropultrice alla rete idrica

#### Preparazione del kit di aspirazione

Il tubo dell'acqua del kit di aspirazione è flessibile. Per ottimizzare le operazioni durante il lavoro, collegare il flessibile dell'acqua del kit di aspirazione all'idropultrice.

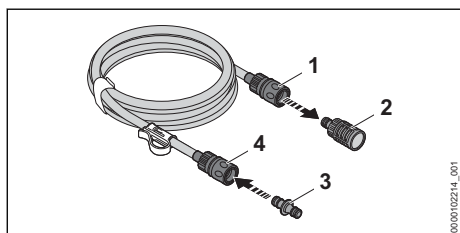

- ▶ Per estrarre la campana a ventosa, sbloccare il giunto: tirare o ruotare l'anello (1) e tenerlo fermo.
- ▶ Sfilare la campana a ventosa (2) dal giunto.
- ▶ Spingere l'adattatore (3) nel giunto (4). L'adattatore (3) scatta in posizione in modo udibile.

#### Collegare il tubo flessibile dell'acqua

Il flessibile dell'acqua deve soddisfare le seguenti condizioni:

- Il flessibile dell'acqua ha un diametro di 1/2".
- Il flessibile dell'acqua è lungo tra 10 m e 25 m.
- ▶ Collegare il flessibile dell'acqua a un rubinetto dell'acqua.

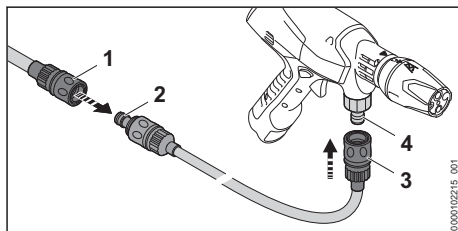

- ▶ Spingere il giunto (1) del flessibile dell'acqua sull'adattatore (2) del kit di aspirazione. Il giunto (1) scatta in posizione in modo udibile.
- ▶ Aprire completamente il rubinetto dell'acqua e sciacquare il flessibile dell'acqua con acqua. In questo modo sabbia e sporcizia vengono lavati via dal flessibile dell'acqua. Il flessibile dell'acqua viene sfiato.
- ▶ Chiudere il rubinetto dell'acqua.
- ▶ Calzare il giunto (3) sul manicotto (4). Il giunto (3) si incastra in modo udibile.
- ▶ Aprire completamente il rubinetto dell'acqua.
- ▶ Tenere l'idropultrice verso il basso.
- ▶ Accendere l'idropultrice e premere la leva di comando finché dall'ugello non fuoriesce un getto d'acqua uniforme.
- ▶ Rilasciare la leva di comando.
- ▶ Bloccare il cursore di arresto.

#### Distacco del flessibile dell'acqua

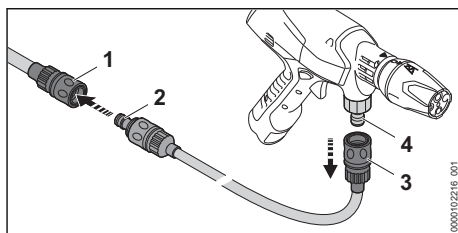

- ▶ Chiudere il rubinetto dell'acqua.
- ▶ Per sbloccare il giunto, tirare l'anello (1 e 3) o ruotarlo e tenerlo.
- ▶ Sfilare il giunto dal manicotto (4) e dall'adattatore (2).

## 8.2 Utilizzo dell'idropulitrice sulla tanica pieghevole

L'idropulitrice può essere utilizzata per lavori in mobilità con la tanica pieghevole.

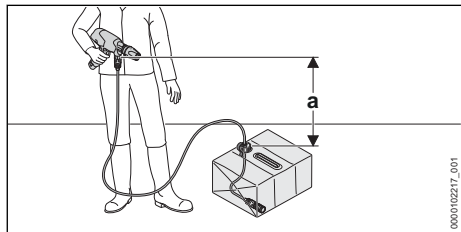

Affinché l'acqua possa essere aspirata, la differenza di altezza tra idropulitrice e fonte di approvvigionamento d'acqua non deve superare l'altezza di aspirazione massima (a), 20.

Usare il kit di aspirazione STIHL adatto. Il kit di aspirazione è corredato da un tubo flessibile dell'acqua con speciale raccordo e filtro dell'acqua integrato.

### Dispiegamento della tanica pieghevole

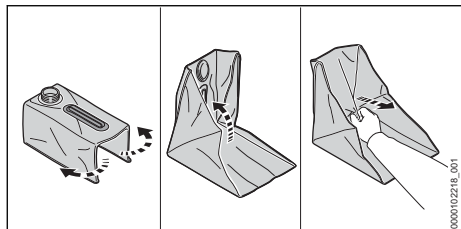

- ▶ Svitare e rimuovere il coperchio.
- ▶ Dispiegare la tanica pieghevole.
- ▶ Tirare verso l'alto in diagonale il doppio fondo e rimuoverlo.  
La tanica pieghevole si apre completamente.
- ▶ Ripiegare i bordi a mano.

### Riempimento della tanica pieghevole

Per eseguire lavori in mobilità è necessario riempire d'acqua la tanica pieghevole.

- ▶ Posare a terra la tanica pieghevole in modo che non possa ribaltarsi.
- ▶ Riempire la tanica pieghevole con 15 litri al massimo di acqua pulita.
- ▶ Avvitare il coperchio e serrare a mano.  
La tanica pieghevole è chiusa.

### Collegamento del kit di aspirazione

- ▶ Posare a terra la tanica pieghevole in modo che non possa ribaltarsi.
- ▶ Svitare e rimuovere il coperchio.

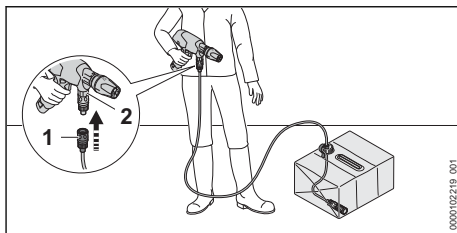

- ▶ Calzare il giunto (1) sul manicotto (2).  
Il giunto (1) si incastra in modo udibile.
- ▶ Agganciare la campana a ventosa (3) nella tanica pieghevole in modo tale che la campana (3) appoggi sul punto più profondo.
- ▶ Allineare la clip (4) sul flessibile dell'acqua e agganciarla nell'apertura della tanica pieghevole.
- ▶ Tenere l'idropulitrice verso il basso.
- ▶ Accendere l'idropulitrice e premere la leva di comando finché dall'ugello non fuoriesce un getto d'acqua uniforme.
- ▶ Rilasciare la leva di comando.
- ▶ Bloccare il cursore di arresto.

## 8.3 Utilizzo dell'idropulitrice con una fonte di approvvigionamento d'acqua alternativa

L'idropulitrice può aspirare da cisterne di raccolta dell'acqua piovana, cisterne, flussi d'acqua o acqua ferma.

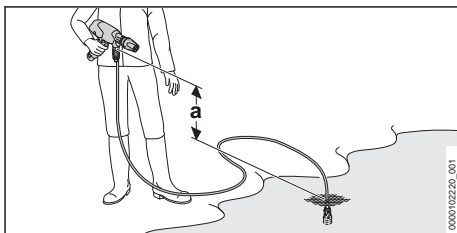

Affinché l'acqua possa essere aspirata, la differenza di altezza tra idropulitrice e fonte di approvvigionamento d'acqua non deve superare l'altezza di aspirazione massima (a), 20.

Usare il kit di aspirazione STIHL adatto. Il kit di aspirazione è corredato da un tubo flessibile dell'acqua con speciale raccordo e filtro dell'acqua integrato.



## Collegamento del kit di aspirazione

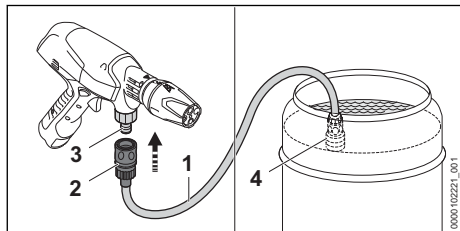

- ▶ Riempire il tubo flessibile dell'acqua (1) con acqua in modo tale che nel tubo flessibile dell'acqua non sia più presente aria.
- ▶ Calzare il giunto (2) sul manicotto (3). Il giunto (2) si incastra in modo udibile.
- ▶ Agganciare la campana (4) alla fonte di approvvigionamento d'acqua in modo tale che la campana (4) non tocchi il fondo.
- ▶ Tenere l'idropulitrice verso il basso.
- ▶ Accendere l'idropulitrice e premere la leva di comando finché dall'ugello non fuoriesce un getto d'acqua uniforme.
- ▶ Rilasciare la leva di comando.
- ▶ Bloccare il cursore di arresto.

## 9 Inserire e togliere la batteria

### 9.1 Inserire la batteria

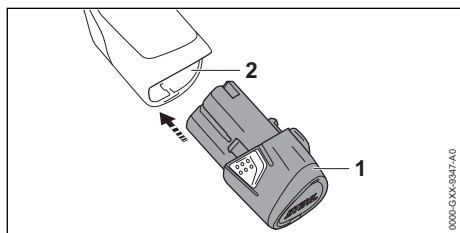

- ▶ Premere la batteria (1) fino al riscontro nel vano batteria (2). La batteria (1) scatta con un clic.

### 9.2 Estrarre la batteria

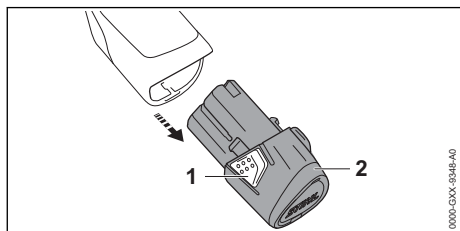

- ▶ Premere i due ganci di arresto (1).

La batteria (2) è sbloccata e può essere estratta.

## 10 Accensione e spegnimento dell'idropulitrice

### 10.1 Accensione dell'idropulitrice

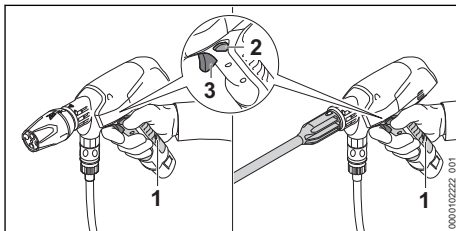

- ▶ Tenere l'idropulitrice con una mano nell'area di presa (1) dell'impugnatura di comando in modo tale che il pollice stringa l'impugnatura di comando.
- ▶ Premere il cursore di arresto (2) nella posizione centrale. La leva di comando è sbloccata.
- ▶ Premere e tenere premuta la leva di comando (3) con l'indice. La pompa ad alta pressione si accende automaticamente e fa fluire l'acqua dall'ugello.

### 10.2 Spegnimento dell'idropulitrice

- ▶ Rilasciare la leva di comando. La pompa ad alta pressione si spegne automaticamente e l'ugello non eroga più acqua. L'idropulitrice è ancora accesa.
- ▶ Premere verso l'esterno il cursore di arresto. La leva di comando è bloccata.
- ▶ Se la pompa ad alta pressione è ancora accesa e continua a fuoriuscire acqua dall'ugello, rimuovere la batteria e rivolgersi ad un rivenditore STIHL. L'idropulitrice è difettosa.

## 11 Controllo di idropulitrice e batteria

### 11.1 Controllo degli elementi di comando

#### Cursore di arresto e leva di comando

- ▶ Estrarre la batteria.
- ▶ Bloccare il cursore di arresto.
- ▶ Tentare di premere la leva di comando.

- ▶ Se non si riesce a premere la leva di comando, non usare l'idropulitrice e rivolgersi a un rivenditore STIHL.
- Il cursore di arresto è difettoso.
- ▶ Sbloccare il cursore di arresto.
- ▶ Premere a fondo e poi rilasciare la leva di comando.
- ▶ Se la leva di comando è difficile da muovere o non ritorna nella posizione di partenza, non usare l'idropulitrice e rivolgersi ad un rivenditore STIHL.
- La leva di comando è difettosa.

### Accensione dell'idropulitrice

- ▶ Inserire la batteria.
- ▶ Sbloccare il cursore di arresto.
- ▶ Premere la leva di comando e tenerla premuta.
- La pompa ad alta pressione si accende automaticamente e fa fluire l'acqua dall'ugello.
- ▶ Se il LED destro lampeggia con luce rossa: rimuovere la batteria e rivolgersi ad un rivenditore STIHL.
- Nell'idropulitrice è presente un guasto.
- ▶ Rilasciare la leva di comando.
- La pompa ad alta pressione si spegne automaticamente e l'ugello non eroga più acqua.
- L'idropulitrice è ancora accesa.
- ▶ Se la pompa ad alta pressione è ancora accesa e continua a fuoriuscire acqua dall'ugello, rimuovere la batteria e rivolgersi ad un rivenditore STIHL.
- L'idropulitrice è difettosa.

### 11.2 Controllo della batteria

- ▶ Inserire la batteria.
- ▶ Premere brevemente e rilasciare la leva di comando dell'idropulitrice.
- I LED si accendono.
- ▶ Se i LED non si accendono, non usare l'idropulitrice e la batteria e rivolgersi ad un rivenditore STIHL.
- Nell'idropulitrice o nella batteria è presente un guasto.

## 12 Lavorare con l'idropulitrice

### 12.1 Tenuta e guida dell'idropulitrice

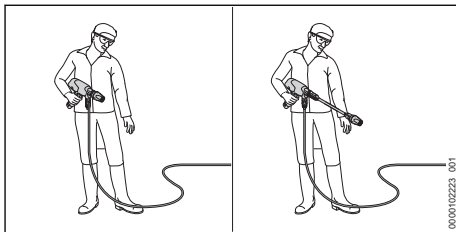

- ▶ Tenere l'idropulitrice con una mano nell'area di presa dell'impugnatura di comando e guidarla in modo tale che il pollice stringa l'impugnatura di comando.
- ▶ Indirizzare l'ugello sul pavimento.

### 12.2 Modalità ECO

Se è attivata, la modalità ECO pulisce l'idropulitrice a pressione di esercizio ridotta. La durata utile della batteria si allunga.

La pressione di esercizio può essere regolata in funzione dell'applicazione.

È possibile lavorare con una pressione di esercizio normale quando occorre rimuovere sporco ostinato.

Lavorare con una pressione di esercizio ridotta per rimuovere lo sporco dalle superfici delicate.

Attivazione della modalità ECO

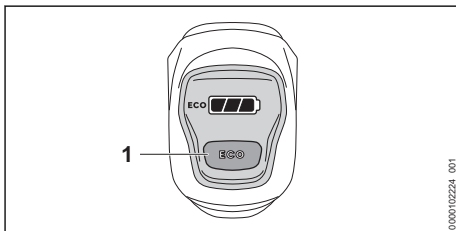

- ▶ Premere il pulsante ECO (1).
- L'indicatore sul display **ECO** si accende. La modalità ECO è inserita.

Disattivazione della modalità ECO

- ▶ Premere il pulsante ECO (1).
- L'indicatore sul display **ECO** si spegne. La modalità ECO è disinserita.

## 12.3 Pulizia

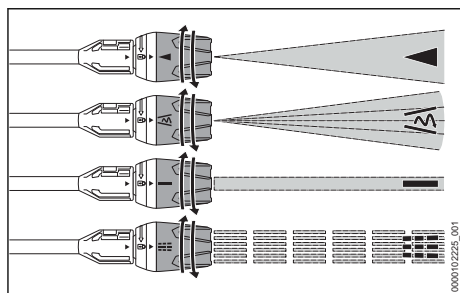

L'ugello multifunzione può essere regolato in base all'applicazione prevista:

- L'ugello a getto piatto ◀ è adatto per pulire superfici da leggermente a mediamente sporche.
- L'ugello rotante ⤵ è adatto per rimuovere ad ampio raggio lo sporco ostinato da superfici non sensibili.
- L'ugello tondo getto 0° — è adatto per rimuovere con precisione lo sporco ostinato da superfici non sensibili.
- L'ugello a getto ■■ è idoneo per rimuovere sporco non solido e per irrigare piante.
  - ▶ Prima della pulizia, orientare il getto d'acqua su un punto non visibile e verificare che la superficie non venga danneggiata.
  - ▶ Scegliere la distanza dell'ugello dalla superficie da pulire, in modo da non danneggiare la superficie.
  - ▶ Regolare l'ugello multifunzione in modo da non danneggiare la superficie da pulire.
  - ▶ Regolare l'ugello multifunzione solo se la leva di comando non è premuta.

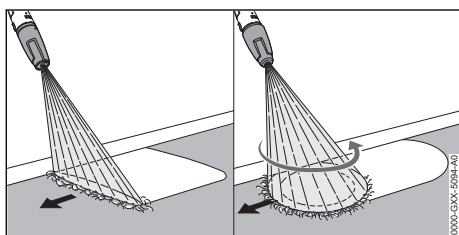

- ▶ Muovere l'idropulitrice in modo uniforme lungo la superficie da pulire.
- ▶ Procedere in avanti lentamente e in modo controllato.

Per un rendimento ottimale, rispettare gli intervalli di temperatura raccomandati, 20.6.

## 12.4 Lavorare con detersivi

I detersivi possono aumentare l'efficacia pulente dell'acqua. Per lavorare con detersivi è necessario utilizzare il set di spruzzatura STIHL.

Prima di pulire superfici molto sporche, bagnarle con acqua.

### Aspirazione del detersivo

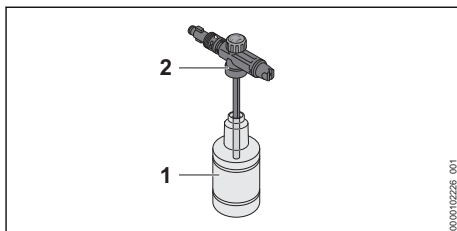

- ▶ Dosare e utilizzare il detersivo come descritto nelle relative istruzioni d'uso.
- ▶ Riempire il flacone (1) con una quantità massima di 350 ml di detersivo.
- ▶ Ruotare l'ugello di spruzzatura (2) sul flacone (1) e stringerlo a mano.

### Montaggio del set di spruzzatura

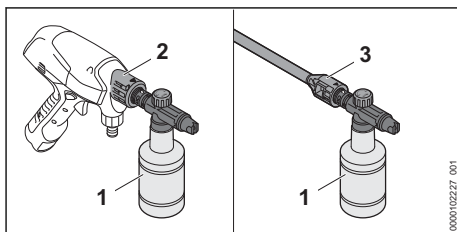

- ▶ Se è montato un ugello, smontarlo.
- ▶ Montare il set di spruzzatura (1) sull'idropultrice (2) o sulla lancia (3).

### Regolazione della concentrazione del detersivo

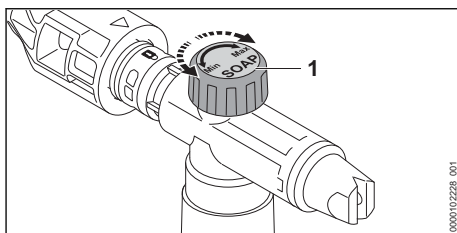

Aumentare la quantità di detersivo:

- ▶ Girare la manopola di regolazione (1) in direzione "Max".

Ridurre la quantità di detersivo:

- ▶ Girare la manopola di regolazione (1) in direzione "Min".

### Lavorare con il set di spruzzatura

- ▶ Premere la leva di comando e spruzzare il detergente sulla superficie da pulire.
- ▶ Applicare il detergente dal basso verso l'alto e non lasciarlo essiccare.
- ▶ Smontare il set di spruzzatura.
- ▶ Montare l'ugello/Montare l'ugello.
- ▶ Pulire la superficie.

## 13 Dopo il lavoro

### 13.1 Dopo il lavoro

- ▶ Spegnere l'idropulitrice ed estrarre la batteria.
- ▶ Se l'idropulitrice è collegata alla rete idrica, chiudere il rubinetto dell'acqua.
- ▶ Premere la leva di comando e tenerla premuta.  
La pressione dell'acqua viene ridotta.
- ▶ Bloccare il cursore di arresto.
- ▶ Scollegare l'idropulitrice dalla fonte di approvvigionamento acqua.
- ▶ Se si è lavorato con la tanica pieghevole, svuotare e pulire la tanica.
- ▶ Smontare il flessibile dell'acqua.
- ▶ Smontare e pulire l'ugello.
- ▶ Se si è lavorato con il set di spruzzatura, smontare, svuotare e pulire il set di spruzzatura.
- ▶ Se si è lavorato con una lancia, smontare e pulire la lancia.
- ▶ Scaricare l'acqua residua dall'idropulitrice.
- ▶ Se l'idropulitrice o gli accessori sono bagnati, lasciarli asciugare.
- ▶ Se la batteria è bagnata o umida, lasciarla asciugare,  20.6.
- ▶ Pulire l'idropulitrice.
- ▶ Pulire la batteria.

## 14 Trasporto

### 14.1 Trasporto dell'idropulitrice

- ▶ Spegnere l'idropulitrice ed estrarre la batteria.

#### Spostamento dell'idropulitrice

- ▶ Spostare l'idropulitrice con una mano sull'impugnatura di comando in modo tale che l'ugello sia rivolto verso il basso.

#### Trasporto dell'idropulitrice in un veicolo

- ▶ Trasportare l'idropulitrice e gli accessori nella borsa in dotazione.
- ▶ Fissare la borsa in modo tale da evitare che la borsa si ribalti o che possa muoversi.

### 14.2 Trasporto della batteria

- ▶ Spegnere l'idropulitrice ed estrarre la batteria.
- ▶ Accertarsi che la batteria sia in condizioni di sicurezza.
- ▶ Imballare la batteria nella tasca esterna della borsa in dotazione.
- ▶ Fissare l'imballaggio in modo da evitare che si muova.

La batteria è soggetta ai requisiti per il trasporto di sostanze pericolose. La batteria è classificata come UN 3480 (batterie agli ioni di litio) ed è stata testata secondo il Manuale ONU Prove e criteri, Parte III Sottosezione 38.3.

Le regole di trasporto sono riportate in [www.stihl.com/safety-data-sheets](http://www.stihl.com/safety-data-sheets).

### 14.3 Trasporto del caricabatterie

- ▶ Staccare la spina di rete dalla presa.
- ▶ Estrarre la batteria.
- ▶ Avvolgere il cavo di collegamento e fissarlo al caricabatterie.
- ▶ Se il caricabatterie viene trasportato in un veicolo,
  - ▶ riporlo nella tasca esterna della borsa in dotazione.
  - ▶ Fissare la borsa in modo tale da evitare che si ribalti o che possa muoversi.
  - ▶ Se la borsa non è in dotazione, fissare il caricabatterie in modo da evitare che si ribalti o che possa muoversi.

## 15 Conservazione

### 15.1 Conservazione dall'idropulitrice

- ▶ Spegnere l'idropulitrice ed estrarre la batteria.
- ▶ Conservare l'idropulitrice in modo tale da soddisfare le seguenti condizioni:
  - L'idropulitrice non può ribaltarsi né muoversi.
  - L'idropulitrice è fuori dalla portata dei bambini.
  - L'idropulitrice è pulita e asciutta.
  - L'idropulitrice è in un luogo chiuso.
  - L'idropulitrice è in un intervallo di temperatura superiore a 0 °C.

### 15.2 Conservazione della batteria

STIHL raccomanda di conservare la batteria con un livello di carica compreso tra il 40% e il 60%.

- ▶ Conservare la batteria in modo tale da soddisfare le seguenti condizioni:
  - La batteria è fuori dalla portata dei bambini.
  - La batteria è pulita e asciutta.
  - La batteria è in un luogo chiuso.
  - La batteria è scollegata dall'idropulitrice.
  - Se la batteria viene conservata nel carica-batterie, staccare la spina di rete e conservare la batteria con un livello di carica compreso tra il 40% e il 60%.
  - La batteria non è conservata al di fuori dell'intervallo di temperatura consigliato,  20.5.

### AVVISO

- Se non viene conservata come descritto in queste istruzioni d'uso, la batteria potrebbe subire una scarica profonda e danneggiarsi irreparabilmente.
  - ▶ Caricare una batteria scarica prima di riporla. STIHL raccomanda di conservare la batteria con un livello di carica compreso tra il 40% e il 60%.
  - ▶ Conservare la batteria separatamente dall'idropulitrice.

## 15.3 Conservazione del caricabatterie

- ▶ Staccare la spina di rete dalla presa.

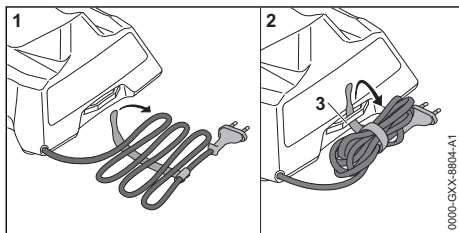

- ▶ Avvolgere il cavo di collegamento e fissarlo al caricabatterie.
- ▶ Conservare il caricabatterie in modo da soddisfare le seguenti condizioni:
  - Il caricabatteria è fuori dalla portata dei bambini.
  - Il caricabatteria è pulito e asciutto.
  - Il caricabatteria è in un luogo chiuso.
  - Il caricabatteria non è collegato al cavo o fissato al supporto (3) per il cavo di collegamento.
  - Il caricabatteria non è conservato al di fuori dell'intervallo di temperatura consigliato,  20.5.

## 16 Pulizia

### 16.1 Pulizia dell'idropulitrice

- ▶ Spegner l'idropulitrice ed estrarre la batteria.
- ▶ Pulire l'idropulitrice con un panno umido.
- ▶ Pulire il manicotto e i giunti dell'idropulitrice con un panno umido.
- ▶ Pulire le fessure di aerazione con un pennello.
- ▶ Rimuovere i corpi estranei dal vano batteria e pulire il vano batteria con un panno umido.
- ▶ Pulire i contatti elettrici nel vano batteria con un pennello o una spazzola morbida.

### 16.2 Pulizia degli accessori

#### Pulizia di ugello e lancia

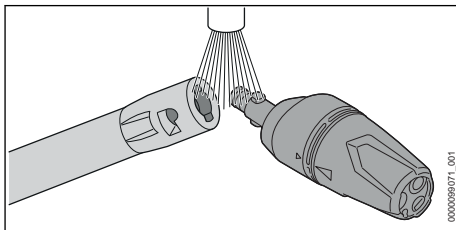

- ▶ Sciacquare ugello e lancia sotto l'acqua corrente e asciugare con un panno.

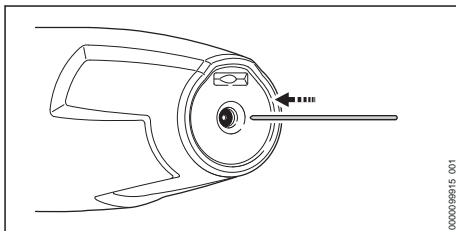

- ▶ Se l'ugello è intasato, pulirlo con uno spillo sottile.

#### Pulizia della tanica pieghevole

- ▶ Sciacquare la tanica pieghevole con acqua pulita.
- ▶ Pulire la tanica pieghevole con un panno umido.

#### Pulizia del set di spruzzatura

- ▶ Rimuovere e svuotare il flacone.
- ▶ Smaltire i residui di detergente come descritto nelle relative istruzioni d'uso.
- ▶ Sciacquare il flacone con acqua pulita.
- ▶ Pulire il set di spruzzatura con un panno umido.

## 16.3 Pulizia della retina di entrata acqua

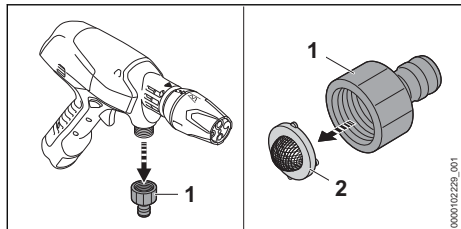

- ▶ Svitare il manicotto (1) dell'attacco dell'acqua.
- ▶ Rimuovere la retina di entrata acqua (2) dal manicotto.
- ▶ Sciacquare la retina (2) sotto acqua corrente.
- ▶ Inserire la retina di entrata acqua (2) nel manicotto.
- ▶ Applicare il manicotto (1) e serrare a mano.

## 16.4 Pulire il filtro dell'acqua nel kit di aspirazione

La campagna deve essere disassemblata per pulire il filtro dell'acqua.

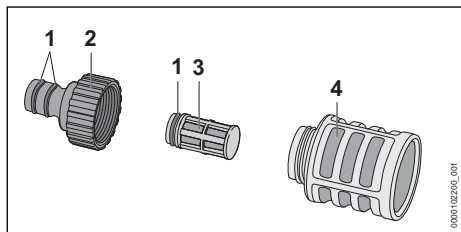

- ▶ Svitare il manicotto (2).
- ▶ Estrarre il filtro dell'acqua (3) dalla campana (4).
- ▶ Sciacquare il manicotto (2), il filtro dell'acqua (3) e la campana (4) sotto l'acqua corrente.

## 19 Eliminazione dei guasti

### 19.1 Eliminazione dei guasti dell'idropulitrice

Guasto	LED sull'idropulitrice	Causa	Rimedio
All'accensione l'idropulitrice non si avvia.	1 LED lampeggia con luce verde.	Il livello di carica della batteria è troppo basso.	▶ Caricare la batteria.
	1 LED acceso con luce rossa.	La batteria è troppo calda o troppo fredda.	▶ Estrarre la batteria. ▶ Lasciare raffreddare o riscaldare la batteria.
	-	L'idropulitrice è troppo calda.	▶ Estrarre la batteria. ▶ Far raffreddare l'idropulitrice. ▶ Pulire l'ugello.

- ▶ Ingrassare le guarnizioni (1) con grasso idraulico.
- ▶ Riasssemblare la campana.

## 16.5 Pulizia della batteria

- ▶ Pulire la batteria con un panno umido.

## 16.6 Pulizia del caricabatteria

- ▶ Scollegare la spina di rete dalla presa.
- ▶ Pulire il caricabatterie con un panno umido.
- ▶ Pulire i contatti elettrici del caricabatterie con un pennello o una spazzola morbida.

## 17 Manutenzione

### 17.1 Intervalli di manutenzione

Gli intervalli di manutenzione dipendono dalle condizioni ambientali e di lavoro. STIHL consiglia i seguenti intervalli di manutenzione:

Ogni mese



- ▶ Pulire la retina di entrata acqua.

## 18 Riparazione

### 18.1 Riparazione di idropulitrice, batteria e caricabatterie

L'utente non può effettuare autonomamente la riparazione dell'idropulitrice e degli accessori.

- ▶ Se l'idropulitrice o gli accessori è/sono danneggiata/i, non usare l'idropulitrice o gli accessori e rivolgersi ad un rivenditore STIHL.
- ▶ Se la batteria è difettosa o danneggiata, sostituirla.
- ▶ Se il caricabatterie è difettoso o danneggiato: sostituire il caricabatterie.
- ▶ Se il cavo di collegamento è difettoso o danneggiato, non usare il caricabatterie e fare sostituire il cavo da un rivenditore STIHL.

Guasto	LED sull'idropulitrice	Causa	Rimedio
	1 LED lampeggia con luce rossa.	È presente un guasto nella batteria.	<ul style="list-style-type: none"> <li>▶ Estrarre e reinserire la batteria.</li> <li>▶ Accendere l'idropultrice.</li> <li>▶ Se 1 LED continua a lampeggiare con luce rossa: non usare la batteria e rivolgersi a un rivenditore STIHL.</li> </ul>
	-	Il collegamento elettrico tra idropultrice e batteria è interrotto.	<ul style="list-style-type: none"> <li>▶ Estrarre la batteria.</li> <li>▶ Pulire i contatti elettrici nel vano batteria.</li> <li>▶ Inserire la batteria.</li> </ul>
	-	La batteria è umida.	▶ Lasciare asciugare la batteria,  20.6.
	-	Nell'idropultrice è presente un guasto.	<ul style="list-style-type: none"> <li>▶ Estrarre la batteria.</li> <li>▶ Pulire i contatti elettrici nel vano batteria.</li> <li>▶ Inserire la batteria.</li> <li>▶ Accendere l'idropultrice.</li> <li>▶ Se 1 LED continua a lampeggiare con luce rossa: non usare l'idropultrice e rivolgersi a un rivenditore STIHL.</li> </ul>
L'idropultrice si spegne durante il funzionamento.	1 LED acceso con luce rossa.	L'idropultrice è troppo calda.	<ul style="list-style-type: none"> <li>▶ Estrarre la batteria.</li> <li>▶ Far raffreddare l'idropultrice.</li> <li>▶ Pulire l'ugello.</li> </ul>
	-	La batteria è troppo calda o troppo fredda.	<ul style="list-style-type: none"> <li>▶ Estrarre la batteria.</li> <li>▶ Lasciare raffreddare o riscaldare la batteria.</li> </ul>
	-	È presente un guasto elettrico.	<ul style="list-style-type: none"> <li>▶ Estrarre e reinserire la batteria.</li> <li>▶ Accendere l'idropultrice.</li> </ul>
L'idropultrice rimane in esercizio per troppo poco tempo.	-	La batteria non è completamente carica.	▶ Caricare completamente la batteria.
	-	La durata della batteria è stata superata.	▶ Sostituire la batteria.
La pressione di esercizio oscilla o si riduce.	-	Manca acqua.	<ul style="list-style-type: none"> <li>▶ Aprire completamente il rubinetto dell'acqua.</li> <li>▶ Accertarsi che ci sia una quantità d'acqua sufficiente.</li> </ul>
	-	L'ugello è intasato.	▶ Pulire l'ugello.
	-	La retina o il filtro dell'acqua sono intasati.	▶ Pulire la retina e il filtro dell'acqua.
	-	L'idropultrice è anemica o difettosa.	▶ Fare controllare l'idropultrice da un rivenditore STIHL.
La forma del getto d'acqua è cambiata.	-	L'ugello è intasato.	▶ Pulire l'ugello.
	-	L'ugello è usurato.	▶ Sostituire l'ugello.
Il detergente non viene aspirato.	-	Il flacone è vuoto.	▶ Riempire il flacone con detergente.
Gli attacchi dell'idropultrice o della lancia sono difficili da collegare.	-	Le guarnizioni dei collegamenti non sono ingrassate.	▶ Ingrassare le guarnizioni.  19.3



## 19.2 Eliminazione dei guasti del caricabatterie

Anomalia	LED sul carica-batteria	Causa	Rimedio
La batteria non si carica.	Il LED si accende con luce rossa fissa.	La batteria è troppo calda o troppo fredda.	► Lasciare inserita la batteria nel carica-batterie. La procedura di carica si avvia automaticamente non appena si raggiunge l'intervallo di temperatura ammesso.
	Il LED lampeggia con luce rossa.	Il collegamento elettrico tra caricabatterie e batteria è interrotto.	► Estrarre la batteria. ► Pulire i contatti elettrici sul caricabatteria. ► Inserire la batteria.
		Guasto al caricabatterie.	► Non usare il caricabatteria e rivolgersi ad un rivenditore STIHL.
		Guasto alla batteria.	► Non usare la batteria e rivolgersi ad un rivenditore STIHL.
Il caricabatterie non esegue autotest.	Il LED non si accende per ca. 1 secondo con luce verde e per ca. 1 secondo con luce rossa.	Il collegamento elettrico al caricabatterie è stato brevemente interrotto.	► Staccare la spina di rete dalla presa. ► Attendere 1 minuto. ► Inserire la spina nella presa.

## 19.3 Ingrassare le guarnizioni

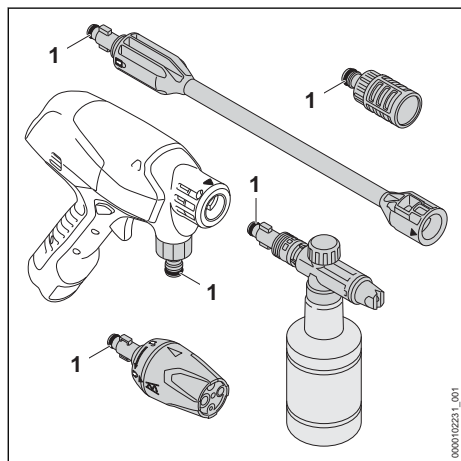

- Ingrassare le guarnizioni (1) con grasso idraulico.

## 20 Dati tecnici

### 20.1 Idropulitrice STIHL RCA 20.0

- Batteria ammessa: STIHL AS
- Classe di protezione elettrica: III
- Pressione massima ammessa (p max.): 2,4 MPa (24 bar)
- Pressione di alimentazione acqua massima (p in max.): 1 MPa (10 bar)

- Portata max acqua (Q max.): 3,9 l/min (230 l/h)
- Portata acqua min (Q min.): 2,4 l/min (140 l/h)
- Altezza di aspirazione max: 1,5 m
- Temperatura dell'acqua massima in mandata (t in max): 40 °C
- Temperatura max. acqua di alimentazione in aspirazione: 20 °C
- Dimensioni
  - Lunghezza: 329 mm
  - Larghezza: 82 mm
  - Altezza: 233 mm
- Peso (m) senza batteria, con accessori montati: 1,3 kg

I dati dipendenti dalla pressione sono stati misurati a una pressione di ingresso di 0,3 MPa (3 bar).

Il tempo di funzionamento è riportato all'indirizzo [www.stihl.com/battery-life](http://www.stihl.com/battery-life).

### 20.2 Batteria STIHL AS

- Tecnologia della batteria: Ioni di litio
- Tensione: 10,8 V
- Capacità in Ah: v. targhetta dati tecnici
- Capacità di energia in Wh: v. targhetta dati tecnici
- Peso in kg: v. targhetta dati tecnici

### 20.3 Caricabatteria STIHL AL 1

- Tensione nominale: v. targhetta dati tecnici
- Frequenza: v. targhetta dati tecnici
- Potenza nominale: v. targhetta dati tecnici

- Corrente di carica: v. targhetta dati tecnici
- Massimo contenuto energetico della batteria STIHL AS ammessa: 12,5 Ah

I tempi di carica sono indicati in [www.stihl.com/charging-times](http://www.stihl.com/charging-times).

## 20.4 Cavi di prolunga

Se si usa un cavo di prolunga, i fili dello stesso devono avere almeno le seguenti sezioni, in funzione della lunghezza del cavo:

**Se la tensione nominale sulla targhetta dati tecnici è compresa tra 220 V e 240 V:**

- Lunghezza del cavo fino a 20 m: AWG 15 / 1,5 mm<sup>2</sup>
- Lunghezza del cavo da 20 m fino a 50 m: AWG 13 / 2,5 mm<sup>2</sup>

**Se la tensione nominale sulla targhetta dati tecnici è compresa tra 100 V e 127 V:**

- Lunghezza del cavo fino a 10 m: AWG 14 / 2,0 mm<sup>2</sup>
- Lunghezza del cavo da 10 m fino a 30 m: AWG 12 / 3,5 mm<sup>2</sup>

## 20.5 Limiti di temperatura



### AVVERTENZA

- La batteria non è protetta da tutte le condizioni ambientali. Se la batteria viene esposta a determinate condizioni ambientali, può incendiarsi o esplodere. Le persone potrebbero rimanere gravemente ferite e potrebbero verificarsi danni materiali.
  - ▶ Non caricare né utilizzare la batteria o il caricabatterie a temperature inferiori a -20 °C o superiori a +50 °C.
  - ▶ Non conservare la batteria o il caricabatterie a temperature inferiori a -20 °C o superiori a +70 °C.
  - ▶ Non utilizzare l'idropulitrice a temperature inferiori a 0 °C o superiori a +50 °C.
  - ▶ Non conservare l'idropulitrice a temperature inferiori a 0 °C o superiori a 70 °C.

## 20.6 Intervalli di temperatura consigliati

Per una prestazione ottimale dell'idropulitrice, della batteria e del caricabatterie, rispettare i seguenti intervalli di temperatura:

- Idropulitrice:
  - Impiego: da 0 °C a 40 °C
  - Conservazione: da 0 °C a 50 °C
- Batteria e caricabatterie:
  - Carica: da 5 °C a 40 °C

- Impiego: da -10 °C a +40 °C
- Conservazione: da -20 °C a +50 °C

Se la batteria viene caricata, usata o conservata al di fuori degli intervalli di temperatura consigliati, le prestazioni possono essere ridotte.

Se la batteria è bagnata o umida, farla asciugare per almeno 48 ore a una temperatura superiore a 15 °C e inferiore a 50 °C, e a un'umidità inferiore al 70%. Un'umidità più alta può allungare il tempo di asciugatura.

## 20.7 Valori acustici e vibratori

Il valore K per il livello di pressione acustica è di 2 dB(A). Il valore K per il livello di potenza acustica è di 2 dB(A). Il valore K per i valori vibratori è di 2 m/s<sup>2</sup>.

STIHL raccomanda di indossare delle cuffie.

- Livello di potenza acustica L<sub>WA</sub> misurato secondo EN 60335-2-79: 84 dB(A)
- Valore vibratorio a<sub>hv</sub> misurato secondo EN 60335-2-79, ugello a getto piatto: ≤2,5 m/s<sup>2</sup>.

I valori acustici e vibratori indicati sono stati misurati seguendo un procedimento di prova normalizzato e possono essere impiegati per il confronto di apparecchiature elettriche. I valori acustici e vibratori reali possono discostarsi da quelli indicati, a seconda del tipo d'impiego e degli accessori utilizzati. I valori acustici e vibratori indicati possono essere usati per una prima valutazione del carico acustico e vibratorio. Il carico acustico e vibratorio effettivo deve essere valutato. Contestualmente si possono considerare anche i tempi nei quali l'apparecchiatura è spenta e quelli in cui, pur essendo accesa, non funziona sotto carico.

Per informazioni sull'osservanza della Direttiva 2002/44/CE Vibrazioni, in merito alle responsabilità per il datore di lavoro, consultare [www.stihl.com/vib](http://www.stihl.com/vib).

## 20.8 REACH

REACH indica una direttiva CE per la registrazione, la classificazione e l'omologazione dei prodotti chimici.

Per informazioni sull'adempimento della direttiva REACH ved. [www.stihl.com/reach](http://www.stihl.com/reach).

## 21 Ricambi e accessori

### 21.1 Ricambi e accessori

**STIHL**  Questi simboli contrassegnano i ricambi originali STIHL e gli accessori originali STIHL.

STIHL raccomanda l'uso di ricambi originali STIHL e accessori originali STIHL.

I ricambi e gli accessori di altri fabbricanti non possono essere controllati da STIHL in merito ad affidabilità, sicurezza e idoneità nonostante le attuali osservazioni del mercato, pertanto STIHL non può garantire nulla in merito all'uso di tali prodotti.

I ricambi originali STIHL e gli accessori originali STIHL sono disponibili presso i rivenditori STIHL.

## 22 Smaltimento

### 22.1 Smaltimento di idropulitrice, batteria e caricabatterie

Le informazioni sullo smaltimento sono disponibili presso l'amministrazione locale o un rivenditore STIHL.

Uno smaltimento scorretto può nuocere alla salute e all'ambiente.

- ▶ Smaltire i prodotti STIHL, incluso l'imballaggio, nel rispetto delle norme locali in materia presso un centro di raccolta idoneo per il riciclaggio.
- ▶ Non smaltire con i rifiuti domestici.

## 23 Dichiarazione di conformità UE

### 23.1 Idropultrice STIHL RCA 20.0

ANDREAS STIHL AG & Co. KG  
Badstraße 115  
D-71336 Waiblingen

Germania

dichiara sotto la propria esclusiva responsabilità che

- Tipo di costruzione: idropultrice
- Marchio di fabbrica: STIHL
- Modello: RCA 20.0
- Numero identificazione serie: RA02

è conforme alle disposizioni pertinenti di cui alle direttive 2011/65/UE, 2006/42/CE e 2014/30/UE ed è stata sviluppata e fabbricata conformemente alle versioni delle seguenti norme valevoli alla rispettiva data di produzione: EN 55014-1,

EN 55014-2, EN 60335-1, EN 60335-2-54, EN 62233.

Il calcolo del livello di potenza acustica misurato e garantito è stato effettuato secondo la procedura prevista dalla direttiva 2000/14/CE, Allegato V, applicando la norma ISO 3744.

- livello di potenza acustica misurato: 84 dB(A)
- livello di potenza acustica garantito: 86 dB(A)

La documentazione tecnica è conservata presso il reparto di omologazione dei prodotti ANDREAS STIHL AG & Co. KG.

L'anno di costruzione, il paese di produzione e il numero di matricola sono indicati sull'idropultrice.

Waiblingen, 01/08/2022

ANDREAS STIHL AG & Co. KG

p.p. 

Robert Olma, Vice President, Regulatory Affairs & Global Governmental Relations

## 24 Dichiarazione di conformità UKCA

### 24.1 Idropultrice STIHL RCA 20.0

**UK  
CA**

ANDREAS STIHL AG & Co. KG  
Badstraße 115  
D-71336 Waiblingen

Germania

dichiara sotto la propria esclusiva responsabilità che

- Tipo di costruzione: idropultrice
- Marchio di fabbrica: STIHL
- Modello: RCA 20.0
- Numero identificazione serie: RA02

è conforme alle disposizioni pertinenti di cui ai regolamenti del Regno Unito The Restriction of the Use of Certain Hazardous Substances in Electrical and Electronic Equipment Regulations 2012, Supply of Machinery (Safety) Regulations 2008 e Electromagnetic Compatibility Regulations 2016 ed è stata sviluppata e fabbricata conformemente alle versioni delle seguenti norme valevoli alla rispettiva data di produzione:

EN 55014-1, EN 55014-2, EN 60335-1,  
EN 60335-2-54, EN 62233.

Il calcolo del livello di potenza acustica misurato e garantito è stato effettuato secondo la procedura prevista dal regolamento del Regno Unito Noise Emission in the Environment by Equipment for use Outdoors Regulations 2001, Schedule 8, applicando la norma ISO 3744.

- livello di potenza acustica misurato: 84 dB(A)
- livello di potenza acustica garantito: 86 dB(A)

La documentazione tecnica è conservata presso  
ANDREAS STIHL AG & Co. KG.

L'anno di costruzione, il paese di produzione e il numero di matricola sono indicati sull'idropulitrice.

Waiblingen, 01/08/2022

ANDREAS STIHL AG & Co. KG

p.p. 

Robert Olma, Vice President, Regulatory Affairs  
& Global Governmental Relations

## 25 Indirizzi

### Amministrazione generale STIHL

ANDREAS STIHL AG & Co. KG  
Postfach 1771  
D-71307 Waiblingen

### Distributori STIHL

#### GERMANIA

STIHL Vertriebszentrale AG & Co. KG  
Robert-Bosch-Straße 13  
64807 Dieburg  
Telefon: +49 6071 3055358

#### AUSTRIA

STIHL Ges.m.b.H.  
Fachmarktstraße 7  
2334 Vösendorf  
Telefon: +43 1 86596370

#### SVIZZERA

STIHL Vertriebs AG  
Isenrietstraße 4  
8617 Mönchaltorf  
Telefon: +41 44 9493030

## Inhoudsopgave

1	Voorwoord.....	107
2	Informatie met betrekking tot deze handleiding.....	108
3	Overzicht.....	108
4	Veiligheidsinstructies.....	110
5	Drukreiniger klaarmaken voor gebruik....	118
6	Accu laden en leeds.....	119
7	Drukreiniger in elkaar zetten.....	120
8	Op een waterbron aansluiten.....	121
9	Accu aanbrengen en wegnemen.....	123
10	Drukreiniger inschakelen en uitschakelen.....	123
11	Drukreiniger en accu controleren.....	123
12	Werken met de drukreiniger.....	124
13	Na de werkzaamheden.....	125
14	Vervoeren.....	126
15	Opslaan.....	126
16	Reinigen.....	127
17	Onderhoud.....	128
18	Repareren.....	128
19	Storingen opheffen.....	128
20	Technische gegevens.....	130
21	Onderdelen en toebehoren.....	131
22	Milieuverantwoord afvoeren.....	132
23	EU-conformiteitsverklaring.....	132
24	UKCA-conformiteitsverklaring.....	132
25	Adressen.....	133

## 1 Voorwoord

Geachte cliënt(e),

Wij zijn blij dat u hebt gekozen voor STIHL. Wij ontwikkelen en produceren onze producten in topkwaliteit in overeenstemming met de behoeften van onze klanten. Zo ontstaan producten met een hoge betrouwbaarheid, ook bij extreme belasting.

STIHL staat ook voor service met topkwaliteit. Onze dealers staan garant voor deskundig advies en instructie alsmede een uitgebreide technische begeleiding.

STIHL kiest uitdrukkelijk voor een duurzame en verantwoordelijke omgang met de natuur. Deze gebruiksaanwijzing is voor u bedoeld als ondersteuning om uw STIHL-product gedurende een lange levensduur veilig en milieuvriendelijk te gebruiken.

Wij danken u voor uw vertrouwen in ons en wensen u veel plezier met uw STIHL product.



**BELANGRIJK! VOOR GEBRUIK GOED DOOR-LEZEN EN BEWAREN.**

## 2 Informatie met betrekking tot deze handleiding

### 2.1 Geldende documenten

De lokale veiligheidsvoorschriften zijn van kracht.

- ▶ Lees naast deze handleiding de volgende documenten, zorg dat u alles begrijpt en bewaar ze:
  - Veiligheidsinformatie voor STIHL accu's en producten met een ingebouwde accu: [www.stihl.com/safety-data-sheets](http://www.stihl.com/safety-data-sheets)
  - Handleiding en verpakking van het gebruikte toebehoren
  - Handleiding en verpakking van het gebruikte reinigingsmiddel

### 2.2 Aanduiding van de waarschuwingen in de tekst

#### ! GEVAAR

- De aanwijzing duidt op gevaren die leiden tot ernstig letsel of zelfs tot de dood.
  - ▶ De genoemde maatregelen kunnen ernstig letsel of de dood voorkomen.

#### ! WAARSCHUWING

- De aanwijzing duidt op gevaren die **kunnen** leiden tot ernstig letsel of zelfs tot de dood.
  - ▶ De genoemde maatregelen kunnen ernstig letsel of de dood voorkomen.

#### LET OP

- De aanwijzing duidt op gevaren die kunnen leiden tot materiële schade.
  - ▶ De genoemde maatregelen kunnen materiële schade voorkomen.

### 2.3 Symbolen in de tekst



Dit symbool verwijst naar een hoofdstuk in deze handleiding.

## 3 Overzicht

### 3.1 Drukreiniger

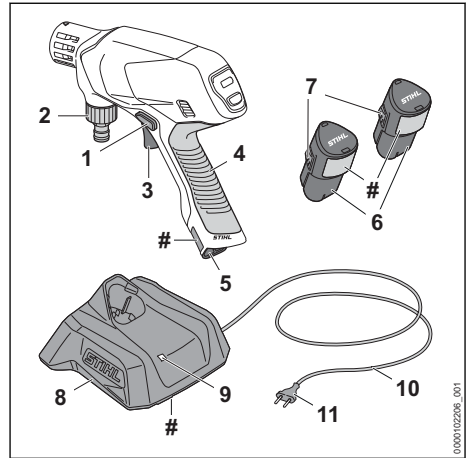

#### 1 Blokkeerschuij

De blokkeerschuij deblokkeert de schakelhendel.

#### 2 Nippel

De nippel dient voor het aansluiten van de waterslang.

#### 3 Schakelhendel

De schakelhendel schakelt de drukreiniger in en uit.

#### 4 Bedieningshandgreep

De bedieningshandgreep dient voor het bedienen, vasthouden en hanteren van de drukreiniger.

#### 5 Accuschacht

De accu wordt ondergebracht in de accuschacht.

#### 6 Accu

De accu voorziet de drukreiniger van stroom.

#### 7 Arrêteerhaak

De arrêteerhaak borgt de accu in de accuschacht.

#### 8 Acculader

De acculader laadt de accu.

#### 9 Led

De led geeft de status van de acculader weer.

#### 10 Aansluitkabel

De aansluitkabel verbindt de acculader met de netstekker.

**11 Netstekker**

De netstekker verbindt de aansluitkabel met een contactdoos

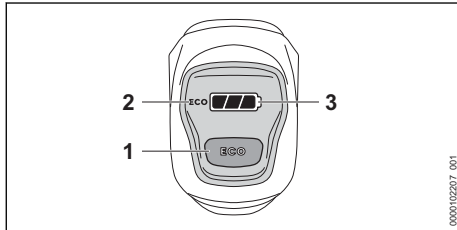
**# Typeplaatje met machinenummer****3.2 Bedieningspaneel****1 Druktoets ECO**

De druktoets start en stopt de Eco-modus.

**2 Display ECO**

Het display geeft het Eco-gebruik aan.

**3 Display **

Het display geeft de laadtoestand van de accu en steringen weer.

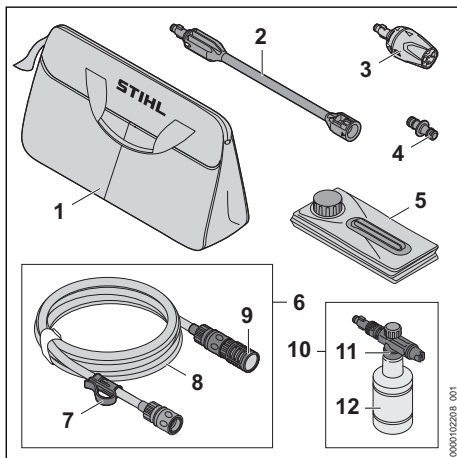
**3.3 Toebehoren****1 Tas**

De tas dient voor het vervoeren en opbergen van de drukreiniger, het toebehoren, de accu en de acculader.

**2 Spuitlans**

De spuitlans verbindt de drukreiniger met de blaasmond.

**3 Multifunctioneel mondstuk**

Het multifunctionele mondstuk bestaat uit een vlakstraalmondstuk, een rotormondstuk, een puntstraalblaasmond en een gietmondstuk.

**4 Adapter**

De adapter verbindt de waterslang van de aanzuigset met de waterslang van het waterleidingnet.

**5 Opvouwbare jerrycan**

De opvouwbare jerrycan dient als waterreservoir tijdens het aanzuigen.

**6 Aanzuigset**

De aanzuigset dient voor het aanzuigen van water uit de opvouwbare jerrycan, regentonnen, regenputten/reservoirs en uit stromend of stilstaand open water.

**7 Klem**

De klem zorgt ervoor dat de waterslang en de zuigklok in de opvouwbare jerrycan er niet uitglijden.

**8 Waterslang**

De waterslang verbindt de drukreiniger met de waterbron.

**9 Zuigklok**

De zuigklok filtert het aangezogen water.

**10 Mondstukset**

De mondstukset dient voor het reinigen met reinigingsmiddelen.

**11 Mondstuk**

Het mondstuk mengt reinigingsmiddel bij het water.

**12 Flacon**

De flacon bevat het reinigingsmiddel.

**3.4 Pictogrammen**

De pictogrammen kunnen op de drukreiniger, het toebehoren, de accu en de acculader staan en hebben de volgende betekenis:

 In deze stand is het vlakstraalmondstuk op het multifunctionele mondstuk ingesteld.

 In deze stand is het rotormondstuk op het multifunctionele mondstuk ingesteld.

 In deze stand is de puntstraalblaasmond op het multifunctionele mondstuk ingesteld.

 In deze stand is het gietmondstuk op het multifunctionele mondstuk ingesteld.

 In deze stand is het toebehoren ontgrendeld.

 In deze stand is het toebehoren vastgeklit.



Dit product wordt met een STIHL-accu gebruikt. De goedgekeurde accu's staan in deze handleiding vermeld.



Deze accu wordt geladen met een STIHL-acculader. De goedgekeurde acculaders staan in deze veiligheidsinstructies vermeld.



De led brandt of knippert groen. De accu wordt geladen.



De led knippert rood. Tussen de accu en de acculader is geen elektrisch contact of er is sprake van een storing in de accu of acculader.



Gegarandeerd geluidsvermogeniveau volgens de richtlijn 2000/14/EG in dB(A), om de geluidsemissies van producten vergelijkbaar te maken.



De aanduiding naast het pictogram geeft de energie-inhoud van de accu aan volgens de specificatie van de fabrikant van de accucellen. De tijdens het gebruik beschikbare energie-inhoud is lager.



Het elektrische apparaat in een gesloten en droge ruimte gebruiken.



Het product niet afvoeren met het huisvuil.



De handleiding lezen, begrijpen en bewaren.



Deze symbolen kenmerken de originele STIHL onderdelen en het originele STIHL toebehoren.

## 4 Veiligheidsinstructies

### 4.1 Waarschuwingssymbolen

#### 4.1.1 Drukreiniger

De waarschuwingssymbolen op de drukreiniger hebben de volgende betekenis:



De veiligheidsinstructies en bijbehorende maatregelen in acht nemen.



De handleiding lezen, begrijpen en bewaren.



Een veiligheidsbril dragen.



De drukreiniger niet direct op het drinkwaterleidingnet aansluiten.



De accu tijdens werkonderbrekingen, vervoer, opslag, onderhouds- of reparatiewerkzaamheden uit het apparaat nemen.

#### 4.1.2 Accu

De waarschuwingssymbolen op de accu hebben de volgende betekenis:



De veiligheidsinstructies en bijbehorende maatregelen in acht nemen.



De handleiding lezen, begrijpen en bewaren.



De accu tegen hitte en vuur beschermen.



De accu niet onderdompelen in vloeistoffen.

#### 4.1.3 Acculader

De waarschuwingssymbolen op de acculader hebben de volgende betekenis:



De veiligheidsinstructies en bijbehorende maatregelen in acht nemen.



De gebruiksaanwijzing lezen, begrijpen en bewaren.



Acculader tegen regen en vocht beschermen.

### 4.2 Gebruik conform de voorschriften

De drukreiniger STIHL RCA 20.0 dient voor het reinigen rondom huis van bijvoorbeeld tuinmeubelen, fietsen, speelgoed, barbecues, vuilcontainers en voertuigen of voor de mobiele reiniging.

De drukreiniger is niet geschikt voor commercieel gebruik.

De drukreiniger mag niet worden gebruikt bij regen.

De accu STIHL AS voorziet de drukreiniger van energie.

De acculader STIHL AL 1 laadt de accu STIHL AS op.



## ▲ WAARSCHUWING

- Als de drukreiniger niet volgens de voorschriften wordt gebruikt, kunnen situaties ontstaan waarbij het gevaar voor ernstig of dodelijk letsel aanwezig is. Bovendien kan er materiële schade ontstaan.
  - ▶ De drukreiniger zo gebruiken als in deze handleiding staat beschreven.

De drukreiniger STIHL RRCA 20.0 is niet bedoeld voor de volgende toepassingen:

- Reinigen van asbestcement en gelijksoortige oppervlakken
- Reinigen van oppervlakken die met loodhoudende verf zijn geverfd of gelakt
- Reinigen van oppervlakken die in contact komen met levensmiddelen

## ▲ WAARSCHUWING

- Accu's en acculaders die niet door STIHL voor de drukreiniger zijn vrijgegeven, kunnen leiden tot brand en explosies. Personen kunnen ernstig of dodelijk letsel oplopen en er kan materiële schade ontstaan.
  - ▶ De drukreiniger gebruiken met een accu STIHL AS.
  - ▶ De accu STIHL AS met een acculader STIHL AL 1 opladen.
- Als de drukreiniger, de accu of de acculader niet volgens voorschrift worden gebruikt, kan dit leiden tot ernstig of dodelijk letsel en kan er materiële schade ontstaan.
  - ▶ De drukreiniger, accu en acculader zo gebruiken als staat beschreven in deze handleiding.

### 4.3 Vereisten aan de gebruiker

## ▲ WAARSCHUWING

- Gebruikers die niet zijn geïnstrueerd kunnen de gevaren van de drukreiniger, de accu en de acculader niet herkennen of niet inschatten. De gebruiker of andere personen kunnen ernstig of dodelijk letsel oplopen.



- ▶ De handleiding lezen, begrijpen en bewaren.

- ▶ Als de drukreiniger, de accu of de acculader aan een andere persoon wordt doorgegeven: de handleiding meegeven.
- ▶ Ervoor zorgen dat de gebruiker aan de volgende vereisten voldoet:
  - De gebruiker is uitgerust.
  - Deze machine en accu mogen niet door personen (inclusief kinderen) met ver-

minderde fysieke, sensorische of mentale vaardigheden of een gebrek aan ervaring en kennis worden gebruikt.

- De gebruiker kan de gevaren van de drukreiniger en de accu herkennen en inschatten.
- De gebruiker is meerderjarig of de gebruiker wordt conform nationale regelgeving onder toezicht voor een beroep opgeleid.
- De gebruiker is geïnstrueerd door een STIHL dealer of een hiertoe vakkundig persoon, voordat deze de drukreiniger voor de eerste keer in gebruik neemt.
- De gebruiker is niet onder invloed van alcohol, medicijnen of drugs.
- ▶ Als er onduidelijkheid bestaat: contact opnemen met een STIHL dealer.

### 4.4 Kleding en uitrusting

## ▲ WAARSCHUWING

- Tijdens de werkzaamheden kunnen voorwerpen met een hoge snelheid naar boven worden geslingerd. De gebruiker kan letsel oplopen.



- ▶ Een nauwsluitende veiligheidsbril dragen. Geschikte veiligheidsbrillen zijn aan de hand van de norm EN 166 of de nationale voorschriften getest en met de betreffende codering te koop.

- ▶ Een strak bovendeel met lange mouwen en een lange broek dragen.
- Tijdens de werkzaamheden kunnen zich aerosolen (fijne waterdruppels) vormen. Ingeademde aerosolen kunnen schadelijk zijn voor de gezondheid en allergische reacties veroorzaken.
  - ▶ Een risicobeoordeling uitvoeren, afhankelijk van het te reinigen oppervlak en de omgeving hiervan.
  - ▶ Als uit de risicobeoordeling blijkt dat er zich aerosolen vormen: een dampmasker van de beschermingsklasse FFP2 of een vergelijkbare beschermingsklasse dragen.
- Als de gebruiker geen hiertoe geschikt schoeisel draagt, kan hij uitglijden. De gebruiker kan letsel oplopen.
  - ▶ Stevig, dicht schoeisel met stroeve zool dragen.

## 4.5 Werkgebied en -omgeving

### 4.5.1 Drukreiniger

#### ▲ WAARSCHUWING

- Buitenstaanders, kinderen en dieren kunnen de gevaren van de drukreiniger en de omhoog geslingerde voorwerpen niet herkennen en de gevaren hiervan niet inschatten. Buitenstaanders, kinderen en dieren kunnen ernstig letsel oplopen en er kan materiële schade ontstaan.
  - ▶ Buitenstaanders, kinderen en dieren ver uit de buurt van het werkgebied houden.
  - ▶ De drukreiniger niet zonder toezicht laten.
  - ▶ Ervoor zorgen dat kinderen niet met de drukreiniger kunnen spelen.
- Als er in de regen of in een vochtige omgeving wordt gewerkt, kan dit leiden tot een elektrische schok. De gebruiker kan letsel oplopen en de drukreiniger kan beschadigd raken.
  - ▶ Niet in de regen werken.
  - ▶ Drukreiniger zodanig gebruiken dat deze niet nat wordt.
- Elektrische componenten van de drukreiniger kunnen vonken veroorzaken. Vonken kunnen in een makkelijk brandbare of explosieve omgeving brand of een explosie veroorzaken. Personen kunnen ernstig of dodelijk letsel oplopen en er kan materiële schade ontstaan.
  - ▶ Niet werken in een makkelijk brandbare of explosieve omgeving.

### 4.5.2 Accu

#### ▲ WAARSCHUWING

- Buitenstaanders, kinderen en dieren kunnen de gevaren van de accu niet herkennen en de gevaren hiervan niet inschatten. Buitenstaanders, kinderen en dieren kunnen ernstig letsel oplopen.
  - ▶ Buitenstaanders, kinderen en huisdieren op afstand houden.
  - ▶ Laat de accu niet zonder toezicht achter.
  - ▶ Zorg ervoor dat kinderen niet met de accu kunnen spelen.
- De accu is niet beschermd tegen alle invloeden van buitenaf. Als de accu blootstaat aan bepaalde invloeden van buitenaf kan de accu in brand vliegen, exploderen of onherstelbaar beschadigd raken. Personen kunnen ernstig letsel oplopen en er kan materiële schade ontstaan.
  - ▶ De accu tegen hitte en vuur beschermen.
  - ▶ De accu niet in het vuur werpen.



- ▶ De accu niet buiten de aangegeven temperatuurgrenzen opladen, gebruiken en opbergen,  20.5.



- ▶ De accu niet onderdompelen in vloeistoffen.
- ▶ De accu bij kleine metalen voorwerpen vandaan houden.
- ▶ De accu niet blootstellen aan hoge druk.
- ▶ De accu niet in de magnetron plaatsen.
- ▶ De accu tegen chemicaliën en zouten beschermen.

### 4.5.3 Acculader

#### ▲ WAARSCHUWING

- Buitenstaanders en kinderen kunnen de gevaren van de acculader en de elektrische stroom niet herkennen en ook niet inschatten. Buitenstaanders, kinderen en dieren kunnen ernstig of dodelijk letsel oplopen.
  - ▶ Buitenstaanders, kinderen en huisdieren op afstand houden.
  - ▶ Zorg ervoor dat kinderen niet met de acculader kunnen spelen.
- De acculader is niet waterdicht. Als er in de regen of in een vochtige omgeving wordt gewerkt, kan dit leiden tot een elektrische stroomstoot. De gebruiker kan letsel oplopen en de acculader kan worden beschadigd.
  - ▶ Deze niet gebruiken in de regen en niet in een vochtige omgeving.



- De acculader is niet beschermd tegen alle invloeden van buitenaf. Als de acculader aan bepaalde invloeden van buitenaf is blootgesteld, kan de acculader in brand vliegen of exploderen. Personen kunnen ernstig letsel oplopen en er kan materiële schade ontstaan.
  - ▶ Acculader in een gesloten en droge ruimte gebruiken.
  - ▶ Acculader niet in een licht ontvlambare en ook niet in een explosieve omgeving gebruiken.
  - ▶ Acculader niet op een licht ontvlambare ondergrond gebruiken.
  - ▶ De acculader niet buiten de aangegeven temperatuurgrenzen gebruiken en bewaren,  20.5.
- Personen kunnen struikelen over de aansluitkabel. Personen kunnen letsel oplopen en de acculader kan worden beschadigd.
  - ▶ De aansluitkabel plat op de vloer leggen.

## 4.6 Veilige staat

### 4.6.1 Drukreiniger

De drukreiniger verkeert in een veilige staat als aan de volgende voorwaarden is voldaan:

- De drukreiniger is onbeschadigd.
- De greep, de koppelingen en het toebehoren zijn niet beschadigd.
- Het toebehoren is correct gemonteerd.
- De drukreiniger is schoon.
- Het toebehoren is schoon.
- De bedieningselementen werken en zijn niet gewijzigd.
- Er is origineel STIHL toebehoren voor deze drukreiniger gemonteerd.

## ▲ WAARSCHUWING

- In een niet-veilige toestand kunnen onderdelen niet meer naar behoren functioneren en kunnen veiligheidsvoorzieningen buiten werking worden gezet. Personen kunnen ernstig of dodelijk letsel oplopen.
  - ▶ Met een onbeschadigde drukreiniger werken.
  - ▶ Met onbeschadigde koppelingen en onbeschadigd toebehoren werken.
  - ▶ Toebehoren zo monteren als in deze handleiding staat beschreven.
  - ▶ Als de drukreiniger vuil is: de drukreiniger reinigen.
  - ▶ Als het toebehoren vuil is: toebehoren reinigen.
  - ▶ Als de accuschacht nat of vochtig is: de accuschacht laten drogen.
  - ▶ Geen wijzigingen aanbrengen aan de drukreiniger.
  - ▶ Als de bedieningselementen niet functioneren: niet met de drukreiniger werken.
  - ▶ Origineel STIHL toebehoren monteren voor deze drukreiniger.
  - ▶ Het toebehoren monteren zoals in deze handleiding of in de handleiding van het toebehoren beschreven staat.
  - ▶ Geen voorwerpen in de openingen van de drukreiniger steken.
  - ▶ Versleten of beschadigde stickers vervangen.
  - ▶ Als er onduidelijkheid bestaat: contact opnemen met een STIHL dealer.

### 4.6.2 Accu

De accu verkeert in een veilige staat als aan de volgende voorwaarden is voldaan:

- De accu is onbeschadigd.
- De accu is schoon en droog.
- De accu functioneert en is niet gemodificeerd.

## ▲ WAARSCHUWING

- In een niet-veilige staat kan de accu niet meer correct functioneren. Personen kunnen ernstig letsel oplopen.
  - ▶ Alleen met een onbeschadigde en goed werkende accu werken.
  - ▶ Een beschadigde of defecte accu niet laden.
  - ▶ Als de accu vuil is: de accu reinigen.
  - ▶ Als de accu nat of vochtig is: de accu laten drogen,  20.6.
  - ▶ Geen wijzigingen aanbrengen aan de accu.
  - ▶ Geen voorwerpen in de openingen van de accu steken.
  - ▶ Elektrische contacten van de accu niet met metalen voorwerpen met elkaar verbinden en kortsluiten.
  - ▶ Accu niet openmaken.
  - ▶ Versleten of beschadigde stickers vervangen.
- Uit een beschadigde accu kan vloeistof weglekken. Als de vloeistof in contact komt met de huid of de ogen, kunnen de huid of de ogen geïrriteerd raken.
  - ▶ Contact met de vloeistof voorkomen.
  - ▶ Als contact met de huid heeft plaatsgevonden: was de betreffende plekken op de huid met veel water en zeep.
  - ▶ Als contact met de ogen heeft plaatsgevonden: was de ogen ten minste 15 minuten met veel water en raadpleeg een arts.
- Een beschadigde of defecte accu kan een ongewone geur veroorzaken, roken of branden. Personen kunnen ernstig of dodelijk letsel oplopen en er kan materiële schade ontstaan.
  - ▶ Als de accu vreemd ruikt of rookt: de accu niet gebruiken en bij brandbare stoffen vandaan houden.
  - ▶ Als de accu brandt: de accu met een brandblusser of water proberen te blussen.

### 4.6.3 Acculader

De acculader verkeert in de veilige staat als aan de volgende voorwaarden is voldaan:

- De acculader is niet beschadigd.
- De acculader is schoon en droog.

## ▲ WAARSCHUWING

- In een niet-veilige staat kunnen componenten niet meer correct functioneren en kunnen de veiligheidsinrichtingen zijn uitgeschakeld. Personen kunnen ernstig of zelfs dodelijk letsel oplopen.
  - ▶ Een onbeschadigde acculader gebruiken.

- ▶ Als de acculader vervuild of nat is: acculader reinigen en laten drogen.
- ▶ Aan de acculader geen wijzigingen aanbrengen.
- ▶ Geen voorwerpen in de openingen van de acculader steken.
- ▶ Elektrische contacten van de acculader niet met metalen voorwerpen verbinden en kortsluiten.
- ▶ De acculader niet demonteren.

## 4.7 Werken

### ▲ WAARSCHUWING

- De gebruiker kan in bepaalde omstandigheden niet meer geconcentreerd werken. De gebruiker kan struikelen, vallen en ernstig letsel oplopen.
  - ▶ Rustig en doordacht werken.
  - ▶ Als de lichtomstandigheden en het zicht slecht zijn: niet met de drukreiniger werken.
  - ▶ Drukreiniger alleen bedienen.
  - ▶ Op obstakels letten.
  - ▶ Werk recht op staand op de grond en zorg voor goed evenwicht. Als in de hoogte moet worden gewerkt: een hoogwerker of een veilige steiger gebruiken.
  - ▶ Als er vermoeidheidsverschijnselen optreden: een pauze inlassen.
- Wanneer de drukreiniger tijdens het werk verandert of zich ongebruikelijk gedraagt, kan de drukreiniger zich in een onveilige toestand bevinden. Personen kunnen ernstig letsel oplopen en er kan materiële schade ontstaan.
  - ▶ De werkzaamheden beëindigen, de accu verwijderen en contact opnemen met een STIHL dealer.
  - ▶ De drukreiniger niet afdekken om voor voldoende circulatie van koellucht te zorgen.
- Als de schakelhendel wordt losgelaten, schakelt de hogedrukpomp automatisch uit en stroomt er geen water meer uit de blaasmond. De drukreiniger staat in de stand-bystand en blijft verder ingeschakeld. Als de schakelhendel wordt ingedrukt, schakelt de hogedrukpomp weer automatisch in en stroomt er water uit de blaasmond. Personen kunnen ernstig letsel oplopen en er kan materiële schade ontstaan.
  - ▶ Als er niet wordt gewerkt: de schakelhendel vergrendelen.
  - ▶ Accu verwijderen.
- Water kan bij temperaturen beneden de 0 °C vastvriezen op het te reinigen oppervlak en op de componenten van de drukreiniger. De gebruiker kan uitglijden, vallen en ernstig letsel oplopen. Er kan materiële schade ontstaan.
  - ▶ De drukreiniger niet gebruiken bij temperaturen lager dan 0 °C.
- Als er op hoogte wordt gewerkt, kunnen de drukreiniger en het toebehoren vallen. Personen kunnen ernstig letsel oplopen en er kan materiële schade ontstaan.
  - ▶ Een hefborde of een veilige steiger gebruiken.
  - ▶ De drukreiniger en het toebehoren borgen zodat deze niet kunnen vallen.
- De waterstraal kan asbestvezels losmaken uit het oppervlak. Asbestvezels kunnen zich na het drogen in de lucht verdelen en worden ingeademd. Ingeademde asbestvezels zijn schadelijk voor de gezondheid.
  - ▶ Asbesthoudende oppervlakken niet reinigen.
- De waterstraal kan olie op voertuigen of machines wegspuiten. Het olie bevattende water kan terechtkomen in de grond, in een waterloop of in de riolering. Het milieu wordt hierdoor in gevaar gebracht.
  - ▶ Voertuigen of machines alleen op plaatsen met een olieafscheider in de waterafvoer reinigen.
- De waterstraal kan in combinatie met loodhoudende verven loodhoudende aerosolen en loodhoudend water vormen. Loodhoudende aerosolen en loodhoudend water kunnen terechtkomen in de grond, in een waterloop of in de riolering. Ingeademde aerosolen kunnen schadelijk zijn voor de gezondheid en allergische reacties veroorzaken. Het milieu wordt hierdoor in gevaar gebracht.
  - ▶ Oppervlakken die zijn geverfd of gespoten met loodhoudende verf, niet reinigen.
- De waterstraal kan kwetsbare oppervlakken beschadigen. Er kan materiële schade ontstaan.
  - ▶ Kwetsbare oppervlakken niet reinigen met behulp van het rotormondstuk.
  - ▶ Kwetsbare oppervlakken van rubber, stof, hout en dergelijke materialen met een lagere werkdruk en vanaf een grotere spuitafstand reinigen.
- Als het multifunctionele mondstuk tijdens de werkzaamheden in vervuild water wordt gedompeld en wordt gebruikt, kan het multifunctionele mondstuk worden beschadigd.
  - ▶ Het multifunctionele mondstuk niet gebruiken in vervuild water.
  - ▶ Als een tank wordt gereinigd: de tank legen en het water tijdens de reinigingswerkzaamheden laten wegstromen.

- Aangezogen licht brandbare en explosieve vloeistoffen kunnen branden en explosies veroorzaken. Personen kunnen ernstig of dodelijk letsel oplopen en er kan materiële schade ontstaan.
  - ▶ Licht brandbare of explosieve vloeistoffen niet opzuigen of spuiten.
- Aangezogen, prikkelende, bijtende en giftige vloeistoffen kunnen de gezondheid in gevaar brengen en componenten van de drukreiniger beschadigen. Personen kunnen ernstig of dodelijk letsel oplopen en er kan materiële schade ontstaan.
  - ▶ Prikkelende, bijtende of giftige vloeistoffen niet opzuigen of spuiten.
- De sterke waterstraal kan personen en dieren ernstig verwonden en er kan materiële schade ontstaan.
  - ▶ Waterstraal niet richten op personen en dieren.
  - ▶ De waterstraal niet op slecht zichtbare plekken richten.
  - ▶ Kleding niet schoonspuiten terwijl deze wordt gedragen.
  - ▶ Schoenen niet schoonspuiten terwijl deze worden gedragen.
- Als elektrische installaties, elektrische aansluitingen, contactdozen en stroom geleidende kabels in contact komen met water, kan dit leiden tot een elektrische schok. Personen kunnen ernstig of dodelijk letsel oplopen en er kan materiële schade ontstaan.
  - ▶ Waterstraal niet richten op elektrische installaties, elektrische aansluitingen, contactdozen en stroomgeleidende kabels.
- Als elektrische apparaten in contact komen met water, kan dit leiden tot een elektrische schok. De gebruiker kan ernstig letsel oplopen of worden gedood en er kan materiële schade ontstaan.
  - ▶ De waterstraal niet richten op elektrische apparaten.
  - ▶ Elektrische apparaten uit de buurt van het werkgebied houden.
- Een verkeerd neergelegde waterslang kan worden beschadigd en personen kunnen hierover struikelen. Personen kunnen letsel oplopen en de waterslang kan worden beschadigd.
  - ▶ De waterstraal niet richten op de waterslang.
  - ▶ De waterslang zo neerleggen en kenmerken, dat er geen personen over kunnen struikelen.
  - ▶ De waterslang zo neerleggen dat deze niet op trek wordt belast of in elkaar is gewikkeld.

- ▶ De waterslang zo neerleggen dat deze niet beschadigd raakt, wordt geknikt of platgedrukt of scheurt.
- ▶ De waterslang beschermen tegen hitte, olie en chemicaliën.
- De krachtige waterstraal veroorzaakt reactiekrachten. Door de optredende reactiekrachten kan de gebruiker de controle over de drukreiniger verliezen. De gebruiker kan ernstig letsel oplopen en er kan materiële schade ontstaan.
  - ▶ Drukreiniger vasthouden.
  - ▶ Te werk gaan zoals in deze handleiding staat beschreven.

## 4.8 Reinigingsmiddel

### ⚠ WAARSCHUWING

- Als reinigingsmiddel in contact komt met de huid of de ogen, kunnen de huid of de ogen geïrriteerd raken.
  - ▶ Op de gebruiksaanwijzing van het reinigingsmiddel letten.
  - ▶ Contact met reinigingsmiddelen vermijden.
  - ▶ Als contact met de huid heeft plaatsgevonden: was de betreffende plekken op de huid met veel water en zeep.
  - ▶ Als contact met de ogen heeft plaatsgevonden: de ogen ten minste 15 minuten met veel water wassen en een arts raadplegen.
- Verkeerde of ongeschikte reinigingsmiddelen kunnen de drukreiniger of het oppervlak van het te reinigen object aantasten en schadelijk zijn voor het milieu.
  - ▶ STIHL adviseert om originele STIHL reinigingsmiddelen te gebruiken.
  - ▶ Op de gebruiksaanwijzing van het reinigingsmiddel letten.
  - ▶ Als er onduidelijkheid bestaat: contact opnemen met een STIHL dealer.

## 4.9 Water aansluiten

### ⚠ WAARSCHUWING

- Als de hendel van het spuitpistool wordt losgelaten, ontstaat er in de waterslang een terugstoot. Door een terugstoot kan vervuild water terug worden gedrukt in het drinkwaterleidingnet. Het drinkwater kan worden verontreinigd.



- ▶ De drukreiniger niet direct op het drinkwaterleidingnet aansluiten.
- ▶ De voorschriften van het waterleidingbedrijf in acht nemen. Indien vereist, bij aansluiting op het drinkwater net een systeemscheiding

volgens de voorschriften gebruiken (bijv. terugstroomblokkering).

- Vervuild of zandhoudend water kan componenten van de drukreiniger beschadigen.
  - ▶ Schoon water gebruiken.
  - ▶ Als er vervuild of zandhoudend water wordt gebruikt: de drukreiniger samen met de STIHL aanzuigset met een geïntegreerd waterfilter gebruiken.
- Als de drukreiniger te weinig water krijgt toegevoerd, kunnen componenten van de drukreiniger worden beschadigd.
  - ▶ De waterkraan helemaal opendraaien.
  - ▶ Controleren dat de drukreiniger van voldoende water wordt voorzien,  20.

## 4.10 Laden

### ▲ WAARSCHUWING

- Tijdens het laden kan een beschadigde of een defecte acculader stinken of roken. Personen kunnen letsel oplopen en er kan materiële schade ontstaan.
  - ▶ De netstekker uit de contactdoos trekken.
- De acculader kan bij een ontoereikende warmteafvoer oververhit worden en in brand raken. Personen kunnen zwaar letsel oplopen of worden gedood en er kan materiële schade ontstaan.
  - ▶ Acculader niet afdekken.

## 4.11 Elektriciteit aansluiten

Contact met stroomvoerende componenten kan ontstaan door de volgende oorzaken:

- De aansluitkabel of de verlengkabel is beschadigd.
- De netstekker van de aansluitkabel of de verlengkabel is beschadigd.
- De contactdoos is niet correct geïnstalleerd.

### ▲ GEVAAR

- Contact met stroomvoerende componenten kan leiden tot een stroomschok. De gebruiker kan ernstig of dodelijk letsel oplopen.
  - ▶ Controleer dat de aansluitkabel, de verlengkabel en de netstekker hiervan niet zijn beschadigd.
    - ▶ Als de aansluitkabel of de verlengkabel beschadigd is:
      - ▶ beschadigde plaats niet aanraken.
      - ▶ Trek de netstekker uit de contactdoos.
  - ▶ Aansluitkabel, verlengkabel en de netstekkers ervan met droge handen beetpakken.
  - ▶ Netstekker van de aansluitkabel of de verlengkabel in een correct geïnstalleerde en



beveiligde contactdoos met randaarde stekken.

- ▶ Acculader via een aardlekschakelaar (30 mA, 30 ms) aansluiten.
- Een beschadigde of niet geschikte verlengkabel kan leiden tot een elektrische schok. Personen kunnen ernstig of dodelijk letsel oplopen.
  - ▶ Gebruik een verlengkabel met de juiste kabeldoorsnede,  20.4.

### ▲ WAARSCHUWING

- Tijdens het laden kan een verkeerde netspanning of een verkeerde netfrequentie leiden tot overspanning in de acculader. De acculader kan hierbij worden beschadigd.
  - ▶ Controleren of de netspanning en de netfrequentie van het lichtnet corresponderen met de gegevens op het typeplaatje van de acculader.
- Als de acculader op een meervoudige contactdoos is aangesloten, kunnen de elektrische onderdelen tijdens het opladen worden overbelast. De elektrische componenten kunnen warm worden en in brand vliegen. Personen kunnen ernstig of dodelijk letsel oplopen en er kan materiële schade ontstaan.
  - ▶ Zorg ervoor dat de vermogensgegevens op de meervoudige contactdoos niet worden overschreden door het totaal van de gegevens op het typeplaatje van de acculader en alle op de meervoudige contactdoos aangesloten elektrische apparaten.
- Een verkeerd neergelegde aansluitkabel en verlengkabel kunnen beschadigd raken en personen kunnen hierover struikelen. Personen kunnen letsel oplopen en de aansluitkabel of verlengkabel kan worden beschadigd.
  - ▶ De aansluitkabel en verlengkabel zo neerleggen en kenmerken, dat personen niet kunnen struikelen.
  - ▶ De aansluitkabel en verlengkabel zo neerleggen, dat ze niet onder spanning staan of verwikkeld zijn.
  - ▶ De aansluitkabel en verlengkabel zo neerleggen, dat ze niet beschadigd, geknikt of geplet kunnen worden of schuren.
  - ▶ Aansluitkabel en verlengkabel beschermen tegen hitte, olie en chemicaliën.
  - ▶ De aansluitkabel en verlengkabel neerleggen op een droge ondergrond.
- Tijdens de werkzaamheden wordt de verlengkabel warm. Wanneer de warmte niet kan worden afgevoerd, kan de warmte brand veroorzaken.

- ▶ Als er een kabelhaspel wordt gebruikt: de kabelhaspel volledig afwikkelen.
- Als er elektrische bedrading en leidingen in de muur zitten, kunnen deze worden beschadigd als de acculader op de muur wordt bevestigd. Contact met elektrische bedrading kan leiden tot een elektrische schok. Personen kunnen ernstig letsel oplopen en er kan materiële schade ontstaan.
  - ▶ Controleren of er op de geplande plaats geen elektrische bedrading en leidingen in de muur zitten.
- Als de acculader niet zoals in deze handleiding staat beschreven op de muur is gemonteerd, kan de acculader of de accu van de muur vallen of kan de acculader te heet worden. Personen kunnen letsel oplopen en er kan beschadiging optreden.
  - ▶ Acculader zo op de muur monteren als in deze handleiding staat beschreven.
- Als de acculader met aangebrachte accu op een muur wordt gemonteerd, kan de accu uit de acculader vallen. Personen kunnen letsel oplopen en er kan beschadiging optreden.
  - ▶ De acculader eerst aan de muur monteren en daarna de accu plaatsen.

## 4.12 Vervoeren

### 4.12.1 Drukreiniger

#### ▲ WAARSCHUWING

- Tijdens het vervoer kan de drukreiniger omvallen of verschuiven. Personen kunnen letsel oplopen en er kan materiële schade ontstaan.
  - ▶ Schakelhendel vergrendelen.
  - ▶ Accu verwijderen.



- ▶ Drukreiniger vervoeren in de meegeleverde tas.
- Water kan bij temperaturen onder 0 °C in de componenten van de drukreiniger bevriezen. De drukreiniger kan beschadigd raken.
  - ▶ Drukreiniger en toebehoren leegmaken.

### 4.12.2 Accu

#### ▲ WAARSCHUWING

- De accu is niet beschermd tegen alle invloeden van buitenaf. Als de accu aan bepaalde invloeden van buitenaf wordt blootgesteld, kan de accu worden beschadigd en kan er materiële schade ontstaan.
  - ▶ Een beschadigde accu niet vervoeren.

- ▶ Wanneer zich bij de leveringsomvang een tas bevindt: accu vervoeren in de meegeleverde tas.
- Tijdens het vervoer kan de accu omvallen of verschuiven. Personen kunnen letsel oplopen en er kan beschadiging optreden.
  - ▶ De accu in de verpakking zo verpakken dat deze niet kan bewegen.
  - ▶ Verpakking zo borgen dat deze niet kan vallen en verschuiven.

### 4.12.3 Acculader

#### ▲ WAARSCHUWING

- Tijdens het vervoer kan de acculader omvallen of verschuiven. Personen kunnen letsel oplopen en er kan materiële schade ontstaan.
  - ▶ De netstekker uit de contactdoos trekken.
  - ▶ Accu wegnemen.
  - ▶ Acculader vervoeren in de meegeleverde tas.
  - ▶ Als de tas niet behoort tot de leveringsomvang: De acculader met spanbanden, riemen of een net dusdanig beveiligen, dat deze niet kan kantelen en niet kan verschuiven.
- De aansluitkabel is niet bedoeld om de acculader daaraan te dragen. De aansluitkabel en de acculader kunnen worden beschadigd.
  - ▶ De aansluitkabel opwikkelen en aan de acculader bevestigen.

## 4.13 Opslaan

### 4.13.1 Drukreiniger

#### ▲ WAARSCHUWING

- Kinderen kunnen de gevaren van de drukreiniger niet herkennen en ook niet inschatten. Kinderen kunnen ernstig letsel oplopen.
  - ▶ Schakelhendel vergrendelen.
  - ▶ Accu verwijderen.



- ▶ De drukreiniger buiten het bereik van kinderen opslaan.
- De elektrische contacten op de drukreiniger en metalen onderdelen kunnen door vocht corroderen. De drukreiniger kan beschadigd raken.
  - ▶ Accu verwijderen.



- ▶ De drukreiniger schoon en droog opslaan.



- Water kan bij temperaturen onder 0 °C in de componenten van de drukreiniger bevriezen. De drukreiniger kan beschadigd raken.
  - ▶ Drukreiniger en toebehoren leegmaken.

#### 4.13.2 Accu

### ▲ WAARSCHUWING

- Kinderen kunnen de gevaren van de accu niet herkennen en ook niet inschatten. Kinderen kunnen ernstig letsel oplopen.
  - ▶ De accu buiten het bereik van kinderen opslaan.
- De accu is niet beschermd tegen alle invloeden van buitenaf. Als de accu aan bepaalde invloeden van buitenaf wordt blootgesteld, kan de accu onherstelbaar worden beschadigd.
  - ▶ De accu schoon en droog opslaan.
  - ▶ De accu in een gesloten ruimte bewaren.
  - ▶ De accu gescheiden van de drukreiniger opbergen.
  - ▶ Als de accu in de acculader wordt bewaard: de netstekker uit het stopcontact trekken en de accu met een laadniveau tussen 40% en 60% bewaren (2 groene leds).
  - ▶ De accu niet buiten de aangegeven temperatuurgrenzen bewaren,  20.5.

#### 4.13.3 Acculader

### ▲ WAARSCHUWING

- Kinderen kunnen de gevaren van de acculader niet herkennen en ook niet inschatten. Kinderen kunnen ernstig of zelfs dodelijk letsel oplopen.
  - ▶ Netstekker uit de contactdoos trekken.
  - ▶ De acculader buiten het bereik van kinderen opslaan.
- De acculader is niet beschermd tegen alle invloeden van buitenaf. Als de acculader aan bepaalde invloeden van buitenaf wordt blootgesteld, kan de acculader worden beschadigd.
  - ▶ Netstekker uit de contactdoos trekken.
  - ▶ Als de acculader warm is: de acculader laten afkoelen.
  - ▶ De acculader schoon en droog opslaan.
  - ▶ De acculader in een gesloten ruimte opslaan.
  - ▶ De acculader niet buiten de aangegeven temperatuurgrenzen bewaren,  20.5.
- De aansluitkabel is niet bedoeld om de acculader daaraan te dragen of op te hangen. De aansluitkabel en de acculader kunnen worden beschadigd.
  - ▶ De acculader bij het huis vastpakken en vasthouden. Aan de acculader is een hand-

- greepkom aangebracht voor het gemakkelijk optillen van de acculader.
  - ▶ De acculader ophangen aan de muurhouder.

#### 4.14 Reiniging, onderhoud en reparatie



### ▲ WAARSCHUWING









- Als tijdens de reinigings-, onderhouds- of reparatiewerkzaamheden de accu is aangebracht, kan de drukreiniger onbedoeld worden ingeschakeld. Personen kunnen ernstig letsel oplopen en er kan materiële schade ontstaan.
  - ▶ Schakelhendel vergrendelen.
  - ▶ Accu verwijderen.
- Agressieve reinigingsmiddelen, het reinigen met een waterstraal of scherpe voorwerpen kunnen de drukreiniger, de accu en de acculader beschadigen. Als de drukreiniger, de accu of de acculader niet op de juiste wijze worden gereinigd, kunnen componenten niet meer correct functioneren en kunnen de veiligheidsinrichtingen worden uitgeschakeld. Personen kunnen ernstig letsel oplopen.
  - ▶ Drukreiniger, accu en acculader reinigen zoals staat beschreven in deze handleiding.
- Als de drukreiniger, accu of acculader niet correct worden onderhouden of gerepareerd, kunnen componenten niet meer correct functioneren en kunnen de veiligheidsinrichtingen worden uitgeschakeld. Personen kunnen ernstig of dodelijk letsel oplopen.
  - ▶ De drukreiniger, accu en acculader niet zelf onderhouden of repareren.
  - ▶ Als aan de drukreiniger, accu of acculader onderhouds- of reparatiewerkzaamheden moeten worden uitgevoerd: contact opnemen met een STIHL dealer.



## 5 Drukreiniger klaarmaken voor gebruik

### 5.1 Drukreiniger klaar maken voor gebruik

- Voorafgaand aan de werkzaamheden moeten altijd de volgende stappen worden uitgevoerd:
- ▶ Ervoor zorgen dat de volgende componenten zich in een veilige toestand bevinden:
    - Drukreiniger en slangkoppeling,  4.6.1.
    - Accu,  4.6.2.
    - Acculader,  4.6.3.

- ▶ Accu controleren/testen,  11.2.
- ▶ Accu volledig laden,  6.2.
- ▶ Drukreiniger reinigen,  16.1.
- ▶ Als de STIHL aanzuigset wordt gebruikt: het waterfilter op vervuiling controleren en bij vervuiling reinigen,  16.4.
- ▶ Als er een spuitlans wordt gebruikt: spuitlans monteren,  7.1.1.
- ▶ Als er een blaasmond wordt gebruikt: de blaasmond aanbrengen,  7.2.1.
- ▶ Als er een reinigingsmiddel wordt gebruikt: met reinigingsmiddel werken,  12.4.
- ▶ Water aansluiten,  8.
- ▶ De bedieningselementen controleren,  11.1.
- ▶ Als deze handelingen niet kunnen worden uitgevoerd: de drukreiniger niet gebruiken en contact opnemen met een STIHL dealer.

## 6 Accu laden en leds

### 6.1 Acculader aan een muur monteren

De acculader kan aan een muur worden gemonteerd.

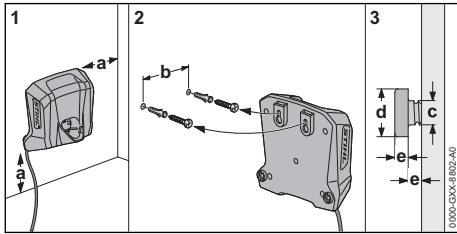

- ▶ Acculader zo op een muur monteren dat aan de volgende voorwaarden wordt voldaan:
  - Er wordt geschikt bevestigingsmateriaal gebruikt.
  - De acculader is waterpas.
 De volgende maatvoering is aangehouden:
  - a = minimaal 100 mm
  - b = 54 mm
  - c = 4,5 mm
  - d = 9 mm
  - e = 2,5 mm

### 6.2 Accu laden

De laadtijd is afhankelijk van diverse invloeden, zoals bijv. de temperatuur van de accu of de omgevingstemperatuur. Voor een optimale prestatie moeten de aanbevolen temperatuurbereiken in acht worden genomen,  20.6. De werkelijke laadtijd kan afwijken van de aangegeven laadtijd. De laadtijd is te vinden op [www.stihl.com/charging-times](http://www.stihl.com/charging-times).

Als de netstekker op een contactdoos is aangesloten en de accu in de acculader wordt geplaatst, start de laadprocedure automatisch. Als de accu volledig is geladen, schakelt de acculader automatisch uit.

Tijdens het laden worden de accu en de acculader warmer.

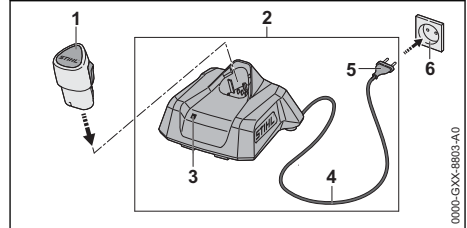

- ▶ Netstekker (5) in een goed bereikbare contactdoos (6) aansluiten. De acculader (2) voert een zelftest uit. De led (3) brandt ca. 1 seconde lang groen en ca. 1 seconde lang rood.
- ▶ Aansluitkabel (4) aanbrengen.
- ▶ Accu (1) in de geleidingen van de acculader (2) plaatsen en tot aan de aanslag indrukken. De led (3) brandt of knippert groen. De accu (1) wordt geladen.
- ▶ Als de led (3) niet meer brandt: de accu (1) is volledig opgeladen en kan uit de acculader (2) worden genomen.
- ▶ Als de acculader (2) niet meer wordt gebruikt: netstekker (5) uit de contactdoos (6) trekken.

### 6.3 Laadtoestand weergeven

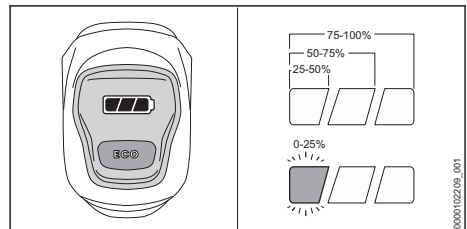

- ▶ De accu plaatsen.
- ▶ Schakelhendel op de drukreiniger kort indrukken en loslaten. De leds branden of knipperen.
- ▶ Als de linkerled groen knippert: accu opladen.

### 6.4 Leds op de drukreiniger

De leds kunnen de laadtoestand van de accu of stromingen aangeven. De leds kunnen groen of rood branden of knipperen.

Als de leds groen branden of knipperen, wordt de laadtoestand weergegeven.

- ▶ Als de rechterled rood brandt of knippert: storingen opheffen, 19.1.

In de drukreiniger of in de accu zit een storing.

## 6.5 Led op acculader

De led geeft de status van de acculader of storingen weer. De led kan groen of rood branden of knipperen.

Als de led groen brandt of knippert wordt de accu geladen.

- ▶ Als de led rood brandt of knippert: storingen opheffen, 19.

In de acculader of in de accu zit een storing.

## 7 Drukreiniger in elkaar zetten

### 7.1 Spuitlans aanbrengen en verwijderen

#### 7.1.1 Spuitlans aanbrengen

De spuitlans kan afhankelijk van de toepassing door de gebruiker op de drukreiniger worden gemonteerd.

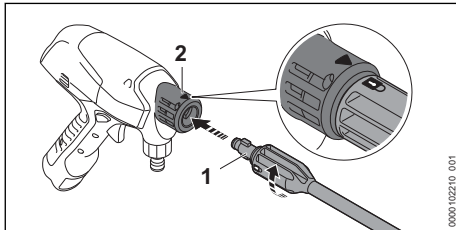

- ▶ Spuitlans (1) in de drukreiniger (2) schuiven.
- ▶ Spuitlans (1) zo ver verdraaien tot deze vastklikt.

De pijl op de drukreiniger en het slotje op de spuitlans liggen op één lijn.

- ▶ Als de spuitlans (1) moeilijk in de drukreiniger (2) kan worden geschoven: pakking op de spuitlans (1) invetten met een armaturenvet.

### 7.1.2 Spuitlans demonteren

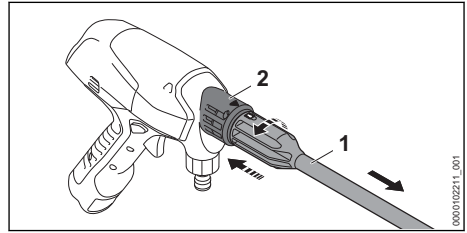

- ▶ Spuitlans (1) en drukreiniger (2) samendrukken en tot aan de aanslag draaien.
- ▶ Spuitlans (1) en drukreiniger (2) uit elkaar trekken.

### 7.2 Sproeier aanbrengen en verwijderen

#### 7.2.1 Blaasmond monteren

De blaasmond kan op de drukreiniger of de spuitlans worden gemonteerd.

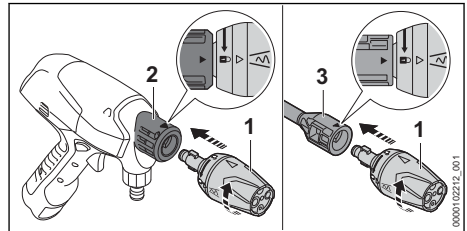

- ▶ Als er een spuitlans moet worden gebruikt: spuitlans monteren.
- ▶ Blaasmond (1) in de drukreiniger (2) of de spuitlans (3) schuiven.
- ▶ Blaasmond (1) zo lang draaien tot deze vastklikt.

De pijl op de drukreiniger of de spuitlans en het slotje op de blaasmond liggen op één lijn.

- ▶ Als de blaasmond (1) moeilijk in de drukreiniger (2) of de spuitlans (3) kan worden geschoven: pakking op de blaasmond (1) invetten met een armaturenvet.

#### 7.2.2 Blaasmond demonteren

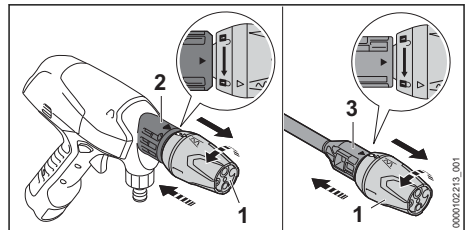

- ▶ Blaasmond (1) en drukreiniger (2) samendrukken en tot aan de aanslag draaien.  
De pijl op de drukreiniger en het slotje op de blaasmond liggen op één lijn.
- ▶ Als er een spuitlans wordt gebruikt: blaasmond (1) en spuitlans (3) samendrukken en tot aan de aanslag draaien.  
De pijl op de spuitlans en het slotje op de blaasmond liggen op één lijn.
- ▶ Blaasmond (1) eruit trekken.

## 8 Op een waterbron aansluiten

### 8.1 Drukreiniger aansluiten op het waterleidingnet

#### Aanzuigset voorbereiden

De waterslang van de aanzuigset is flexibel. Sluit de waterslang van de aanzuigset aan op de drukreiniger om deze beter te kunnen bedienen bij de werkzaamheden.

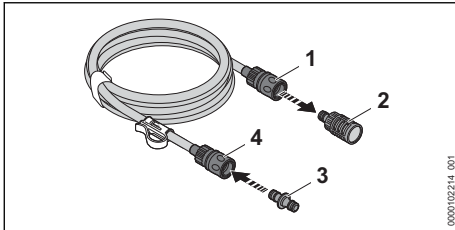

- ▶ Voor het lostrekken van de zuigklok, koppeling ontgrendelen: ring (1) lostrekken of draaien en vasthouden.
- ▶ Zuigklok (2) van de koppeling trekken.
- ▶ Adapter (3) in de koppeling (4) schuiven.  
De adapter (3) klikt hoorbaar vast.

#### Waterslang aansluiten

De waterslang moet aan de volgende eisen voldoen:

- De waterslang heeft een diameter van 1/2".
- De waterslang is tussen de 10 m en 25 m lang.
- ▶ De waterslang aansluiten op een waterkraan.

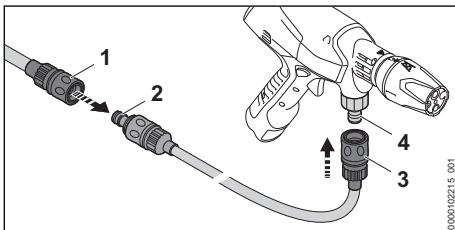

- ▶ Koppeling (1) van de waterslang op de adapter (2) van de aanzuigset schuiven.  
De koppeling (1) klikt hoorbaar vast.
- ▶ De waterkraan volledig opendraaien en de waterslang spoelen met water.  
Zand en vuil worden uit de waterslang gespoeld. De waterslang wordt ontluicht.
- ▶ De waterkraan dichtdraaien.
- ▶ Koppeling (3) op de nippel (4) schuiven.  
De koppeling (3) klikt hoorbaar vast.
- ▶ De waterkraan volledig opendraaien.
- ▶ Drukreiniger naar beneden gericht houden.
- ▶ Drukreiniger inschakelen en de schakelhendel zolang indrukken tot er een gelijkmatige waterstraal uit de blaasmond stroomt.
- ▶ De schakelhendel loslaten.
- ▶ Blokkeerschuij vergrendelen.

#### Waterslang lostrekken

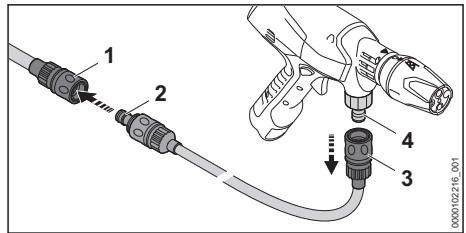

- ▶ De waterkraan dichtdraaien.
- ▶ Voor het ontgrendelen van de koppeling: ring (1 en 3) lostrekken of draaien en vasthouden.
- ▶ Koppeling van de nippel (4) en adapter (2) trekken.

### 8.2 Drukreiniger op opvouwbare jerrycan gebruiken

De drukreiniger kan voor mobiele werkzaamheden met de opvouwbare jerrycan worden gebruikt.

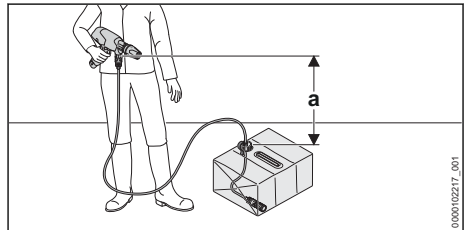

Om ervoor te zorgen dat water kan worden aanzogen mag het hoogteverschil tussen de drukreiniger en de waterbron de maximale aanzuighoogte (a) niet overschrijden, 20.

De passende STIHL aanzuigset moet worden gebruikt. Bij de aanzuigset hoort een waterslang met speciale koppeling en geïntegreerd waterfilter.

### Opvouwbare jerrycan uitvouwen

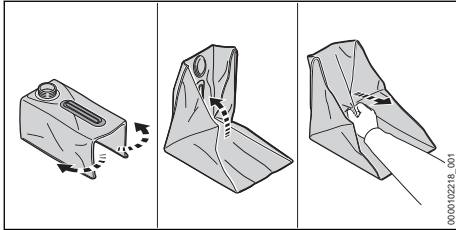

- ▶ Deksel losschroeven en verwijderen.
- ▶ Opvouwbare jerrycan uitvouwen.
- ▶ Dubbele bodem er diagonaal naar boven toe uittrekken.  
De opvouwbare jerrycan wordt volledig uitgevouwen.
- ▶ Randen met de hand aanpassen.

### Opvouwbare jerrycan vullen

De opvouwbare jerrycan moet voor de mobiele werkzaamheden met schoon water worden gevuld.

- ▶ De opvouwbare jerrycan zodanig op de grond zetten dat deze niet kan kantelen.
- ▶ Opvouwbare jerrycan vullen met maximaal 15 l schoon water.
- ▶ Deksel erop draaien en met de hand stevig vastdraaien.  
De opvouwbare jerrycan is gesloten.

### Aanzuigset aansluiten

- ▶ De opvouwbare jerrycan zodanig op de grond zetten dat deze niet kan kantelen.
- ▶ Deksel losschroeven en verwijderen.

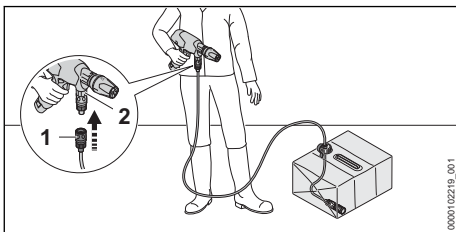



- ▶ Koppeling (1) op de nippel (2) schuiven.  
De koppeling (1) klikt hoorbaar vast.
- ▶ Zuigklok (3) zodanig in de opvouwbare jerrycan hangen dat de zuigklok (3) op het diepste punt ligt.

- ▶ De klem (4) op de waterslang uitlijnen en in de opening van de opvouwbare jerrycan hangen.
- ▶ Drukreiniger naar beneden gericht houden.
- ▶ Drukreiniger inschakelen en de schakelhendel zolang indrukken tot er een gelijkmatige waterstraal uit de blaasmond stroomt.
- ▶ De schakelhendel loslaten.
- ▶ Blokkeerschuij vergrendelen.

### 8.3 Drukreiniger op een alternatieve waterbron gebruiken

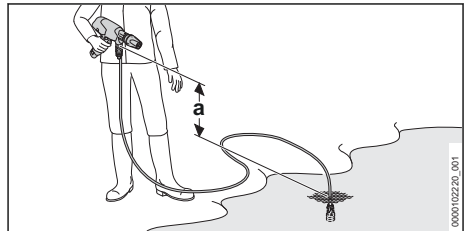
De drukreiniger kan water uit regentonnen, regenputten/reservoirs en uit stromend of stilstand open water aanzuigen.



Om ervoor te zorgen dat water kan worden aanzuigen mag het hoogteverschil tussen de drukreiniger en de waterbron de maximale aanzuighoogte (a) niet overschrijden,  20.

De passende STIHL aanzuigset moet worden gebruikt. Bij de aanzuigset hoort een waterslang met speciale koppeling en geïntegreerd waterfilter.

### Aanzuigset aansluiten

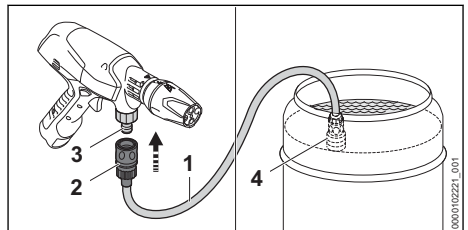

- ▶ Waterslang (1) zo met water vullen dat er geen lucht meer in de waterslang aanwezig is.
- ▶ Koppeling (2) op de nippel (3) schuiven.  
De koppeling (2) klikt hoorbaar vast.
- ▶ Zuigklok (4) zo in de waterbron hangen dat de zuigklok (4) niet de bodem raakt.
- ▶ Drukreiniger naar beneden gericht houden.
- ▶ Drukreiniger inschakelen en de schakelhendel zolang indrukken tot er een gelijkmatige waterstraal uit de blaasmond stroomt.
- ▶ De schakelhendel loslaten.

- ▶ Blokkeerschuif vergrendelen.

## 9 Accu aanbrengen en wegnemen

### 9.1 Accu aanbrengen

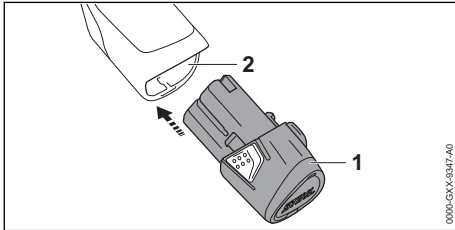

- ▶ Accu (1) tot aan de aanslag in de accuschacht (2) drukken.  
De accu (1) wordt vergrendeld met een klik.

### 9.2 Accu wegnemen

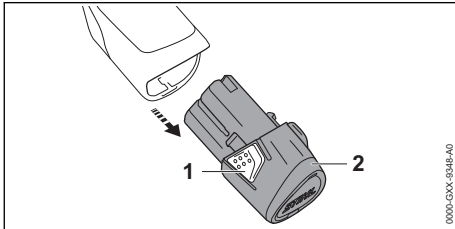

- ▶ Beide arrêteerhaken (1) indrukken.  
De accu (2) is ontgrendeld en kan worden weggewomen.

## 10 Drukreiniger inschakelen en uitschakelen

### 10.1 Drukreiniger inschakelen

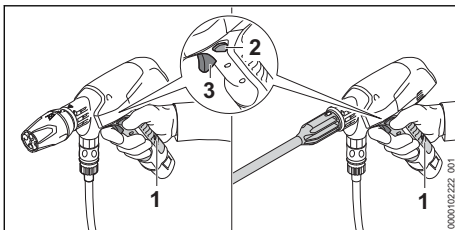

- ▶ Drukreiniger met één hand op het deel (1) van de bedieningshandgreep zo vasthouden dat de duim om de bedieningshandgreep valt.
- ▶ Blokkeerschuif (2) in de middelste stand drukken.  
De schakelhendel is ontgrendeld.

- ▶ De schakelhendel (3) met de wijsvinger indrukken en ingedrukt houden.  
De hogedrukpomp schakelt automatisch in en er stroomt water uit de blaasmond.

### 10.2 Drukreiniger uitschakelen

- ▶ De schakelhendel loslaten.  
De hogedrukpomp schakelt automatisch uit en er stroomt geen water meer uit de blaasmond.  
De drukreiniger blijft ingeschakeld.
- ▶ Blokkeerschuif naar buiten drukken.  
De schakelhendel is vergrendeld.
- ▶ Als de hogedrukpomp ingeschakeld blijft en er water uit de blaasmond stroomt: accu eruit halen en contact opnemen met een STIHL dealer.  
De drukreiniger is defect.

## 11 Drukreiniger en accu controleren

### 11.1 Bedieningselementen controleren

#### Blokkeerschuif en schakelhendel

- ▶ Accu verwijderen.
- ▶ Blokkeerschuif vergrendelen.
- ▶ Controleren of de schakelhendel kan worden ingedrukt.
- ▶ Als de schakelhendel kan worden ingedrukt: drukreiniger niet gebruiken en contact opnemen met een STIHL dealer.  
De blokkeerschuif is defect.
- ▶ Blokkeerschuif ontgrendelen.
- ▶ De schakelhendel indrukken en weer loslaten.
- ▶ Als de schakelhendel moeilijk beweegt of niet terugveert in de uitgangsstand: de drukreiniger niet gebruiken en contact opnemen met een STIHL dealer.  
De schakelhendel is defect.

#### Drukreiniger inschakelen

- ▶ De accu plaatsen.
- ▶ Blokkeerschuif ontgrendelen.
- ▶ De schakelhendel indrukken en ingedrukt houden.  
De hogedrukpomp schakelt automatisch in en er stroomt water uit de blaasmond.
- ▶ Als de rechterled rood knippert: de accu eruit halen en contact opnemen met een STIHL dealer.  
In de drukreiniger zit een storing.
- ▶ De schakelhendel loslaten.  
De hogedrukpomp schakelt automatisch uit en er stroomt geen water meer uit de blaasmond.  
De drukreiniger blijft ingeschakeld.

- ▶ Als de hogedrukpomp ingeschakeld blijft en er water uit de blaasmond stroomt: accu eruit halen en contact opnemen met een STIHL dealer. De drukreiner is defect.

## 11.2 Accu controleren

- ▶ De accu plaatsen.
- ▶ Schakelhendel op de drukreiner kort indrukken en loslaten. De leds branden.
- ▶ Als de leds niet branden: drukreiner en accu niet gebruiken en contact opnemen met een STIHL dealer. In de drukreiner of in de accu zit een storing.

# 12 Werken met de drukreiner

## 12.1 Drukreiner vasthouden en bedienen

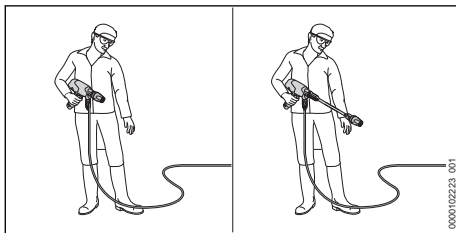

- ▶ Drukreiner met één hand op het deel van de bedieningshandgreep zo vasthouden en sturen dat de duim om de bedieningshandgreep valt.
- ▶ Blaasmond op de grond richten.

## 12.2 Eco-modus

Als de Eco-modus is ingeschakeld, reinigt de drukreiner met een lagere werkdruk. De gebruiksduur van de accu wordt hierdoor langer.

De werkdruk kan afhankelijk van de toepassing worden ingesteld.

Er kan worden gewerkt met normale werkdruk als er hardnekkig vuil moet worden verwijderd.

Er kan worden gewerkt met lage werkdruk als er vuil van gevoelige oppervlakken moet worden verwijderd.

Eco-modus inschakelen

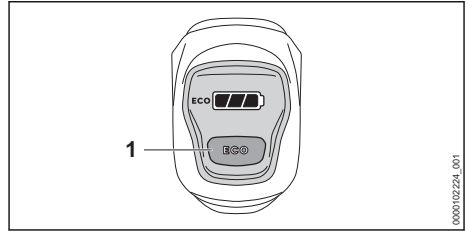

- ▶ Op de druktoets ECO (1) drukken. Op het display brandt **eco**. De Eco-modus is ingeschakeld.

Eco-modus uitschakelen

- ▶ Op de druktoets ECO (1) drukken. Op het display gaat **eco** uit. De Eco-modus is uitgeschakeld.

## 12.3 Reinigen

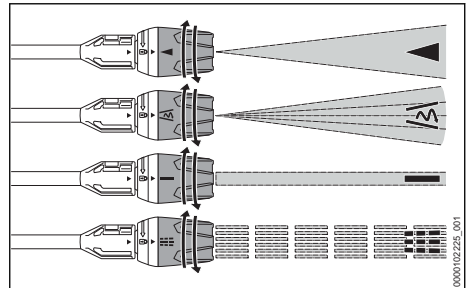

De multifunctionele blaasmond kan al naar gelang de toepassing worden ingesteld:

- Het vlakstraalmondstuk **A** is geschikt voor het reinigen van lichte en gemiddelde vervuilingen.
- Het rotormondstuk **B** is geschikt voor het reinigen van hardnekkig vuil op grote, ongevoelige oppervlakken.
- De puntstraalblaasmond **C** is geschikt voor het reinigen van hardnekkig vuil op een specifiek deel van ongevoelige oppervlakken.
- Het gietmondstuk **D** is geschikt voor het reinigen van los vuil en om planten water te geven.
- ▶ De waterstraal voor het reinigen op een onopvallende plaats op het oppervlak richten en controleren of het oppervlak niet beschadigd raakt.
- ▶ Afstand van de blaasmond tot het te reinigen oppervlak zo kiezen dat het te reinigen oppervlak niet beschadigd raakt.
- ▶ Het multifunctionele mondstuk dusdanig instellen dat het te reinigen oppervlak niet beschadigd raakt.



- ▶ Het multifunctionele mondstuk alleen aanpassen als de schakelhendel niet is ingedrukt.

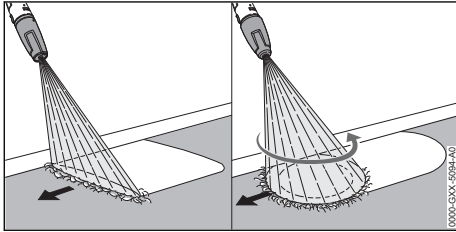

- ▶ De drukreiniger gelijkmatig langs het te reinigen oppervlak bewegen.
- ▶ Loop langzaam en gecontroleerd in voorwaartse richting.

Voor een optimale prestatie moeten de aanbevolen temperatuurbereiken in acht worden genomen, 20.6.

## 12.4 Werken met reinigingsmiddel

Reinigingsmiddelen kunnen de reinigende werking van het water versterken. Voor het werken met reinigingsmiddelen is het gebruik van de STIHL-mondstukset vereist.

Sterk vervuilde oppervlakken voor het reinigen inspuiten met water.

### Reinigingsmiddel aanzuigen

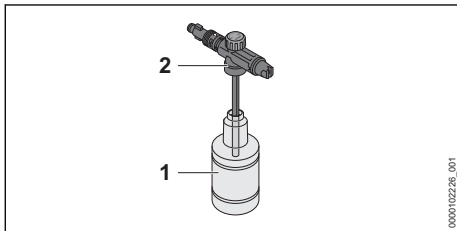

- ▶ Het reinigingsmiddel zo doseren en gebruiken als in de handleiding van het reinigingsmiddel staat beschreven.
- ▶ Flacon (1) met maximaal 350 ml reinigingsmiddel vullen.
- ▶ Mondstuk (2) op de flacon (1) draaien en met de hand stevig aandraaien.

### Mondstukset aanbrengen

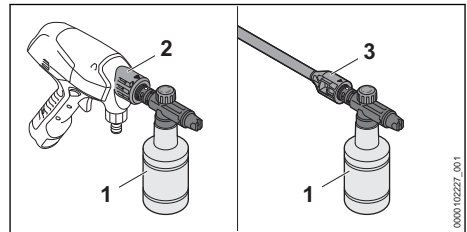

- ▶ Als er een blaasmond is gemonteerd: blaasmond demonteren.
- ▶ Mondstukset (1) op de drukreiniger (2) of de spuitlans (3) monteren.

### Reinigingsmiddelconcentraat instellen

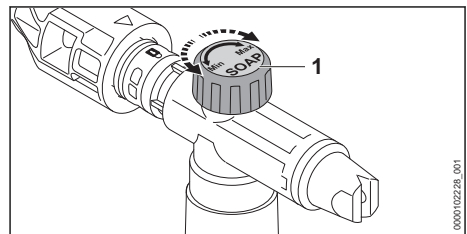

Hoeveelheid reinigingsmiddel verhogen:

- ▶ Draaiknop (1) richting "Max" draaien.

Hoeveelheid reinigingsmiddel verlagen:

- ▶ Draaiknop (1) richting "Min" draaien.

### Werken met de mondstukset

- ▶ Schakelhendel indrukken en het reinigingsmiddel op het te reinigen oppervlak spuiten.
- ▶ Het reinigingsmiddel van beneden naar boven toe aanbrengen en niet laten opdrogen.
- ▶ De mondstukset verwijderen.
- ▶ Mondstuk aanbrengen.
- ▶ Oppervlak reinigen.

## 13 Na de werkzaamheden

### 13.1 Na het werk

- ▶ De drukreiniger uitschakelen en de accu wegemenen.
- ▶ Als de drukreiniger is aangesloten op het waterleidingnet: de waterkraan dichtdraaien.
- ▶ De schakelhendel indrukken en ingedrukt houden.  
De waterdruk wordt afgebouwd.
- ▶ Blokkeerschuij vergrendelen.
- ▶ Drukreiniger loskoppelen van de waterbron.
- ▶ Als er met een opvouwbare jerrycan is gewerkt: opvouwbare jerrycan leegmaken en reinigen.

- ▶ Waterslang loskoppelen.
- ▶ Blaasmond demonteren en reinigen.
- ▶ Als er met de mondstukset is gewerkt: mondstukset demonteren, leegmaken en reinigen.
- ▶ Als er met een spuitlans is gewerkt: spuitlans demonteren en reinigen.
- ▶ De rest van het water uit de drukreiniger laten lopen.
- ▶ Als de drukreiniger of het toebehoren nat is: drukreiniger en toebehoren laten drogen.
- ▶ Als de accu nat of vochtig is: de accu laten drogen,  20.6.
- ▶ Drukreiniger reinigen.
- ▶ Accu reinigen.

## 14 Vervoeren

### 14.1 Drukreiniger vervoeren

- ▶ De drukreiniger uitschakelen en de accu wegnemen.

#### Drukreiniger dragen

- ▶ De drukreiniger met één hand zo op de bedieningshandgreep dragen dat de blaasmond omhoog is gericht.

#### Drukreiniger in een voertuig vervoeren

- ▶ Drukreiniger en toebehoren vervoeren in de meegeleverde tas.
- ▶ De tas zo vastzetten dat de tas niet kan omvallen en verschuiven.

### 14.2 Accu vervoeren

- ▶ De drukreiniger uitschakelen en de accu wegnemen.
- ▶ Controleren of de accu in een veilige, goede staat verkeert.
- ▶ De accu in het buitenste vak van de meegeleverde tas verpakken.
- ▶ De verpakking zo borgen dat deze niet kan vallen en verschuiven.

De accu is onderworpen aan de eisen voor het transport van gevaarlijke goederen. De accu is geclassificeerd als UN 3480 (lithium-ionaccu's) en is gecontroleerd volgens het UN-handboek Beproevingen en Criteria, deel III, subparagraaf 38.3.

De transportvoorschriften staan vermeld op [www.stihl.com/safety-data-sheets](http://www.stihl.com/safety-data-sheets).

### 14.3 Acculader vervoeren

- ▶ Trek de netstekker uit de contactdoos.
- ▶ De accu verwijderen.
- ▶ De aansluitkabel opwickelen en aan de acculader bevestigen.
- ▶ Als de acculader in een auto wordt vervoerd:

- ▶ Acculader in het buitenste vak van de meegeleverde tas vervoeren.
- ▶ De tas zo vastzetten dat de tas niet kan omvallen en verschuiven.
- ▶ Als er geen tas is meegeleverd: acculader dusdanig vastzetten dat deze niet kan kantelen en verschuiven.

## 15 Opslaan

### 15.1 Drukreiniger opbergen

- ▶ De drukreiniger uitschakelen en de accu wegnemen.
- ▶ De drukreiniger zo opbergen dat aan de volgende voorwaarden wordt voldaan:
  - De drukreiniger kan niet omvallen en verschuiven.
  - De drukreiniger bevindt zich buiten het bereik van kinderen.
  - De drukreiniger is schoon en droog.
  - De drukreiniger bevindt zich in een gesloten ruimte.
  - De drukreiniger wordt opgeborgen bij temperaturen boven 0 °C.

### 15.2 Accu opbergen

STIHL adviseert de accu bij een laadtoestand tussen 40% en 60% op te bergen.

- ▶ De accu zo bewaren dat aan de volgende voorwaarden wordt voldaan:
  - De accu bevindt zich buiten het bereik van kinderen.
  - De accu is schoon en droog.
  - De accu bevindt zich in een gesloten ruimte.
  - De accu is losgekoppeld van de drukreiniger.
  - Als de accu in de acculader wordt bewaard: de netstekker uit het stopcontact trekken en de accu met een laadniveau tussen 40% en 60% bewaren.
  - De accu is niet buiten de aangegeven temperatuurgrenzen opgeborgen,  20.5.

#### LET OP

- Als de accu niet overeenkomstig de beschrijving in deze handleiding wordt opgeborgen, kan de accu diep ontladen en daardoor onherstelbaar beschadigd raken.
  - ▶ Een lege accu voor het opbergen opladen. STIHL adviseert de accu bij een laadtoestand tussen 40% en 60% op te bergen.
  - ▶ De accu gescheiden van de drukreiniger opbergen.

### 15.3 Acculader opbergen

- ▶ Trek de netstekker uit de contactdoos.

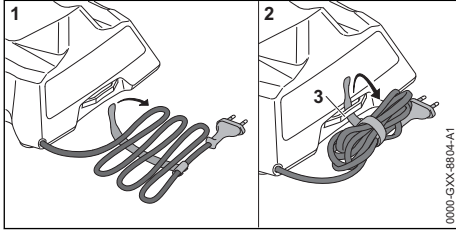

- ▶ De aansluitkabel opwikkelen en aan de acculader bevestigen.
- ▶ De acculader zo opslaan dat aan de volgende voorwaarden wordt voldaan:
  - De acculader bevindt zich buiten het bereik van kinderen.
  - De acculader is schoon en droog.
  - De acculader bevindt zich in een gesloten ruimte.
  - De acculader is niet opgehangen aan de aansluitkabel of aan de beugel (3) voor de aansluitkabel.
  - De acculader is niet buiten de aangegeven temperatuurgrenzen opgeborgen, 20.5.

## 16 Reinigen

### 16.1 Drukreiniger reinigen

- ▶ De drukreiniger uitschakelen en de accu wegnemen.
- ▶ De drukreiniger met een vochtige doek reinigen.
- ▶ Nippels en koppelingen op de drukreiniger reinigen met een vochtige doek.
- ▶ De ventilatiesleuven met een kwast reinigen.
- ▶ Vreemde voorwerpen uit de accuschacht verwijderen en de accuschacht met een vochtige doek reinigen.
- ▶ Elektrische contacten in de accuschacht met een kwast of een zachte borstel reinigen.

### 16.2 Toebehoren reinigen

#### Blaasmonden en spuitlans reinigen

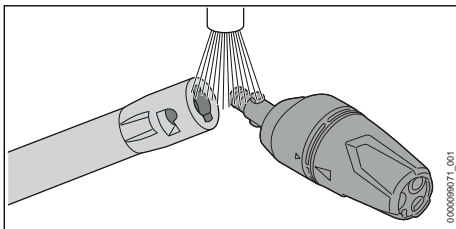

- ▶ Blaasmond en spuitlans onder stromend water afspoelen en met een doek droogmaken.

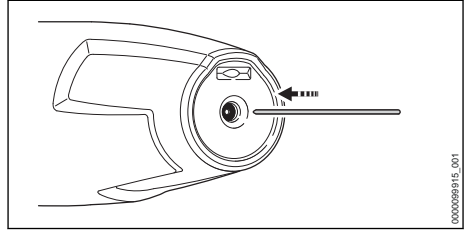

- ▶ Als de blaasmond verstopt is: blaasmond reinigen met een dunne naald.

#### Opvouwbare jerrycan reinigen

- ▶ Opvouwbare jerrycan met schoon water uitspoelen.
- ▶ Opvouwbare jerrycan met een vochtige doek reinigen.

#### Mondstukset reinigen

- ▶ Fles wegnemen en legen.
- ▶ De reinigingsmiddelresten zo afvoeren als in de handleiding van het reinigingsmiddel staat beschreven.
- ▶ Fles met schoon water uitspoelen.
- ▶ Mondstukset met een vochtige doek reinigen.

### 16.3 Watertoevoerzeef reinigen

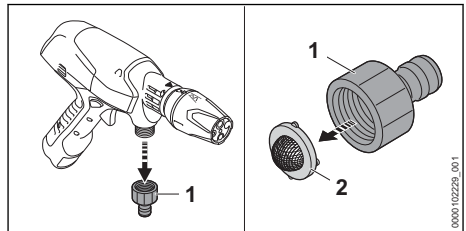

- ▶ Nippel (1) van de wateraansluiting losdraaien.
- ▶ Watertoevoerzeef (2) uit de nippel halen.
- ▶ Watertoevoerzeef (2) onder stromend water afspoelen.
- ▶ Watertoevoerzeef (2) in de nippel aanbrengen.
- ▶ Nippel (1) erop draaien en handmatig vastdraaien.

### 16.4 Waterfilter in de aanzuigset reinigen

- ▶ De zuigklok moet worden gedemonteerd om het waterfilter te reinigen.

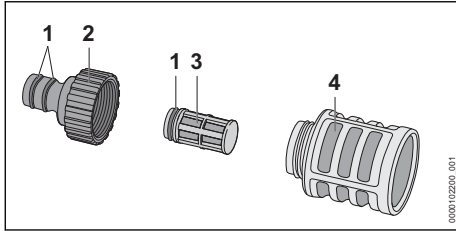

- ▶ Nippel (2) losdraaien.
- ▶ Het waterfilter (3) uit de zuigklok (4) halen.
- ▶ De nippel (2), het waterfilter (3) en de zuigklok (4) onder stromend water afspoelen.
- ▶ Pakkingen (1) invetten met een armaturenvet.
- ▶ De zuigklok weer monteren.

## 16.5 Accu reinigen

- ▶ De accu met een vochtige doek reinigen.

## 16.6 Acculader reinigen

- ▶ De netstekker uit de contactdoos trekken.
- ▶ De acculader met een vochtige doek reinigen.
- ▶ Elektrische contacten van de acculader met een kwast of een zachte borstel reinigen.

## 17 Onderhoud

### 17.1 Onderhoudsintervallen

Onderhoudsintervallen zijn afhankelijk van de omgevings- en werkomstandigheden.

## 19 Storingen opheffen

### 19.1 Storingen aan de drukreiniger of de accu verhelpen

Storing	Leds op de drukreiniger	Oorzaak	Oplossing
De drukreiniger start niet bij het inschakelen.	1 led knippert groen.	De laadtoestand van de accu is te laag.	▶ De accu opladen.
	1 led brandt rood.	De accu is te warm of te koud.	▶ Verwijder de accu. ▶ Laat de accu afkoelen of opwarmen.
	-	De drukreiniger is te warm.	▶ Accu verwijderen. ▶ De drukreiniger laten afkoelen. ▶ De blaasmond schoonmaken.
	1 led knippert rood.	In de accu bevindt zich een storing.	▶ De accu verwijderen en weer terug plaatsen. ▶ Drukreiniger inschakelen. ▶ Als 1 led nog steeds rood knippert: accu niet gebruiken en contact opnemen met een STIHL dealer.
	-	De elektrische aansluiting tussen de drukreiniger en de accu is onderbroken.	▶ Accu verwijderen. ▶ Elektrische contacten in de accuschacht reinigen. ▶ De accu plaatsen.
	-	De accu is vochtig.	▶ De accu laten drogen,  20.6.

STIHL adviseert de volgende onderhoudsintervallen:

Maandelijks

- ▶ Watertoeverzeef reinigen.

## 18 Repareren

### 18.1 Drukreiniger, accu en acculader repareren

De gebruiker kan de drukreiniger en het toebehoren niet zelf repareren.

- ▶ Als de drukreiniger of het toebehoren beschadigd zijn: gebruik de drukreiniger of het toebehoren niet en neem contact op met een STIHL dealer.
- ▶ Als de accu defect of beschadigd is: de accu vervangen.
- ▶ Als de acculader defect of beschadigd is: de acculader vervangen.
- ▶ Als de aansluitkabel defect of beschadigd is: de acculader niet gebruiken en de aansluitkabel door een STIHL dealer laten vervangen.

Storing	Leds op de drukreiniger	Oorzaak	Oplossing
	-	In de drukreiniger zit een storing.	<ul style="list-style-type: none"> <li>▶ Accu verwijderen.</li> <li>▶ Elektrische contacten in de accuschacht reinigen.</li> <li>▶ De accu plaatsen.</li> <li>▶ Drukreiniger inschakelen.</li> <li>▶ Als 1 led nog steeds rood knippert: drukreiniger niet gebruiken en contact opnemen met een STIHL dealer.</li> </ul>
De drukreiniger wordt tijdens het gebruik uitgeschakeld.	1 led brandt rood.	De drukreiniger is te warm.	<ul style="list-style-type: none"> <li>▶ Accu verwijderen.</li> <li>▶ De drukreiniger laten afkoelen.</li> <li>▶ De blaasmond schoonmaken.</li> </ul>
	-	De accu is te warm of te koud.	<ul style="list-style-type: none"> <li>▶ Verwijder de accu.</li> <li>▶ Laat de accu afkoelen of opwarmen.</li> </ul>
	-	Er is sprake van een elektrische storing.	<ul style="list-style-type: none"> <li>▶ De accu verwijderen en weer terug plaatsen.</li> <li>▶ Drukreiniger inschakelen.</li> </ul>
De gebruiksduur van de drukreiniger is te kort.	-	De accu is niet volledig opgeladen.	▶ Accu volledig laden.
	-	De levensduur van de accu is overschreden.	▶ De accu vervangen.
De werkdruk schommelt of valt terug.	-	Er is een watertekort.	<ul style="list-style-type: none"> <li>▶ De waterkraan geheel opendraaien.</li> <li>▶ Controleren of er een voldoende grote waterhoeveelheid beschikbaar is.</li> </ul>
	-	De blaasmond is verstopt.	▶ De blaasmond schoonmaken.
	-	De watertoevoerzeef of het waterfilter zijn verstopt.	▶ De watertoevoerzeef en het waterfilter schoonmaken.
	-	De drukreiniger is lek of defect.	▶ De drukreiniger door een STIHL dealer laten controleren.
De waterstraal heeft een gewijzigde vorm.	-	De blaasmond is verstopt.	▶ De blaasmond schoonmaken.
	-	De blaasmond is versleten.	▶ De sproeier vervangen.
Het reinigingsmiddel wordt niet aangezogen.	-	De flacon is leeg.	▶ Flacon vullen met reinigingsmiddel.
De aansluitingen op de drukreiniger of de spuitlans kunnen slechts moeizaam aan elkaar worden gekoppeld.	-	De afdichtingen van de aansluitingen zijn niet ingevet.	▶ De pakkingen invetten.  19.3

## 19.2 Storingen in de acculader verhelpen

Storing	Led op acculader	Oorzaak	Oplossing
De accu wordt niet opgeladen.	De led brandt rood.	De accu is te warm of te koud.	<ul style="list-style-type: none"> <li>▶ Accu in de acculader laten zitten. De laadprocedure start automatisch zodra het toelaatbare temperatuurbereik is bereikt.</li> </ul>
	De led knippert rood.	De elektrische aansluiting tussen de acculader en de accu is onderbroken.	<ul style="list-style-type: none"> <li>▶ De accu verwijderen.</li> <li>▶ Elektrische contacten op de acculader reinigen.</li> <li>▶ De accu plaatsen.</li> </ul>
		In de acculader zit een storing.	▶ Acculader niet gebruiken en contact opnemen met een STIHL dealer.
		In de accu bevindt zich een storing.	▶ De accu niet gebruiken en contact opnemen met een STIHL dealer.
De acculader voert geen zelftest uit.	De led brandt niet ca. 1 seconde lang groen en ca. 1 seconde lang rood.	De elektrische verbinding met de acculader werd kortstondig onderbroken.	<ul style="list-style-type: none"> <li>▶ De netstekker uit de contactdoos trekken.</li> <li>▶ 1 minuut wachten.</li> <li>▶ De netstekker in de contactdoos steken.</li> </ul>

## 19.3 Pakkingen invetten

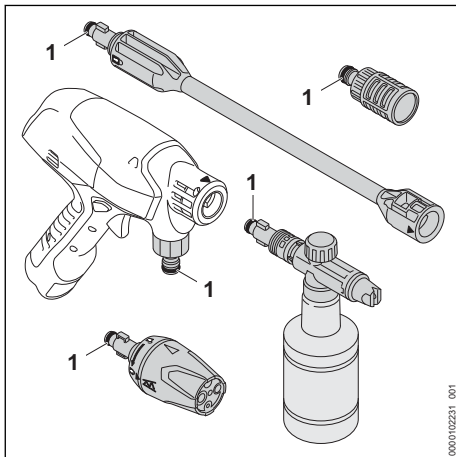

- ▶ Pakkingen (1) invetten met een armaturenvet.

## 20 Technische gegevens

### 20.1 Drukreiniger STIHL RCA 20.0

- Vrijgegeven accu: STIHL AS
- Elektrische beschermklasse: III
- Max. toegestane druk (p max.): 2,4 MPa (24 bar)
- Maximumwatertoevoerdruk (p in max.): 1 MPa (10 bar)
- Maximumwaterdebiet (Q max.): 3,9 l/min (230 l/h)
- Minimumwaterdebiet (Q min.): 2,4 l/min (140 l/h)

- Maximumzuighoogte: 1,5 m
- Maximumwatertemperatuur tijdens drukbedrijf (t in max): 40 °C
- Maximumwatertemperatuur tijdens zuigbedrijf: 20 °C
- Afmetingen
  - Lengte: 329 mm
  - Breedte: 82 mm
  - Hoogte: 233 mm
- Gewicht (m) zonder accu, met aangebouwd toebehoren: 1,3 kg

De van de druk afhankelijke gegevens zijn gemeten bij een toevoerdruk van 0,3 MPa (3 bar).

De looptijd kan op [www.stihl.com/battery-life](http://www.stihl.com/battery-life) worden bekeken.

### 20.2 STIHL AS-accu

- Accutechnologie: lithium-ion
- Spanning: 10,8 V
- Capaciteit in Ah: zie typeplaatje
- Energie-inhoud in Wh: zie typeplaatje
- Gewicht in kg: zie typeplaatje

### 20.3 Acculader STIHL AL 1

- Nominale spanning: zie typeplaatje
- Frequentie: zie typeplaatje
- Nominiaal vermogen: zie typeplaatje
- Laadstroom: zie typeplaatje
- Maximale energie-inhoud van de vrijgegeven accu STIHL AS: 12,5 Ah

De laadtijden kunnen op [www.stihl.com/charging-times](http://www.stihl.com/charging-times) worden bekeken.

## 20.4 Verlengkabels

Als gebruik wordt gemaakt van een verlengkabel, moeten de aders, afhankelijk van de spanning en de lengte van de verlengkabel minimaal de volgende doorsnede hebben:

### Als de nominale spanning op het typeplaatje 220 V tot 240 V bedraagt:

- Kabellengte tot 20 m: AWG 15/1,5 mm<sup>2</sup>
- Kabellengte 20 m tot 50 m: AWG 13/2,5 mm<sup>2</sup>

### Als de nominale spanning op het typeplaatje 100 V tot 127 V bedraagt:

- Kabellengte tot 10 m: AWG 14/2,0 mm<sup>2</sup>
- Kabellengte 10 m tot 30 m: AWG 12/3,5 mm<sup>2</sup>

## 20.5 Temperatuurgrenzen



### WAARSCHUWING

- De accu is niet beschermd tegen alle invloeden van buitenaf. Als de accu blootstaat aan bepaalde invloeden van buitenaf kan de accu in brand vliegen of exploderen. Personen kunnen ernstig letsel oplopen en er kan materiële schade ontstaan.
  - ▶ De accu en acculader niet laden of gebruiken bij temperaturen lager dan -20 °C of hoger dan +50 °C.
  - ▶ Accu en acculader niet opbergen bij temperaturen lager dan -20 °C of hoger dan +70 °C.
  - ▶ De drukreiniger niet gebruiken bij temperaturen lager dan 0 °C of hoger dan +50 °C.
  - ▶ De drukreiniger niet opbergen bij temperaturen lager dan 0 °C of hoger dan +70 °C.

## 20.6 Aanbevolen temperatuurbereiken

Voor een optimale prestatie van de drukreiniger, accu en acculader moeten de volgende temperatuurbereiken in acht worden genomen:

- Drukreiniger:
  - Gebruik: 0 °C tot +40 °C
  - Opbergen: 0 °C tot +50 °C
- Accu en acculader:
  - Laden: +5 °C tot +40 °C
  - Gebruik: -10 °C tot +40 °C
  - Opbergen: -20 °C tot +50 °C

Als de accu buiten de aanbevolen temperatuurbereiken wordt opgeladen, gebruikt of opgeborgen, kan de prestatie verminderd zijn.

Als de accu nat of vochtig is, laat deze dan ten minste 48 uur drogen bij meer dan + 15 °C en minder dan + 50 °C en bij een vochtigheid van

minder dan 70%. Een hogere luchtvochtigheid kan de droogtijd verlengen.

## 20.7 Geluids- en trillingswaarden

De K-waarde voor het geluidsdrukniveau bedraagt 2 dB(A). De K-waarde voor het geluidsvermogeniveau bedraagt 2 dB(A). De K-waarde voor de trillingswaarden bedraagt 2 m/s<sup>2</sup>.

STIHL adviseert een gehoorbeschermer te dragen.

- Geluidsvermogeniveau L<sub>WA</sub> gemeten volgens EN 60335-2-79: 84 dB(A)
- Trillingswaarde a<sub>hd</sub> gemeten volgens EN 60335-2-79, vlakstraalmondstuk: ≤ 2,5 m/s<sup>2</sup>.

De aangegeven geluids- en trillingswaarden zijn volgens een gestandaardiseerde testprocedure gemeten en kunnen ter vergelijking van elektrische apparaten worden geraadpleegd. De daadwerkelijk optredende geluids- en trillingswaarden kunnen, afhankelijk van het soort toepassing en het gebruikte toebehoren, afwijken van de aangegeven waarden. De aangegeven geluids- en trillingswaarden kunnen worden gebruikt voor een eerste inschatting van de geluids- en trillingsbelasting. De daadwerkelijke geluids- en trillingsbelasting moet worden ingeschat. Daarbij kan ook rekening worden gehouden met de tijden waarop het elektrische apparaat is uitgeschakeld en die waarin het weliswaar is ingeschakeld, maar zonder belasting draait.

Informatie over het voldoen aan de EG-richtlijn 2002/44/EG inzake trillingen is te vinden op [www.stihl.com/vib](http://www.stihl.com/vib).

## 20.8 REACH

REACH staat voor een EG voorschrift voor de registratie, classificatie en vrijgave van chemicaliën.

Informatie met betrekking tot het voldoen aan het REACH-voorschrift is onder [www.stihl.com/reach](http://www.stihl.com/reach) weergegeven.

## 21 Onderdelen en toebehoren

### 21.1 Onderdelen en toebehoren

**STIHL** Deze symbolen kenmerken de originele STIHL onderdelen en het originele STIHL toebehoren.

STIHL adviseert alleen originele STIHL onderdelen en origineel STIHL toebehoren te gebruiken.



Reserveonderdelen en toebehoren van andere fabrikanten kunnen door STIHL wat betreft betrouwbaarheid, veiligheid en geschiktheid ondanks continue marktobservatie niet worden beoordeeld en STIHL kan ook niet borg staan voor het gebruik ervan.

Originele STIHL onderdelen en origineel STIHL toebehoren zijn leverbaar via de STIHL dealer.

## 22 Milieuverantwoord afvoeren

### 22.1 Drukreiniger, accu en acculader milieuvriendelijk afvoeren

Informatie over de afvoer is verkrijgbaar bij de gemeente of bij een STIHL dealer.

Een onjuiste afvoer kan schadelijk zijn voor de gezondheid en voor het milieu.

- ▶ De STIHL producten inclusief de verpakking volgens de plaatselijke voorschriften bij een geschikt verzamelpunt voor recycling inleveren.
- ▶ Niet bij het huisvuil afvoeren.

## 23 EU-conformiteitsverklaring

### 23.1 Drukreiniger STIHL RCA 20.0

ANDREAS STIHL AG & Co. KG  
Badstraße 115  
D-71336 Waiblingen

Duitsland

verklaart op eigen verantwoording dat

- constructie: drukreiniger
- merk: STIHL
- type: RCA 20.0
- serie-identificatie: RA02

voldoet aan de betreffende bepalingen van de richtlijnen 2011/65/EU, 2006/42/EG, en 2014/30/EU en in overeenstemming met de ten tijde van de productiedatum geldende versies van de volgende normen is ontwikkeld en geproduceerd: EN 55014-1, EN 55014-2, EN 60335-1, EN 60335-2-54, EN 62233.

Het gemeten en het gegarandeerde geluidsvermogeniveau is bepaald in overeenstemming met richtlijn 2000/14/EG, bijlage V, onder toepassing van de norm ISO 3744.

- Gemeten geluidsvermogeniveau: 84 dB(A)
- Gewaarborgd geluidsniveau: 86 dB(A)

De technische documentatie wordt bij de productgoedkeuring van ANDREAS STIHL AG & Co. KG bewaard.

Het productiejaar, het productieland en het machinenummer staan vermeld op de drukreiniger.

Waiblingen, 1-8-2022

ANDREAS STIHL AG & Co. KG

Bij volmacht 

Robert Olma, Vice President, Regulatory Affairs & Global Governmental Relations

## 24 UKCA-conformiteitsverklaring

### 24.1 Drukreiniger STIHL RCA 20.0

**UK  
CA**

ANDREAS STIHL AG & Co. KG  
Badstraße 115  
D-71336 Waiblingen

Duitsland

verklaart op eigen verantwoording dat

- constructie: drukreiniger
- merk: STIHL
- type: RCA 20.0
- serie-identificatie: RA02

voldoet aan de betreffende bepalingen van de Britse richtlijnen The Restriction of the Use of Certain Hazardous Substances in Electrical and Electronic Equipment Regulations 2012, Supply of Machinery (Safety) Regulations 2008 en Electromagnetic Compatibility Regulations 2016 en in overeenstemming met de ten tijde van de productiedatum geldende versies van de volgende normen is ontwikkeld en geproduceerd: EN 55014-1, EN 55014-2, EN 60335-1, EN 60335-2-54, EN 62233.

Voor het bepalen van het gemeten en het gegarandeerde geluidsvermogeniveau werd gehandeld volgens de Britse richtlijn Noise Emission in the Environment by Equipment for use Outdoors Regulations 2001, Schedule 8, onder toepassing van de norm ISO3744.

- Gemeten geluidsvermogeniveau: 84 dB(A)
- Gewaarborgd geluidsniveau: 86 dB(A)

De technische documentatie wordt bij  
ANDREAS STIHL AG & Co. KG bewaard.

Het productiejaar, het productieland en het  
machinenummer staan vermeld op de drukreini-  
ger.

Waiblingen, 1-8-2022

ANDREAS STIHL AG & Co. KG

Bij volmacht



Robert Olma, Vice President, Regulatory Affairs  
& Global Governmental Relations

## 25 Adressen

[www.stihl.com](http://www.stihl.com)





[www.stihl.com](http://www.stihl.com)



0458-048-9601-A



0458-048-9601-A